

NÁVOD K POUŽITÍ



FILTRAČNÍ JEDNOTKA CLEANGO a CLEANGO WALL

OBSAH

1. IDENTIFIKAČNÍ ÚDAJE.....	4
2. ÚVODNÍ SLOVO	4
2.1 ÚČEL NÁVODU K OBSLUZE.....	4
2.2 POUŽITÉ SYMBOLY	5
2.3 DEFINICE KVALIFIKACE OBSLUHY	6
2.4 SLOVNÍČEK POJMŮ.....	6
3. VŠEOBECNÉ INFORMACE	7
3.1 ZBYTKOVÁ RIZIKA.....	7
3.2 VŠEOBECNÁ BEZPEČNOSTNÍ UPOZORNĚNÍ.....	7
3.3 BEZPEČNOSTNÍ UPOZORNĚNÍ PRO MANIPULACI, MONTÁŽ A INSTALACI.....	7
3.4 BEZPEČNOSTNÍ UPOZORNĚNÍ PRO URČENÉ POUŽITÍ	8
3.5 BEZPEČNOSTNÍ UPOZORNĚNÍ PRO SEŘÍZENÍ/ÚDRŽBU	8
3.6 BEZPEČNOSTNÍ UPOZORNĚNÍ PRO VLIV NA ŽIVOTNÍ PROSTŘEDÍ.....	8
3.7 BEZPEČNOSTNÍ ZNAČKY POUŽITÉ NA STROJI	8
4. MANIPULACE, MONTÁŽ A INSTALACE.....	9
4.1 POKYNY PRO MANIPULACI SE ZÁSILKOU.....	9
4.2 POKYNY PRO MONTÁŽ STROJE	9
4.3 MANIPULACE SE STROJEM.....	10
4.4 INSTALACE STROJE.....	11
4.5 ELEKTRICKÉ PŘIPOJENÍ	13
4.6 ZPŮSOBY INSTALACE VOLITELNÝCH PŘÍSLUŠENSTVÍ.....	13
5. TECHNICKÉ INFORMACE	13
5.1 IDENTIFIKACE VÝROBCE A STROJE	13
5.2 POPIS STROJE.....	14
5.3 TECHNICKÁ DATA	15
5.3.1 Výkon	15
5.3.2 Schéma a elektrické hodnoty	15
5.3.3 Rozměry přívodu vzduchu.....	16
5.3.4 Rozměry výstupu vzduchu	17
5.3.5 Filtr	17
5.4 POPIS BEZPEČNOSTNÍHO ZAŘÍZENÍ	18
5.5 ROZMĚRY OBVODOVÝCH PLOCH.....	18
6. POUŽITÍ	19
6.1 SPRÁVNÉ POUŽITÍ / NESPRÁVNÉ POUŽITÍ	19
6.2 SPUŠTĚNÍ A ZASTAVENÍ STROJE	20
7. INFORMACE O ÚPRAVÁCH	20
7.1 DOPORUČENÍ PRO ÚPRAVY	20

7.2 REGULACE PRŮTOKU VZDUCHU	20
8. ÚDRŽBA	21
8.1 DOPORUČENÍ PRO ZÁSAHY ÚDRŽBY	21
8.2 TABULKA PLÁNOVANÝCH INTERVALŮ ÚDRŽBY	21
8.3 ČIŠTĚNÍ	22
9. ŘEŠENÍ PROBLÉMŮ.....	22
10. NÁHRADNÍ DÍLY	23
10.1 KDE OBJEDNAT NÁHRADNÍ DÍLY	23
10.2 DOPORUČENÍ PRO VÝMĚNU NÁHRADNÍCH DÍLŮ	23
10.3 SEZNAM VYMĚNITELNÝCH NÁHRADNÍCH DÍLŮ	24
10.3.1 Standardní díly.....	24
10.3.2 Patronové filtry	26
10.3.3 Volitelná výbava.....	27
11. VYŘAZENÍ Z PROVOZU A LIKVIDACE	28
12. ZÁRUKA	28
12.1 ODPOVĚDNOST ZA VADY	28
12.2 DOBROVOLNÁ DODATEČNĚ POSKYTNUTÁ ZÁRUKA	28
12.3 VÝJIMKY Z ODPOVĚDNOSTI ZA VADY A ZE ZÁRUKY	29
ZÁRUČNÍ LIST	33
OSVĚDČENÍ O JAKOSTI A KOMPLETNOSTI VÝROBKU	34

1. IDENTIFIKAČNÍ ÚDAJE

Název a adresa autorizovaného prodejce:



ADAMIK Company, s.r.o.
Mitrovická 804
739 21 Paskov
IČ: 26845318

2. ÚVODNÍ SLOVO

2.1 ÚČEL NÁVODU K OBSLUZE

Návod k obsluze a údržbě obsahuje všechny informace pro instalaci, provoz, údržbu a čištění stroje. Je určen pro obsluhu, která má na starosti řízení stroje ve všech fázích jeho životnosti.

Žádáme uživatele, aby si pozorně přečetli celý návod a řídili se pokyny, které obsahuje. Návod uchovávejte na vhodném místě a chraňte jej před poškozením.

Tento návod může být bez upozornění změněn tak, aby zahrnoval variace a vylepšení dříve dodaných jednotek. V případě problémů kontaktujte společnost ADAMIK Company (telefonní číslo najdete na zadní straně této příručky).

Jednotka byla vyrobena v souladu se směrnicemi EU o volném pohybu průmyslových výrobků v zemích EHS a je dodávána s veškerou dokumentací požadovanou těmito směrnicemi.



VAROVÁNÍ!

Je důležité uchovávat návod na snadno dostupném místě, v blízkosti stroje a známém všem uživatelům, aby jej bylo možné v každé situaci rychle najít.

Návod je z bezpečnostních důvodů nedílnou součástí stroje.

Proto,

- musí zůstat kompletní (ve všech částech), v případě ztráty nebo poškození je nutné objednat náhradní.
- stroj musí být sledován až do jeho likvidace (i v případě stěhování, prodeje, pronájmu apod.).
- musí být neustále aktualizován a musí obsahovat veškeré změny provedené na stroji.











VAROVÁNÍ!

Před provedením jakékoli operace si pečlivě přečtěte veškerou dokumentaci.

Operátor	Kapitoly v návodu, které je nutno nastudovat
Montér instalující jednotku	<ul style="list-style-type: none"> • Úvodní slovo • Všeobecné informace • Manipulace, montáž a instalace • Technické informace • Náhradní díly
Operátor, pracovník obsluhy stroje	<ul style="list-style-type: none"> • Úvodní slovo • Všeobecné informace • Použití • Informace o úpravách
Operátor údržby	<ul style="list-style-type: none"> • Úvodní slovo • Všeobecné informace • Manipulace, montáž a instalace • Použití • Informace o úpravách • Údržba • Náhradní díly • Řešení problémů

2.2 POUŽITÉ SYMBOLY

Symbol	Popis
	<p>Nebezpečí - Pozor! Symbol označuje situace vážného nebezpečí, které v případě zanedbání mohou vážně ohrozit zdraví a bezpečnost osob.</p>
	<p>Nebezpečí - Pozor! Symbol označuje situace vážného nebezpečí, které při zanedbání mohou způsobit požár a vážně ohrozit zdraví a bezpečnost osob.</p>
	<p>Nebezpečí výbuchu! Tento symbol označuje situace vážného nebezpečí, které v případě zanedbání mohou způsobit výbuch a vážně ohrozit zdraví a bezpečnost lidí.</p>
	<p>Pozor - Varování! Symbol označuje potřebu přijmout přiměřené chování, aby nedošlo k ohrožení zdraví a bezpečnosti lidí a nedošlo k ekonomickým škodám.</p>
	<p>Důležité! Symbol označuje velmi důležité technické a provozní informace, které nesmí být opomíjeny.</p>
	<p>Použijte ochranné rukavice.</p>

Symbol	Popis
	Použijte ochrannou obuv.
	Použijte ochrannou masku.
	Použijte ochranu sluchu.

2.3 DEFINICE KVALIFIKACE OBSLUHY

Některé termíny, které se v příručce často používají, jsou popsány za účelem jednoznačného určení jejich významu.

Kvalifikace obsluhy	Popis
Kvalifikovaný personál	Zaměstnanci, kteří absolvovali specializaci, vzdělávání a školení kurzy a mají zkušenosti s instalací, uváděním do provozu a údržbou zařízení.
Zkušený technik údržby	Technik vybraný a oprávněný z těch, kteří mají kvalifikaci, dovednosti a informace, k provádění běžných a mimořádných zásahů údržby.

2.4 SLOVNÍČEK POJMŮ

Pojem	Popis
Údržba	Sada operací nutných k zachování funkčnosti a efektivity stroje. Tyto operace jsou naplánovány výrobcem, který definuje potřebné dovednosti a metody zásahu.
Vypínač jističe	Je bezpečnostní zařízení schopné přerušit tok elektrického proudu v elektrickém obvodu elektrického systému v případě nadproudu.
Filtr	Je hlavním filtračním prvkem, který může být rukávcového nebo patronového (cartridge) typu.
Sací rameno	Pevný prvek dostupný v různých tvarech a velikostech s funkcí přijímání znečišťujících prvků

3. VŠEOBECNÉ INFORMACE



Pečlivě si přečtěte pokyny v této příručce a pokyny uvedené přímo na stroji.

3.1 ZBYTKOVÁ RIZIKA

Obecná zbytková rizika	Popis
Nebezpečí napětí	Údržbové operace prováděné na elektrických částech stroje pod napětím s sebou nesou riziko úrazu elektrickým proudem.
Nebezpečí pohyblivých částí	Údržbářské operace prováděné přiložením rukou do blízkosti ventilátoru a při zapnutém stroji představují riziko pořezání horních končetin.
Nebezpečí pohmoždění dolních končetin	Činnosti údržby, které vyžadují převrácení stroje, prováděné bez použití osobních ochranných prostředků, představují riziko pohmoždění dolních končetin.
Nebezpečí vdechnutí prachu	Činnosti údržby prováděné uvnitř stroje zahrnují riziko vdechnutí potenciálně karcinogenního prachu.
Nebezpečí požáru	Rutinní operace prováděné navzdory zákazu vyjádřenému v odstavci „Správné použití / nesprávné použití“.
Riziko výbuchu	V případě, že i přes zákaz jasně stanovený v odstavci „Správné použití / nesprávné použití“ se stroj používá k extrakci prvků, které jsou svou povahou nebo reakcí hořlavé nebo představují nebezpečí výbuchu.

3.2 VŠEOBECNÁ BEZPEČNOSTNÍ UPOZORNĚNÍ

Personál provádějící jakýkoli typ zásahu po celou dobu životnosti stroje, musí mít přesné technické dovednosti, speciální schopnosti vyplývající z nabytých a uznávaných zkušeností v konkrétním odvětví, musí být proškolen v používání nezbytných pracovních nástrojů a vhodných osobních ochranných prostředků s odkazem na platné zákony a platné v místě použití stroje.

Nedodržení těchto požadavků může způsobit poškození zdraví a bezpečnosti lidí.

Používejte osobní ochranné prostředky uvedené v návodu.

3.3 BEZPEČNOSTNÍ UPOZORNĚNÍ PRO MANIPULACI, MONTÁŽ A INSTALACI

Pro manipulaci používejte vhodné zvedací zařízení a přijměte všechna bezpečnostní opatření určená pro činnosti prováděné na pracovišti.

Stroje vybavené koly musí být ustaveny do bezpečné pozice pomocí brzdy na otočných kolech.

3.4 BEZPEČNOSTNÍ UPOZORNĚNÍ PRO URČENÉ POUŽITÍ

Stroj byl konstruován tak, aby pracoval v mezích předepsaných a uvedených v návodu. Použití stroje k dosažení jiných úrovní produkce, než jsou ty, které jsou popsány v této příručce, bude považováno za „NESPŘÁVNÉ POUŽITÍ“.
Pečlivě si přečtete pokyny v odstavci „Správné použití / nesprávné použití“.

3.5 BEZPEČNOSTNÍ UPOZORNĚNÍ PRO SEŘÍZENÍ/ÚDRŽBU

Provádějte běžnou údržbu dle instrukcí a intervalů, jak je uvedeno v tomto návodu.
Před jakýmkoli zásahem údržby odpojte stroj od zdrojů elektřiny.
Před jakýmkoli zásahem údržby přerušete napájení a zablokujte jej hlavním vypínačem.

3.6 BEZPEČNOSTNÍ UPOZORNĚNÍ PRO VLIV NA ŽIVOTNÍ PROSTŘEDÍ

Nerozptylujte znečišťující materiál do životního prostředí. Likvidaci provádějte v souladu s příslušnými platnými zákony.
Nesprávné čištění nebo nedostatečná výměna filtrů může způsobit rozptýlení znečišťujících látek ve vnějším prostředí.

3.7 BEZPEČNOSTNÍ ZNAČKY POUŽITÉ NA STROJI

Bezpečnostní nálepky a štítky jsou připevněny ke stroji, jak je znázorněno v tabulce níže a znázorněno na následujícím obrázku:



Směr otáčení motoru.



Před otevřením filtru vypněte ventilátor a odpojte napájení.



Nebezpečí napětí.

4. MANIPULACE, MONTÁŽ A INSTALACE

4.1 POKYNY PRO MANIPULACI SE ZÁSILKOU



Standardní balení nezaručuje ochranu před deštěm, skladovací prostory musí být zakryté a ne vlhké.



Při manipulaci s materiály používejte vhodná zvedací zařízení a dodržujte všechna bezpečnostní opatření požadovaná pro činnosti na pracovišti, prostudujte si také technické údaje pro obaly popsané v balicím listu.

Na paletě:

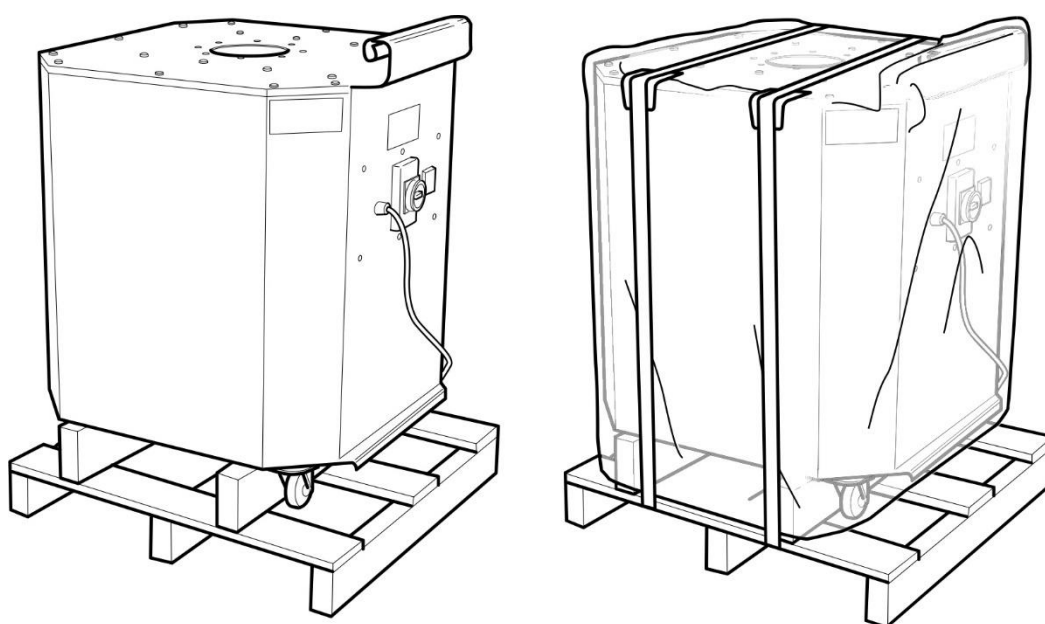

Model	Rozměry balení	Hmotnost balení
CLEANGO	756 x 702 x 916	80
CLEANGO WALL	756 x 702 x 916	80

Zajistěte vymezenou a přiměřenou plochu s rovnou podlahou nebo povrchem pro nakládání a vykládání balení.

Vždy je vhodné držet obaly a zásilku při manipulaci ve vodorovné poloze, aby nedošlo ke ztrátě stability a/nebo k jejich převrácení.

4.2 POKYNY PRO MONTÁŽ STROJE



Před montáží vizuálně zkontrolujte obalový materiál a stroj, abyste se ujistili, že nebyl poškozen během přepravy. Pokud jeví známky poškození, informujte prodávajícího do 10 dnů od doručení.



Než budete pokračovat v montáži, přečtěte si odstavec "Manipulace se strojem".

Při montáži, instalaci a údržbě musí být šrouby utaženy podle hodnot uvedených v tabulce. Uťahovací momenty musí být aplikovány pomalu a neustále pomocí momentového klíče. Uvedené hodnoty musí být při použití rázových tlumičů sníženy o 10 %.

Tabulka se vztahuje na šrouby třídy 4.8:

Průměr na rozteč (mm)	Průřez šroubu (mm ²)	Uťahovací moment šroubu (Nm)
6 x 1	20	3,5
8 x 1,25	36	8
10 x 1,5	58	17
12 x 1,75	84	28

Tabulka se vztahuje na šrouby třídy 8.8:

Průměr na rozteč (mm)	Průřez šroubu (mm ²)	Uťahovací moment šroubu (Nm)
6 x 1	20	10,4
8 x 1,25	36	25
10 x 1,5	58	50
12 x 1,75	84	87

4.3 MANIPULACE SE STROJEM

Stroj je vybaven pojezdovými koly.

Stroj má trubkový rám ergonomického tvaru vhodný pro manipulaci.

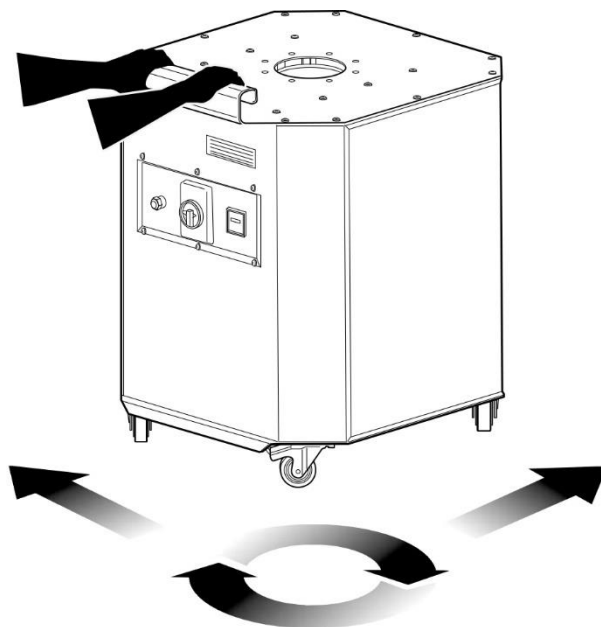

4.4 INSTALACE STROJE



Před instalací zkontrolujte, zda jsou celkové rozměry potřebné pro provádění prací a údržby bez omezení. Viz odstavec "Rozměry obvodových ploch".



Než budete pokračovat v instalaci, ujistěte se, že stěna je schopna unést celkové zatížení stroje a jakékoli volitelné funkce. Viz „Technická data“ a „Rozměry obvodových oblastí“.



Před nastartováním stroje zabrzděte kola.



Nespouštějte stroj, aniž byste předtím nainstalovali kloubové sací rameno.

Stroj musí být instalován v bezprostřední blízkosti inženýrských sítí a spuštěn pouze s nainstalovaným kloubovým sacím ramenem.

CLEANGO:



Sací rameno "Dynaflex"



Sací rameno "Evolution No Smoke"
(volitelná výbava)

CLEANGO WALL:

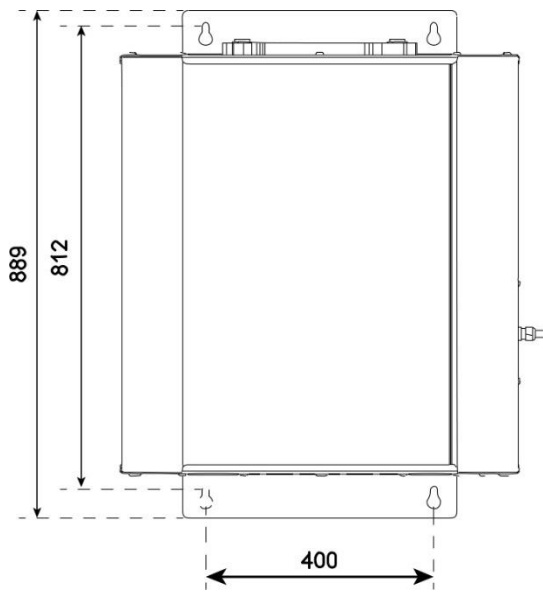

4.5 ELEKTRICKÉ PŘIPOJENÍ



Před provedením elektrických připojení ověřte správné napájení.

Stroj je vybaven jističem umístěným v krytu IP54. Provedte připojení podle schémat v odstavci „Technická data / Schéma a elektrické hodnoty“.

Stroj je vybaven napájecím kabelem se 4-pólovou zástrčkou.

Spusťte a na krátkou dobu zastavte stroj, abyste ověřili správný směr otáčení ventilátoru, označený šipkou na motoru.

4.6 ZPŮSOBY INSTALACE VOLITELNÝCH PŘÍSLUŠENSTVÍ



Před jakýmkoli instalačním postupem si pozorně přečtete pokyny uvedené v odstavci „Doporučení pro zásahy údržby“.

Chcete-li vyměnit volitelné díly, přečtete si odstavec „Seznam vyměnitelných náhradních dílů“.

Na stroj lze namontovat následující volitelné doplňky:

- kloubové sací rameno;
- polyesterový patronový filtr;
- patronový filtr potažený hliníkem;
- patronový filtr potažený teflonem.

5. TECHNICKÉ INFORMACE

5.1 IDENTIFIKACE VÝROBCE A STROJE

Identifikace výrobce je uvedena na identifikačním štítku a na prohlášení o shodě. Štítek uvádí údaje výrobce a technické reference nezbytné pro správné a bezpečné používání.

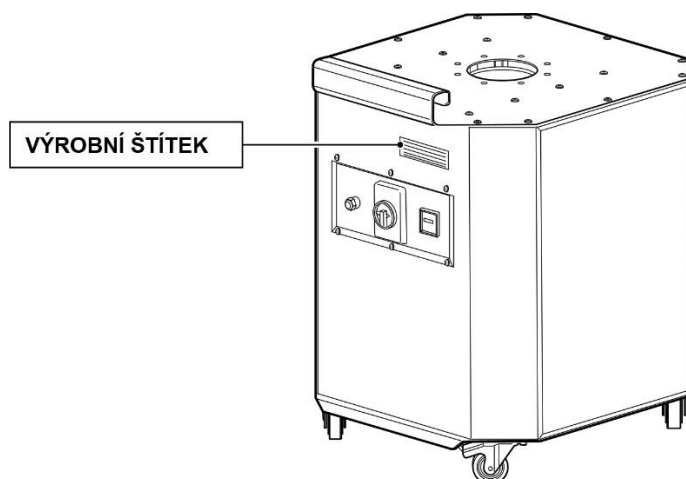

5.2 POPIS STROJE

Účelem stroje je odsávání a filtrace výparů ze svařování a jemného kovového prachu produkovaného strojírenským zpracováním.

Znečišťující prvky jsou zachycovány a přenášeny směrem k filtru pevnými nebo ohebnými trubkami připojenými k jednotce.

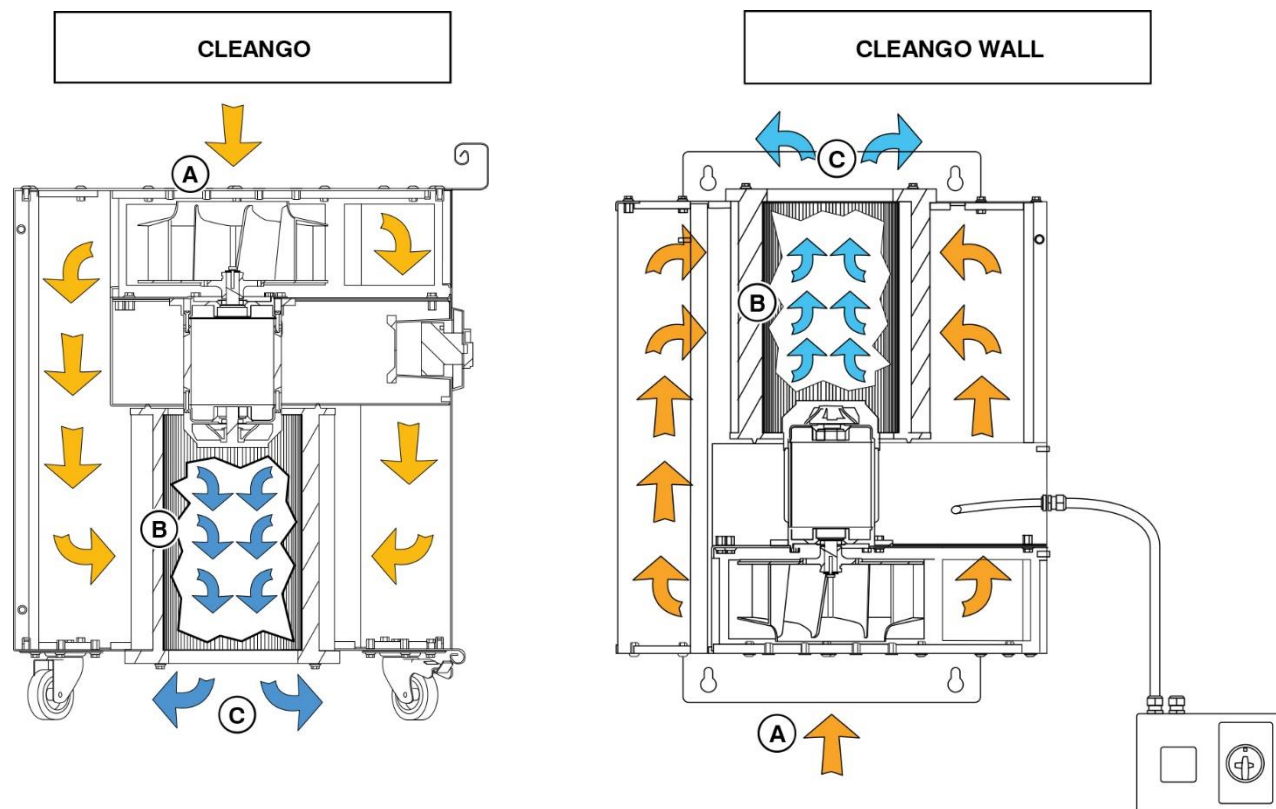

Pozice	Popis
A	Vzduch odsávaný potrubím je dopravován ventilátorem v jednotce
B	Vzduch obsahující prach prochází patronovým filtrem, který prach zachycuje.
C	Výstup čistého vzduchu je pod strojem (CLEANGO) nebo v horní části (CLEANGO WALL)

5.3 TECHNICKÁ DATA

5.3.1 Výkon

	Jednotky	CLEANGO	CLEANGO WALL
Výkon	hp / kW	1,5 / 1,1	1,5 / 1,1
Napájecí napětí (3ph)	V	400	400
Spotřeba	A	2,54	2,54
Frekvence	Hz	50	50
Počet fází motoru	ph	3	3
Typ motoru	-	PR-PRM 300	PR-PRM 300
Max. průtok vzduchu	m ³ /h	1 400	1 350
Jmenovitý minimální průtok vzduchu	m ³ /h	825	903
Hlučnost	dB(A)	72	72
Hmotnost	kg	80	80

5.3.2 Schéma a elektrické hodnoty

	Jednotky	CLEANGO	CLEANGO WALL
Velikost motorového jističe	A	1,8 / 2,5	1,8 / 2,5
Velikost a typ pojistky	A	8	8

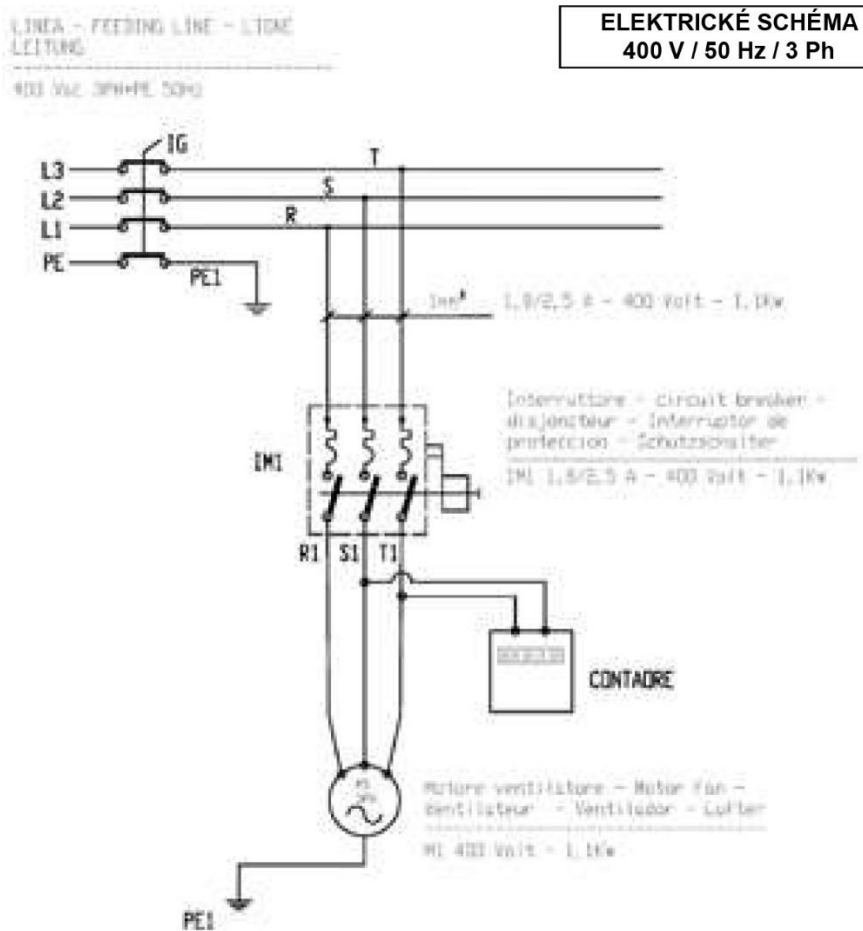

LINCA - FEEDING LINE - LIGNE
LEITUNG

220 Vac 1Ph-PE 50Hz

ELEKTRICKÉ SCHÉMA
220 V / 60 Hz / 1 Ph

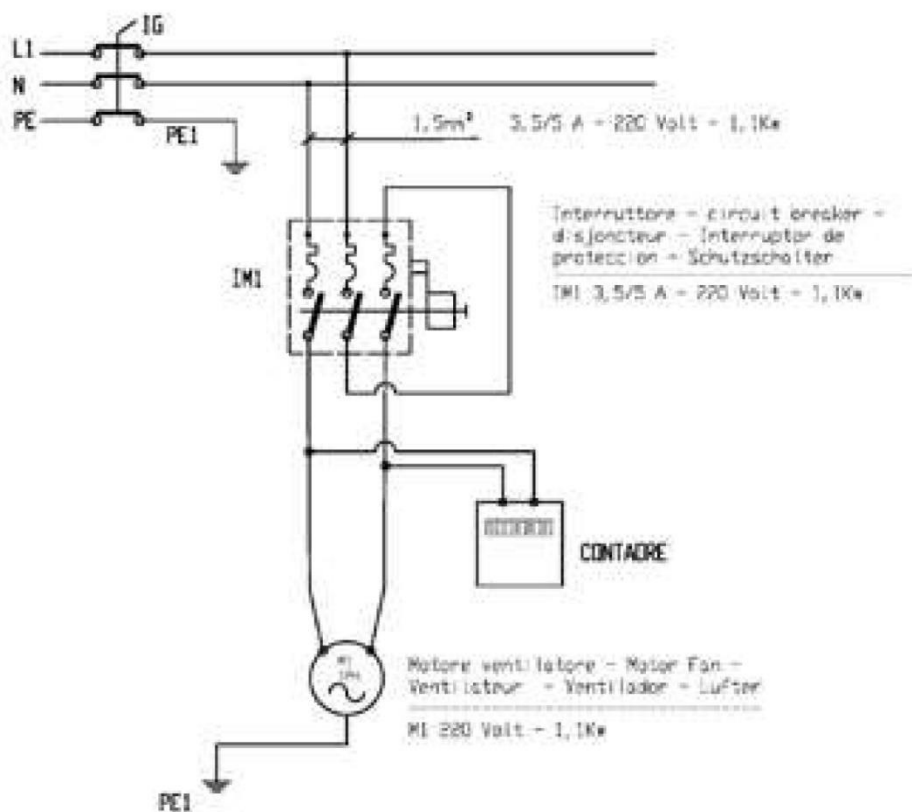

5.3.3 Rozměry přívodu vzduchu

CLEANGO:

Průměr vstupu d=150 mm.

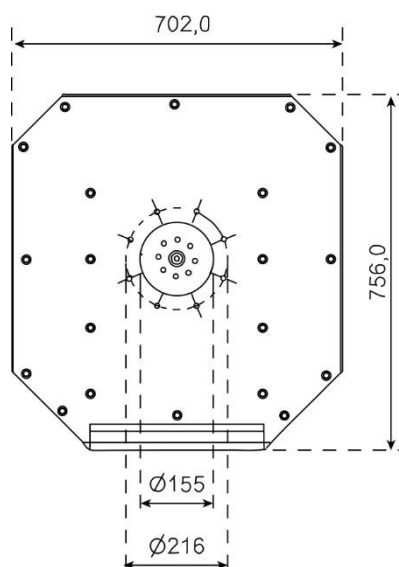

5.3.4 Rozměry výstupu vzduchu

CLEANGO:

Průměr výstupu $d=205$ mm.

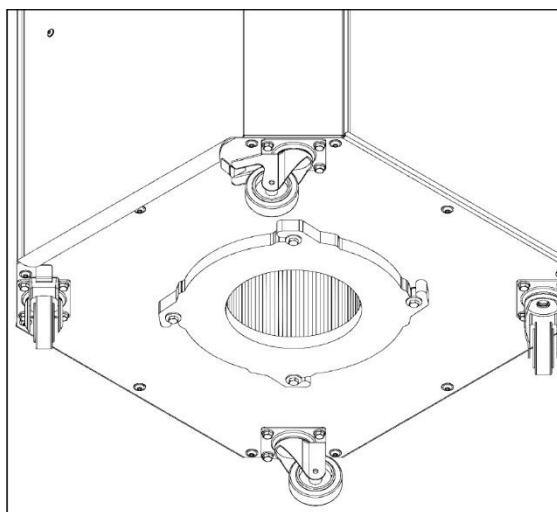

5.3.5 Filtr

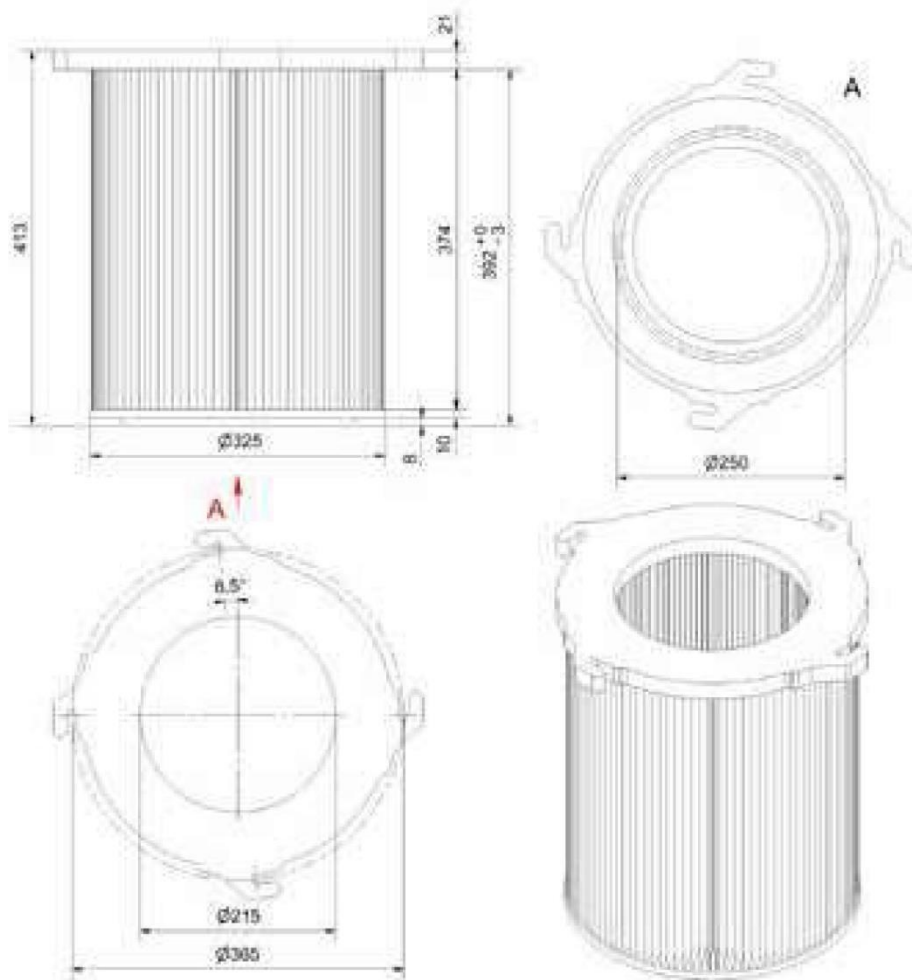

	Jednotky	CLEANGO	CLEANGO WALL
Průměr filtru	mm	325	
Výška filtru	mm	400	
Typ filtru	-	patronový	
Typ filtračního materiálu	-	100 % celulóza 7033	
Hodnocení BIA	-	"L"	
Filtrační plocha	m ²	12	
Účinnost filtrace	%	99	

5.4 POPIS BEZPEČNOSTNÍHO ZAŘÍZENÍ

Stroj je vybaven hlavním vypínačem ON/OFF (zapnuto/vypnuto) s bezpečnostní blokovací funkcí.



Před jakýmkoli zásahem údržby uzamkněte blokaci hlavního vypínače.

5.5 ROZMĚRY OBVODOVÝCH PLOCH



Při instalaci vezměte v úvahu rozměry případných volitelných dílů.

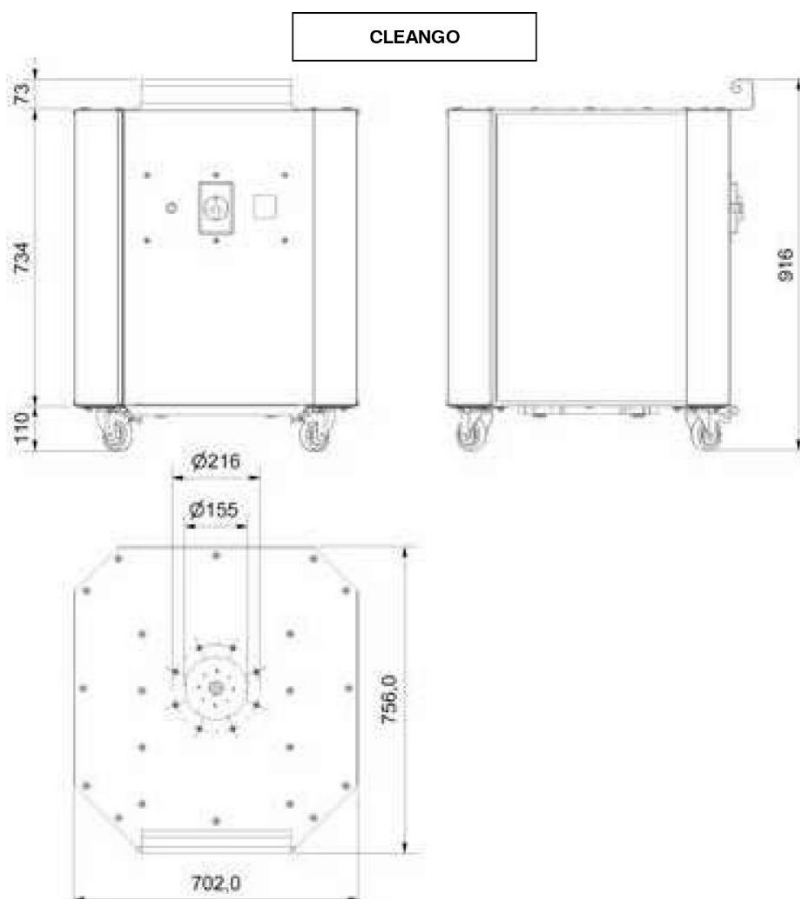

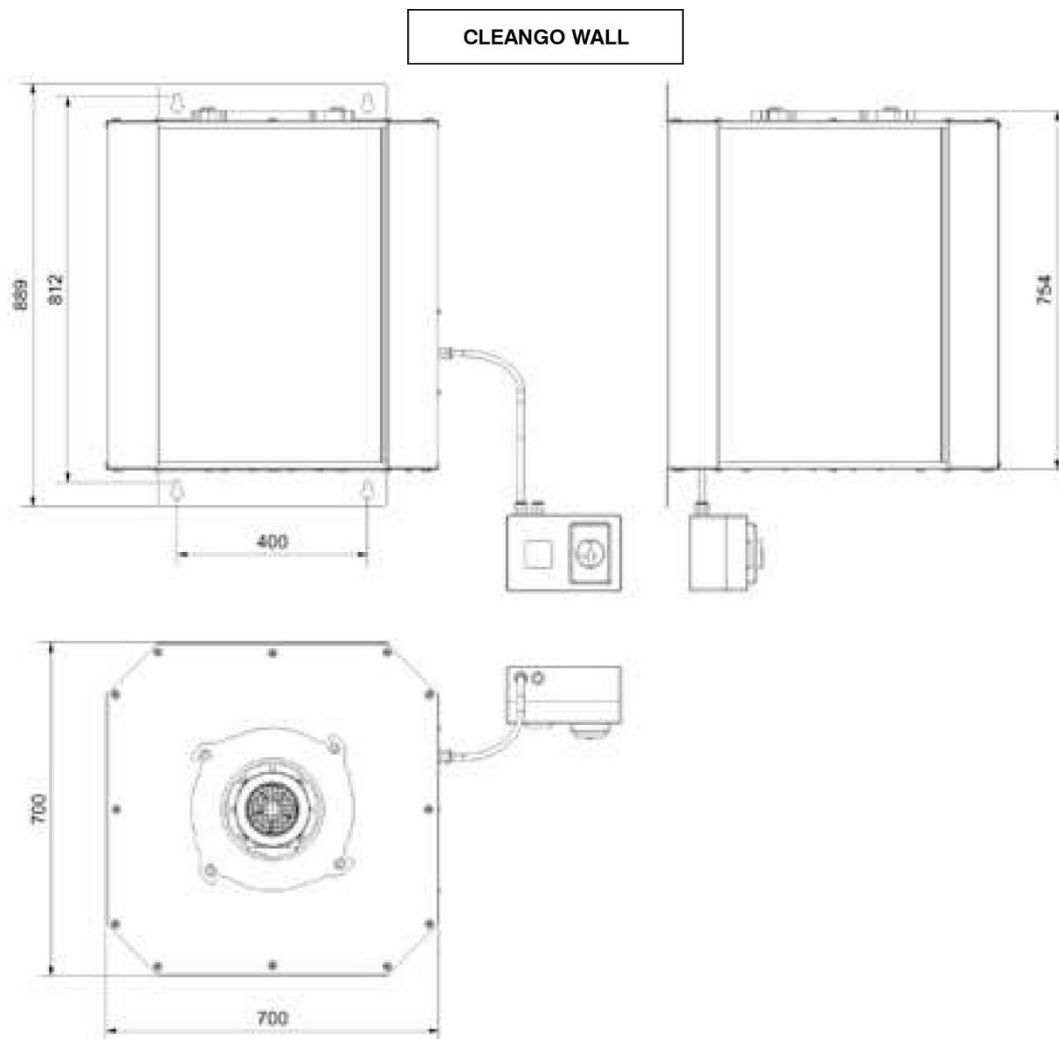

6. POUŽITÍ

6.1 SPRÁVNÉ POUŽITÍ / NESPRÁVNÉ POUŽITÍ

Úkon	Typ odsávaného vzduchu		
	Povoleno	Nepovoleno	Pracovní prostředí
Filtrace ...	<ul style="list-style-type: none"> výpary ze svařování kovové prášky 	<ul style="list-style-type: none"> nasávání kapalin práce v prostředí s nebezpečím výbuchu hořlavé nebo výbušné páry potenciálně výbušné kovové prášky prášky, které jsou svou povahou nebo reakcí, mohou být výbušné nebo hořlavé 	Výroba při mechanickém průmyslovém zpracování.



Stroj je konstruován pro provoz s tlakovou filtrací.



Jakékoli jiné použití stroje musí být předem schváleno společností ADAMIK Company. V případě neexistence takového písemného povolení výrobce i autorizovaný zástupce odmítne jakoukoli odpovědnost za škody způsobené lidem nebo majetku a záruka na linku a dodané stroje zaniká.



Použití hořlavých sprejů, abrazivních brusek nebo jiného náčiní, které může při svařování vytvářet jiskry nebo otevřený plamen, může způsobit vznícení filtrační tkaniny.

6.2 SPUŠTĚNÍ A ZASTAVENÍ STROJE

- ON = zapnuto
- OFF = vypnuto

**HLAVNÍ VYPÍNAČ
S FUNKCÍ BLOKACE**

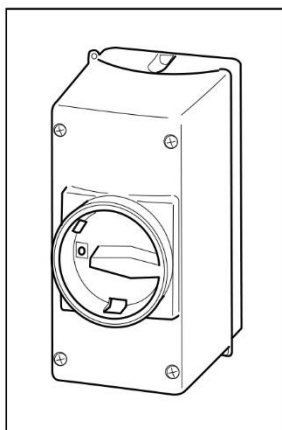

7. INFORMACE O ÚPRAVÁCH

7.1 DOPORUČENÍ PRO ÚPRAVY



Klapka (šoupátko) pro regulaci průtoku vzduchu není nedílnou součástí stroje.

7.2 REGULACE PRŮTOKU VZDUCHU

Chcete-li regulovat průtok vzduchu, zavřete klapku, abyste snížili průtok.

Viz odstavec „Náhradní díly“.

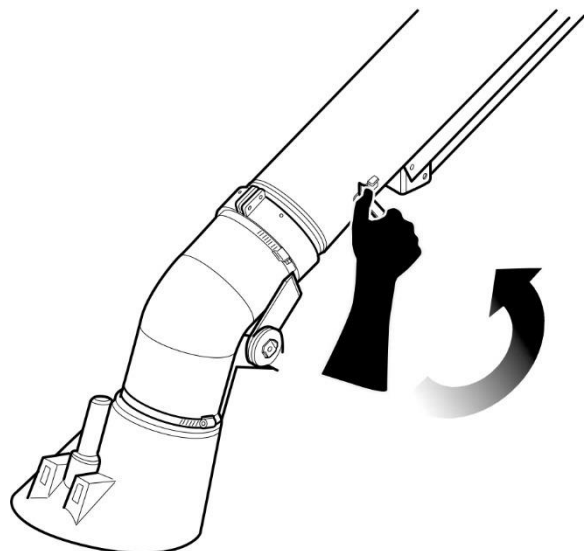

8. ÚDRŽBA

8.1 DOPORUČENÍ PRO ZÁSAHY ÚDRŽBY



Před jakýmkoli zásahem údržby si pečlivě přečtěte pokyny v tomto návodu.



Činnosti údržby provádějte pomocí osobních ochranných prostředků popsaných v návodu.

8.2 TABULKA PLÁNOVANÝCH INTERVALŮ ÚDRŽBY

Běžné operace údržby se provádějí k datu uvedenému v tabulce.

Interval kontroly	24 hodin	40 hodin	250 hodin	500 hodin	1 000 hodin	1 500 hodin
Zkontrolujte, zda je účinnost filtrace dobrá.	X					
Zkontrolujte čistotu filtru a v případě potřeby jej vyměňte.		X				
Ujistěte se, že na nich nejsou žádné usazeniny prachu a případně je vyčistěte.	X					
Zkontrolujte a případně vyměňte roztržené nebo poškrábané filtry.				X		
Ujistěte se, že na ventilátor nepůsobí žádné neobvyklé vibrace. Pokud ano, zkontrolujte ventilátor a vyčistěte jej.					X	
Zkontrolujte stav kabelů elektrického napájení.						X

Interval kontroly	24 hodin	40 hodin	250 hodin	500 hodin	1 000 hodin	1 500 hodin
Zkontrolujte hladinu naplnění sběrných nádob na prach.	X					
Zkontrolujte čistotu okolí stroje.			X			

8.3 ČIŠTĚNÍ



Níže uvedené informace slouží k tomu, aby vám pomohly provést čištění uvnitř stroje za účelem obnovení provozu a účinnosti.

Pro přístup do vnitřku stroje vyjměte filtrační prvky. Viz odstavec „Seznam vyměnitelných náhradních dílů“.

Stroj nemá sběrnou nádobu na prach. Pokud se na vnitřních stěnách hromadí prach, použijte odsávací a filtrační jednotku, kterou je nutné zakoupit samostatně.

9. ŘEŠENÍ PROBLÉMŮ

Účelem následujících informací je pomoci identifikovat anomálie a obnovit provoz a účinnost stroje.

Závada	Příčina	Možné řešení
Vycházející vzduch není dostatečně čistý.	Množství a druh prachu neodpovídají těm v projektu.	Předefinujte projekt a vyměňte filtrační zařízení.
Snížení rychlosti proudění odsávaného vzduchu.	Filtry nejsou čisté.	Vyjměte filtry a vyčistěte je pomocí strojů speciálně navržených tak, aby neuvolňovaly žádný znečišťující prach. V případě potřeby filtry vyměňte.
	Potrubí připojené k ucpaným sběrným systémům.	Odstraňte překážky
Prach unikající po delší době provozu, kdy stroj pracoval dobře.	Rozbití nebo roztržení filtrů.	Pokračujte ve vyjmutí a výměně filtrů.
	Povolené upevnění filtrů.	Utáhněte uchycení filtrů.
Ventilátor vibruje.	Rotor je znečištěný.	Demontujte a vyčistěte rotor.
	Rotor utrpěl náraz.	Vyvažte nebo vyměňte oběžné kolo.
Ventilátor se točí, ale odsávání je nedostatečné.	Směr otáčení není správný.	Zaměňte dvě fáze připojení motoru. Zaměňte dvě fáze zástrčky.
	Ucpané vzduchové kanály.	Odstraňte překážky.
	Případné uzávěry na sběrných prvcích uzavřeny nebo částečně uzavřeny.	Otevřete uzávěry.

Závada	Příčina	Možné řešení
Stroj nelze spustit.	Nesprávné připojení.	Zkontrolujte připojení k elektrické síti.
		Zkontrolujte správné připojení ke svorkovnici motoru.
Jistič elektrického motoru se vypne a zastaví stroj.	Nesprávný směr otáčení motoru.	Přepněte jednu z fází na napájecím zdroji (svorkovnice motoru, hlavní vypínač, zástrčka...).
	Jistič má nesprávnou hodnotu nastavení.	Nastavte vypínací hodnotu na hodnotu absorpce uvedenou na štítku elektromotoru.
	Zkrat na elektromotoru.	Vyměňte motor.

10. NÁHRADNÍ DÍLY

10.1 KDE OBJEDNAT NÁHRADNÍ DÍLY

Pokud potřebujete objednat náhradní díly:

- Připravte si název jednotky, typ, výrobní číslo (uvedeno na výrobním štítku na jednotce).
- Kontaktujte s požadavkem společnost ADAMIK Company. Kontakty jsou uvedeny na poslední stránce tohoto návodu nebo na stránkách www.adamikcompany.cz.

V reakci na to vám bude co nejdříve zaslána kompletní cenová nabídka včetně dodacích a prodejních podmínek.

10.2 DOPORUČENÍ PRO VÝMĚNU NÁHRADNÍCH DÍLŮ



Operace výměny dílů nebo opravy stroje jsou vyhrazeny kvalifikovaným, vyškoleným a autorizovaným pracovníkům, zaměstnaným výrobcem nebo autorizovaným střediskem.



Filtry vyměňujte za použití ochranných prostředků popsanych v návodu.



Před výměnou filtru, motoru nebo ventilátoru demontujte volitelný díl namontovaný na vstupním hrdle.

10.3 SEZNAM VYMĚNITELNÝCH NÁHRADNÍCH DÍLŮ

10.3.1 Standardní díly

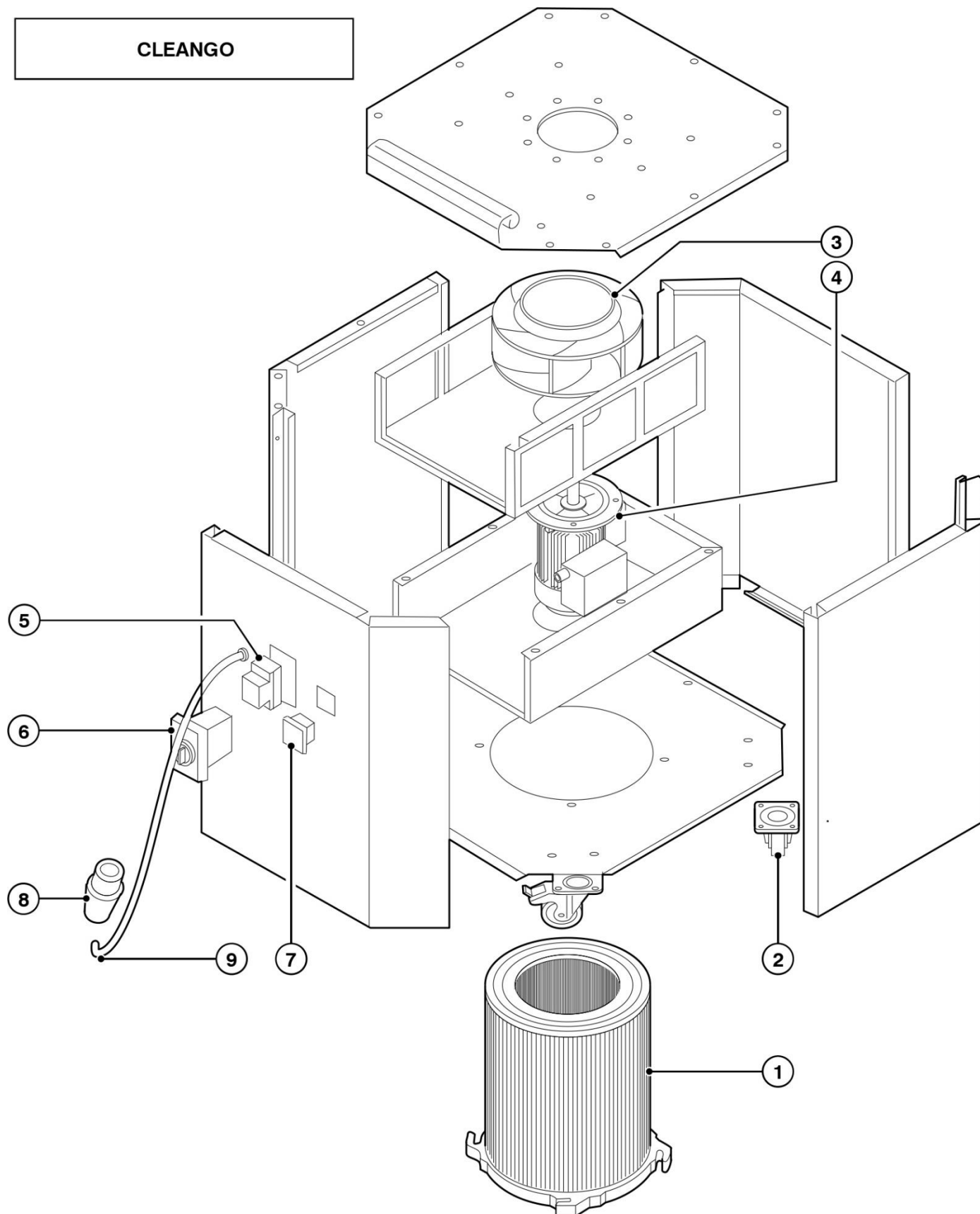

CLEANGO WALL

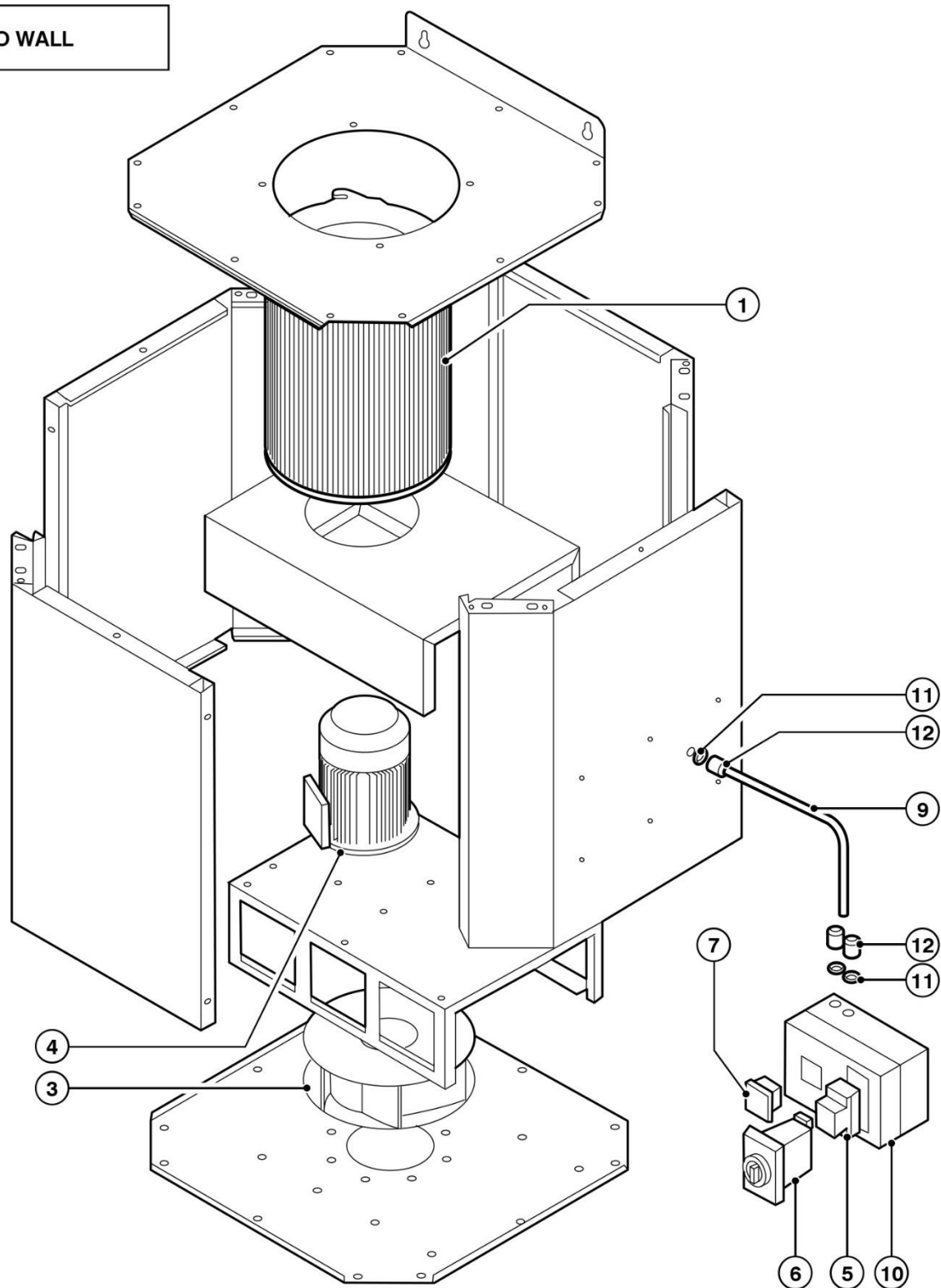

Č.	Popis
1	Patronový filtr, obj. kód 7041061172
2	Otočné kolečko
3	Rotor
4	Motor
5	Vypínač jističe
6	Spínací skříňka

Č.	Popis
7	Počítadlo hodin
8	Zástrčka
9	Elektrický kabel
10	Přístrojová deska
11	Matice průchodky
12	Průchodka

10.3.2 Patronové filtry

- 1) Zatáhněte brzdy na kolečkách.

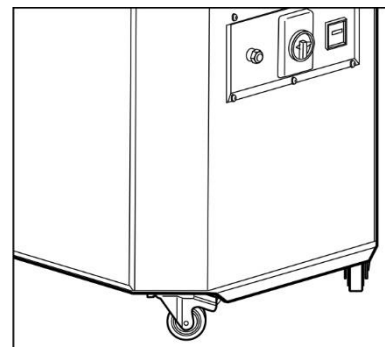

- 2) Sejměte kloubové rameno nebo jakoukoli jinou trubku z jednotky stroje.

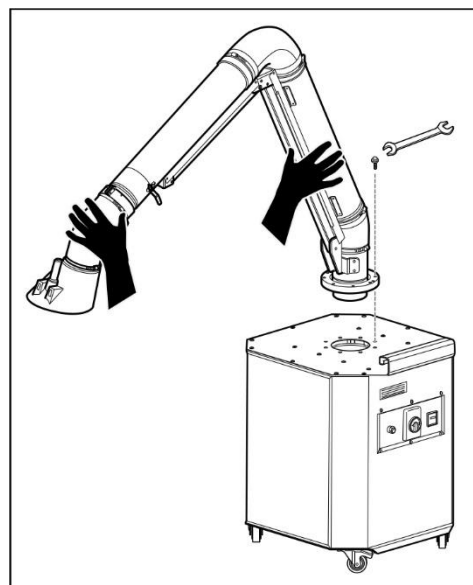

- 3) Položte stroj na bok, ten s elektrickým ovládáním.

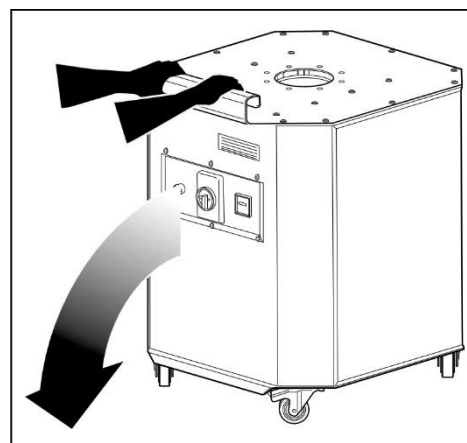

- 4) Vyměňte šrouby, které připevňují patronový filtr k jeho uchycení.
- 5) Vyměňte filtr a vložte jej do uzavíratelného pytle.

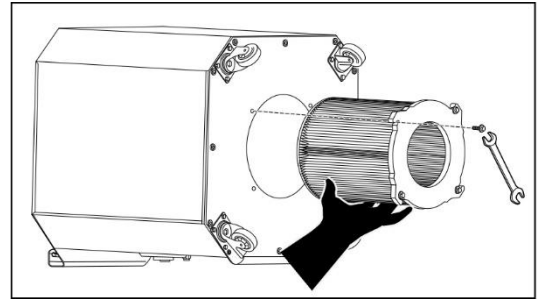

10.3.3 Volitelná výbava

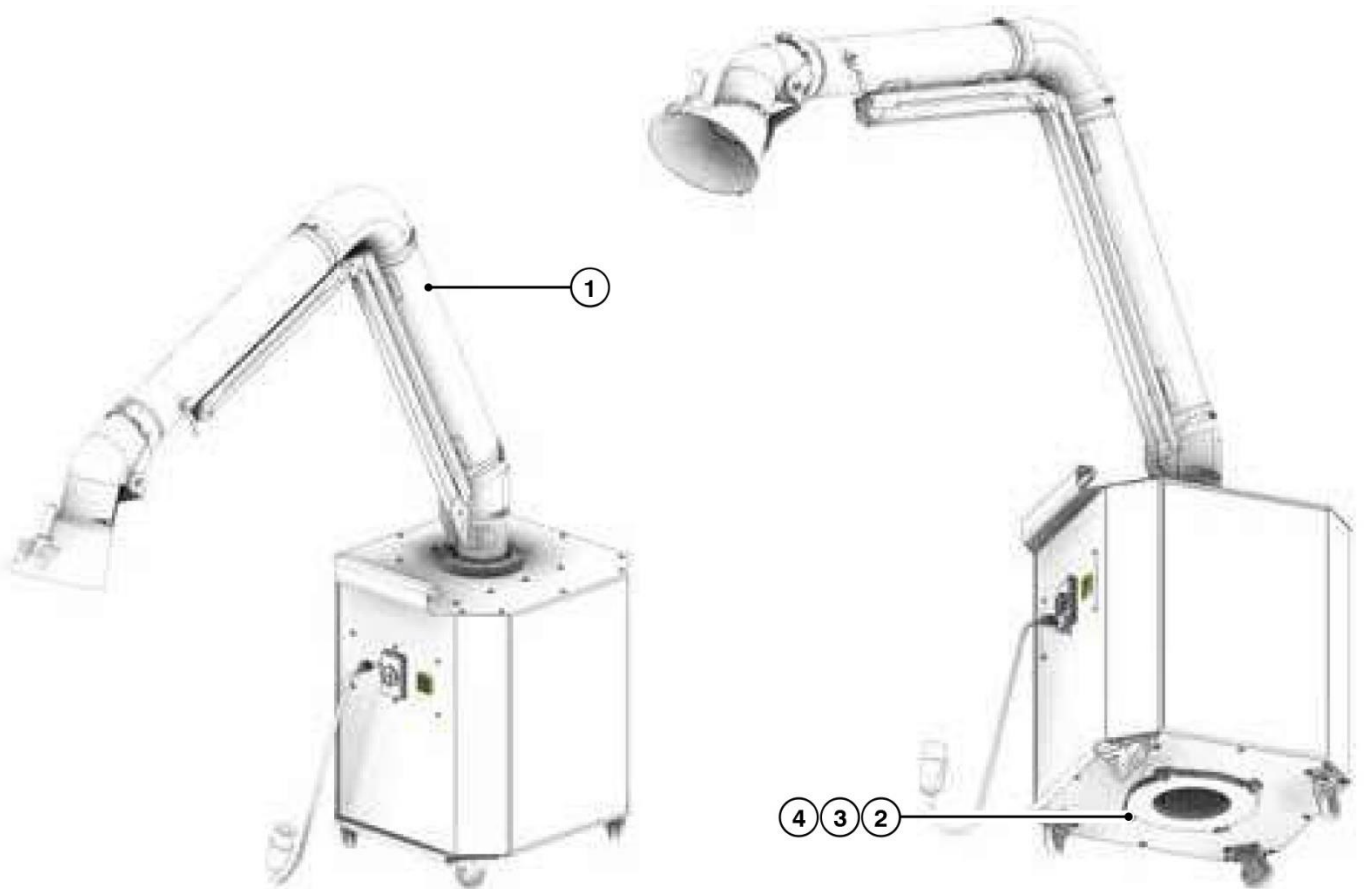

Č.	Popis
1	Kloubové sací rameno "Evolution No Smoke"
2	Polyesterový patronový filtr
3	Patronový filtr s hliníkovou úpravou
4	Patronový filtr s teflonovou úpravou

11. VYŘAZENÍ Z PROVOZU A LIKVIDACE

Jednotka nemá žádné zvláštní problémy s vyřazením z provozu. Měla by být přijata vhodná opatření, aby se zabránilo opětovnému spuštění neoprávněnou osobou.

V případě právních a daňových záležitostí (pokud existují hlášení, stížnosti atd.) se řiďte aktuálními zákony země, kde jednotka používána.



Použité filtry nevyhazujte, zašlete je specializovaným firmám na likvidaci v souladu s místními předpisy.

12. ZÁRUKA

Záruční doba je 12 měsíců od data prodeje.

Záruka se nevztahuje na poruchy, které vznikly neodbornou manipulací nebo použitím pro jiné účely, než stanoví návod k obsluze.

12.1 ODPOVĚDNOST ZA VADY

Výrobce odpovídá ze zákona z titulu úplatných smluv (kupní, o dílo aj.) za to, že zboží nebo plnění v okamžiku předání nemají vady. Odpovědnost se vztahuje na všechny části (s výjimkou bodu 12.3) a rovněž na náklady na práci, přepravu a cestovné. Případné následné škody jsou vyloučeny. Kupující spotřebitel - zákonná zodpovědnost za vady po dobu 2 let od data vystavení prodejního dokladu. Kupující podnikatel - platí zodpovědnost za vady v délce 6 měsíců od data vystavení prodejního dokladu. V jednosměnném provozu. Dodatečná ujednání vyžadují vždy písemnou formu, ústní přísliby nejsou platné.

12.2 DOBROVOLNÁ DODATEČNĚ POSKYTNUTÁ ZÁRUKA

Ve srovnání s odpovědností za vady, která platí ze zákona, je dobrovolná dodatečně poskytnutá záruka dobrovolným převzatým závazkem, že zboží nebo plnění nad rámec zákonné odpovědnosti za vady zůstane bez vad po určité časové období. Záruka vyžaduje písemnou formu. Ústní dohody jsou vyloučeny. Záruka se vztahuje jen na mechanické části (s výjimkou bodu 12.3), nevztahuje se na náklady na práci, přepravu a cestovné. Případné následné škody jsou vyloučeny.

Prodávající poskytuje záruku po dobu 12 měsíců nebo maximálně 1600 provozních hodin na díly mechanických součástí (s výjimkou bodu 12.3).

Prodávající poskytuje záruku po dobu 6. měsíců na náhradní díly (s výjimkou bodu 12.3).

V případě použitého zboží platí pouze zákonná ustanovení odpovědnosti za vady, která je 1 rok pro kupujícího spotřebitele a 3 měsíce pro kupujícího podnikatele.

12.3 VÝJIMKY Z ODPOVĚDNOSTI ZA VADY A ZE ZÁRUKY

- Pokud se vada nevyskytovala v době dodání.
- Při poškození zboží během přepravy (tyto škody je nutno řešit s dopravcem při převzetí, veškeré zásilky odesíláme pojištěné).
- Vady vzniklé nevhodným použitím nebo přetěžováním (klasifikace použití kutil, řemeslník, profesionální výroba, průmyslová výroba).
- Vady vzniklé neodbornou instalací, neodborným uvedením do provozu, neodborným zacházením, obsluhou či skladováním nebo zanedbáním péče o zboží.
- Při nedodržení předepsaných provozních či instalačních podmínek (základová deska stroje, elektrický rozvod, rozvod tlakového vzduchu, odsávací rozvod).
- Pokud se vyskytla vada z důvodu nesprávného zacházení nebo působením vnější síly (např. škrábance, promáčknutí, zkroucení atd.).
- Nepřebírá se odpovědnost za veškeré škody následné (jako škody nepředvídatelné).
- Nepřebírá se odpovědnost za opotřebení týkající se vzhledu a v důsledku každodenního používání (např. poškození nátěru, škrábance atd.).
- Nepřebírá se odpovědnost za jakékoli vady způsobené znečištěním.
- Nepřebírá se odpovědnost za vady způsobené nedodržením pokynů v návodu na obsluhu či pokynů pro údržbu či vzniklé při použití, které je v rozporu s návodem k obsluze nebo s obvyklým způsobem použití.
- Nepřebírá se odpovědnost za spotřební díly (např. ložiska, řemeny, ozubené, segmenty, závitové tyče, závitové matky, ozuby, ozubená kola, lamače třísek ...), jakož i plastové součásti (např. rukojeti, kličky, páčky, nálepky, záslepky, kryty, stěrky, unášče válečků, pogumované rolny ...).
- Nepřebírá se odpovědnost za vady způsobené úpravami, opravami, ostřením a manipulací, které neprovedl autorizovaný personál výrobce nebo certifikovaného prodejce nebo autorizovaný servis výrobce či certifikovaného prodejce.
- Nepřebírá se odpovědnost za vady plynoucí z poškození korozí, ohněm nebo vodou.
- Nepřebírá se odpovědnost za vady plynoucí z vnějších vlivů, jako např. chod na 2 fáze, chybné elektrické jištění, podpětí, přepětí přepětím (viditelně spálené součástky nebo plošné spoje) s výjimkou běžných odchylek, zásah blesku.
- Odpovědnost dle platných předpisů dané země pro motory, elektrické vypínače/přepínače, elektrické řídicí desky atd.
- Porušením ochranné pečeti, informativní nálepky či sériového čísla, ledaže k poškození dojde při obvyklém používání. Pečeti a sériová čísla jsou nedílnou součástí zboží a nijak neomezují právo kupujícího zboží užívat a manipulovat s ním v plném rozsahu toho, k čemu je zboží určeno.
- Elektrickým používáním zboží v podmínkách, které neodpovídají svojí teplotou, prašností, vlhkostí, chemickými a mechanickými vlivy prostředí, které je přímo prodejcem nebo výrobcem určeno.
- Poškozením způsobeným nadměrným zatěžováním nebo používáním v rozporu s podmínkami uvedenými v dokumentaci nebo všeobecnými zásadami.
- Provedením nekvalifikovaného zásahu či změnou parametrů.
- Zboží, které bylo upravováno zákazníkem (nátěry, ohýbání atd.), vznikla-li vada v důsledku této úpravy.
- Poškozením přírodními živly nebo vyšší mocí.
- Použitím nesprávného nebo neoriginálního spotřebního materiálu, ani na případné škody v důsledku toho vzniklé, pokud takové použití není obvyklé a přitom nebylo vyloučeno v přiloženém návodu k použití.



**EC CERTIFICATE OF CONFORMITY
EU PROHLÁŠENÍ O SHODĚ**

Manufacturer / Výrobce:

Name / Název ADAMIK Company, s.r.o.
Address / Adresa Mitrovická 804, 739 21 Paskov, Czech Republic

Person authorized to complete the technical documentation /

Osoba zodpovědná za kompletní technické dokumentace:

Name / Jméno Ing. Petr Adamík

Machinery / Strojní zařízení:

Product / Výrobek Extraction and filtration unit / Odsávací a filtrační jednotka
Type / Typ CLEANGO 1,1 kW

Serial number / Výrobní číslo

Machinery complies with technical requirements of / Strojní zařízení splňuje veškerá příslušná ustanovení:

• **Directive (Government Order) / Směrnice (Nařízení vlády):**

European Parliament and Council Directive 2006/42/CE, 2014/35/CE, 2011/65/EU RoHS, 2014/30/UE, as amended by the subsequent directives issued by the EEC Council. Some reference standards and provisions include, where relevant, UNI EN ISO 12100-2010, EN 60204-1, EN 50581.

/ Směrnice Evropského parlamentu a Rady 2006/42/CE, 2014/35/CE, 2011/65/EU RoHS, 2014/30/UE, ve znění pozdějších nařízení vydaných Radou EHS.

Některé referenční normy a ustanovení zahrnují, kde je to relevantní, UNI EN ISO 12100-2010, EN 60204-1, EN 50581.

Place, date / Místo, dne: Paskov, 1.3.2022

Name and position of the person authorized to sign / Jméno a funkce osoby zmocněné k podpisu:

Ing. Petr Adamík, CEO / Ing. Petr Adamík, jednatel společnosti

ADAMIK Company, s.r.o.
CZ-190 00 PRAHA 2, Paříkova 910/9
IČ: 26845318



EC CERTIFICATE OF CONFORMITY EU PROHLÁŠENÍ O SHODĚ

Manufacturer / Výrobce:

Name / Název ADAMIK Company, s.r.o.
Address / Adresa Mitrovická 804, 739 21 Paskov, Czech Republic

Person authorized to complete the technical documentation /

Osoba zodpovědná za kompletaci technické dokumentace:

Name / Jméno Ing. Petr Adamík

Machinery / Strojní zařízení:

Product / Výrobek Extraction and filtration unit / Odsávací a filtrační jednotka
Type / Typ CLEANGO WALL 1,1 kW

Serial number / Výrobní číslo

Machinery complies with technical requirements of / Strojní zařízení splňuje veškerá příslušná ustanovení:

• **Directive (Government Order) / Směrnice (Nařízení vlády):**

European Parliament and Council Directive 2006/42/CE, 2014/35/CE, 2011/65/EU RoHS, 2014/30/UE, as amended by the subsequent directives issued by the EEC Council. Some reference standards and provisions include, where relevant, UNI EN ISO 12100-2010, EN 60204-1, EN 50581.

/ Směrnice Evropského parlamentu a Rady 2006/42/CE, 2014/35/CE, 2011/65/EU RoHS, 2014/30/UE, ve znění pozdějších nařízení vydaných Radou EHS.

Některé referenční normy a ustanovení zahrnují, kde je to relevantní, UNI EN ISO 12100-2010, EN 60204-1, EN 50581.

Place, date / Místo, dne: Paskov, 1.3.2022

Name and position of the person authorized to sign / Jméno a funkce osoby zmocněné k podpisu:

Ing. Petr Adamík, CEO / Ing. Petr Adamík, jednatel společnosti

ADAMIK Company, s.r.o.
CZ-190 00 PRAHA 9, Paříkova 910/9
IČ: 26045318
DIČ: CZ26045318

ZÁRUČNÍ LIST

Záruční list je dokladem spotřebitele při uplatňování jeho práv z odpovědnosti za případné vady a patří jen k prodávanému výrobku odpovídajícího čísla jako jeho příslušenství. Ve vlastním zájmu jej proto pečlivě uschovejte. Při případné reklamaci je třeba tento záruční list předložit.

ZÁRUČNÍ PODMÍNKY

Výrobek byl před expedicí důkladně přezkoušen a výrobce odpovídá za jeho vlastnosti stanovené návodem k používání. Za předpokladu, že bude instalován, používán a obsluhován podle pokynů uvedených v návodu k používání, poskytujeme pro spotřebitele záruku na jeho správnou činnost po dobu 12 měsíců ode dne zakoupení.

V této době výrobce bezplatně odstraní všechny chyby samotného výrobku, nebo jeho příslušenství, zaviněné vadami v použitém materiálu, nebo případnou výrobní nedokonalostí. Záruka se prodlužuje o dobu, po kterou byl výrobek v opravě, tj. ode dne odevzdání do opravy po jeho opravení.

Spotřebitel ztrácí nárok na jednorázovou záruční opravu, pokud zjištěné závady byly zapříčiněny nesprávným použitím v rozporu s návodem k používání.

Podrobný popis záručních podmínek najdete v návodu k obsluze příslušeného stroje v článku 9.

Jakékoliv změny uskutečněné neoprávněnou osobou v záručním listu, jeho ztráta, poškození výrobku neodvratnou událostí (živelná pohroma – blesk, požár, voda apod.), svévolné změny v konstrukci výrobku, popř. zásahy do výrobku spotřebitelem, či jinou neoprávněnou osobou, ruší trvale záruku.

ADAMIK Company, s.r.o. 
CZ-190 00 PRAHA 9, Paříkova 910/9
IČ: 26845318 SIL: CZ26845318

OSVĚDČENÍ O JAKOSTI A KOMPLETNOSTI VÝROBKU

Jednotka:

Rameno:

CLEANGO 1,1 kW

Dynaflex d=160 mm/2 m

CLEANGO WALL 1,1 kW

Dynaflex d=160 mm/3 m

.....

Evolution No Smoke d=160 mm/3 m

.....

Výrobní číslo produktu:	Kontrolu provedl:	Datum:
--------------------------------	--------------------------	---------------

Datum prodeje:	Předání výrobku provedl:
-----------------------	---------------------------------

Protokol o provedení servisu / opravy:

Datum přijetí do opravy:	Popis:	Opravu provedl:

ADAMIK Company, s.r.o.
Mitrovická 804, 739 21 Paskov
Czech Republic

IČ: 26845318, DIČ: CZ26845318
Tel.: +420 774 883 858
e-mail: info@adamikcompany.com

www.adamikcompany.cz | www.adamikshop.cz