

# INSTRUKCJA OBSŁUGI



**Jednostka filtracyjna ADAMIK  
seria FT 734 A - FT 799 A**

# SPIS TREŚCI

1. DANE IDENTYFIKACYJNE .....	4
2. INFORMACJE PODSTAWOWE .....	4
2.1 CEL INSTRUKCJI.....	4
2.2 SYMBOLE UŻYWANE W INSTRUKCJI .....	5
2.3 DEFINICJA KWALIFIKACJI OPERATORA .....	6
2.4 WYJAŚNIENIA .....	6
3. ZASADY BEZPIECZEŃSTWA .....	7
3.1 RYZYKA RESZTKOWE (REZYDUALNE) .....	7
3.2 OGÓLNE OSTRZEŻENIA DOTYCZĄCE BEZPIECZEŃSTWA.....	8
3.3 UWAGI BEZPIECZEŃSTWA DOTYCZĄCE OKREŚLONEGO PRZEZNACZENIA .....	8
3.4 UWAGI BEZPIECZEŃSTWA DOTYCZĄCE USTAWIEŃ/KONSERWACJI.....	8
3.5 UWAGI BEZPIECZEŃSTWA DOTYCZĄCE WPŁYWU NA ŚRODOWISKO NATURALNE ...	9
3.6 ZNAKI BEZPIECZEŃSTWA ZAMIESZCZONE NA URZĄDZENIU .....	9
4. INFORMACJE DOTYCZĄCE MANIPULACJI, MONTAŻU ORAZ INSTALACJI .....	10
4.1 MANIPULACJA, MAGAZYNOWANIE I OPAKOWANIE .....	10
4.2 WSKAZÓWKI DOTYCZĄCE MONTAŻU URZĄDZENIA.....	10
4.3 MONTAŻ URZĄDZENIA.....	12
4.3.1 Montaż dolnej części nóg .....	13
4.3.2 Montaż górnej części nóg.....	13
4.3.3 Montaż silnika otrząsacza oraz pokrywy .....	14
4.3.4 Montaż filtrów rękawowych .....	15
4.3.5 Mocowanie worków na odpady .....	16
4.3.6 Montaż obudowy .....	16
4.3.7 Podłączenie wentylatora .....	18
4.3.8 Podłączenie wibracyjnego silnika otrząsacza.....	19
4.3.9 Instalacja rozdzielnicy elektrycznej (jeśli jest w wyposażeniu) .....	19
4.4 MANIPULACJA URZĄDZENIEM.....	21
4.5 INSTALACJA WYPOSAŻENIA OPCJONALNEGO .....	22
4.6 EKSPLOATACJA PRÓBNA.....	22
4.6.1 Uruchomienie urządzenia.....	22
5. SPECYFIKACJA TECHNICZNA .....	23
5.1 IDENTYFIKACJA PRODUCENTA I URZĄDZENIA .....	23
5.2 OPIS URZĄDZENIA .....	23
5.3 OPIS CYKLU PRACY .....	24
5.4 DANE TECHNICZNE.....	25
5.4.1 Parametry urządzenia .....	25
5.4.2 Parametry wentylatorów.....	27

5.4.3 System oczyszczania filtrów rękawowych (otrząsacz z silnikiem wibracyjnym) .....	28
5.4.4 Głośność .....	28
5.4.5 Schemat oraz wartości elektryczne .....	28
5.5 OPIS URZĄDZENIA ZABEZPIELAJĄCEGO .....	28
5.6 OPIS POWIERZCHNI OBWODOWYCH .....	28
6. INFORMACJE DOTYCZĄCE UŻYTKOWANIA .....	30
6.1 WSKAZÓWKI DOTYCZĄCE UŻYTKOWANIA .....	30
6.2 PRAWDŁOWE ZASTOSOWANIE / NIEWŁAŚCIWE ZASTOSOWANIE .....	30
6.3 NA WYPADEK POŻARU .....	31
7. KONSERWACJA .....	31
7.1 WSKAZÓWKI DOTYCZĄCE KONSERWACJI .....	31
7.2 TABELA PLANU KONSERWACJI .....	32
7.3 CZYSZCZENIE I UTYLIZACJA .....	33
8. ROZWIĄZYWANIE PROBLEMÓW .....	34
9. INFORMACJE O ZAMIANIE CZĘŚCI .....	35
9.1 ZAMAWIANIE CZĘŚCI ZAMIENNYCH I AKCESORIÓW .....	35
9.2 WSKAZÓWKI DOTYCZĄCE WYMIANY CZĘŚCI ZAMIENNYCH .....	35
9.2.1 Demontaż i montaż filtrów .....	36
9.2.2 Demontaż i montaż worków na odpady .....	37
9.4 WYCOFANIE URZĄDZENIA Z EKSPLOATACJI .....	38
10. GWARANCJA .....	40
10.1 ODPOWIEDZIALNOŚĆ ZA WADY .....	40
10.2 DOBROWOLNA DODATKOWO UDZIELONA GWARANCJA .....	40
10.3 WYŁĄCZENIA Z TYTUŁU ODPOWIEDZIALNOŚCI ZA WADY ORAZ Z TYTUŁU GWARANCJI .....	40
11. WARUNKI SERWISU .....	41
ŚWIADECTWO JAKOŚCI I KOMPLETNOŚCI WYROBU .....	44

# 1. DANE IDENTYFIKACYJNE

Nazwa i adres producenta / dostawcy:



ADAMIK Company, s.r.o.  
Mitrovická 804  
739 21 Paskov, Republika Czeska  
REGON: 26845318

## 2. INFORMACJE PODSTAWOWE

### 2.1 CEL INSTRUKCJI

Celem niniejszej instrukcji jest częściowe zapewnienie właścicielowi maszyny, operatorowi oraz konserwatorowi wskazówek dotyczących zastosowania, zapobiegania i ograniczania ryzyka podczas interakcji człowiek – maszyna.

Osoba	Rozdziały instrukcji, z którymi należy się zapoznać
<b>Ten, kto urządzenie instaluje</b>	<ul style="list-style-type: none"><li>- Informacje podstawowe</li><li>- Informacje dotyczące bezpieczeństwa</li><li>- Informacje dotyczące manipulacji, montażu oraz instalacji</li><li>- Informacje techniczne</li><li>- Informacje dotyczące zamiany części</li></ul>
<b>Operator</b>	<ul style="list-style-type: none"><li>- Informacje podstawowe</li><li>- Informacje dotyczące bezpieczeństwa</li><li>- Informacje dotyczące zastosowania</li></ul>
<b>Konserwator</b>	<ul style="list-style-type: none"><li>- Informacje podstawowe</li><li>- Informacje dotyczące bezpieczeństwa</li><li>- Informacje dotyczące manipulacji, montażu oraz instalacji</li><li>- Informacje dotyczące zastosowania</li><li>- Informacje dotyczące modyfikacji, ustawień</li><li>- Informacje dotyczące konserwacji</li><li>- Informacje dotyczące usuwania usterek</li><li>- Informacje dotyczące zamiany części</li></ul>

Osoba odpowiedzialna i upoważniona ma obowiązek przechowywać dokumentację w odpowiednim miejscu tak, aby była zawsze dostępna do wglądu w czytelnym i przejrzystym stanie. W przypadku zgubienia lub zużycia należy zwrócić się bezpośrednio do producenta o dokumentację nową.

Konkretne potrzebne tematy łatwo można znaleźć w spisie treści.

Niektóre informacje mogą nie w pełni odpowiadać rzeczywistej konfiguracji dostarczonego urządzenia.







Wszelkie dodatkowe informacje, które mogą być włożone w dokumencie, nie będą miały wpływu na czytelność ani na poziom bezpieczeństwa.







Producent zastrzega sobie prawo do zmiany danych bez konieczności wcześniejszego powiadomienia, o ile te zmiany nie spowodują zmiany poziomu bezpieczeństwa.

Wszelkie uwagi od operatorów mogą stanowić istotny wkład w poprawę usług posprzedażowych, jakie producent oferuje swoim klientom.

Niektóre symbole, których znaczenie opisano poniżej, służą do uwidocznienia tekstu lub zaznaczenia szczególnie ważnych informacji.

## 2.2 SYMBOLE UŻYWANE W INSTRUKCJI

Symbol	Opis
	<b>Ostrzeżenie o niebezpieczeństwie</b> Symbol oznacza sytuacje poważnego zagrożenia, które w przypadku zaniedbania może poważnie zagrozić zdrowiu i bezpieczeństwu osób.
	<b>Ostrzeżenie o niebezpieczeństwie</b> Symbol oznacza sytuacje poważnego zagrożenia, które w przypadku zaniedbania może spowodować pożar i poważnie zagrozić zdrowiu oraz bezpieczeństwu osób.
	<b>Ostrzeżenie o niebezpieczeństwie</b> Ten symbol dotyczy wyłącznie urządzeń zgodnych z dyrektywą ATEX 2014/34/EU. Czynności oznaczone tym symbolem mogą być wykonywane wyłącznie przez wykwalifikowaną osobę, posiadającą specjalne przeszkolenie w zakresie bezpiecznej pracy w atmosferze potencjalnie wybuchowej.
	<b>Zagrożenie wybuchem</b> Symbol oznacza sytuacje poważnego zagrożenia, które w przypadku zaniedbania może spowodować wybuch i poważnie zagrozić zdrowiu i bezpieczeństwu ludzi.
	<b>Uwaga – Ostrzeżenie</b> Symbol wskazuje na konieczność rozsądnego zachowania, aby nie zagrażać zdrowiu i bezpieczeństwu ludzi oraz uniknąć szkód ekonomicznych.
	<b>Ważne</b> Symbol oznacza bardzo ważne informacje techniczne i eksploatacyjne, których nie wolno lekceważyć.
	Załóż rękawice ochronne.

Symbol	Opis
	Założ buty ochronne.
	Założ maseczkę ochronną.
	Stosuj ochronę słuchu.
	Założ okulary ochronne.
	Założ kask ochronny.
	Używaj szelek bezpieczeństwa (do pracy na wysokości).

## 2.3 DEFINICJA KWALIFIKACJI OPERATORA

Niektóre terminy, które w niniejszym dokumencie są często używane, zostały opisane w celu jednoznacznego określenia ich znaczenia.

Kwalifikacja operatora	Opis
<b>Wykwalifikowany pracownik</b>	Pracownicy, którzy ukończyli specjalizację, wykształcenie, szkolenia lub kursy i posiadają doświadczenie w instalacji, uruchamianiu i konserwacji urządzeń.
<b>Doświadczony mechanik-konserwator</b>	Technik wybrany i upoważniony spośród osób posiadających kwalifikację, umiejętności oraz informacje potrzebne do wykonywania rutynowych i awaryjnych ingerencji technicznych.

## 2.4 WYJAŚNIENIA

Komponent	Rozdziały instrukcji, z którymi należy się zapoznać
<b>Filtr</b>	Jest to główny element filtracyjny, dostępny w dwóch rodzajach: rękawowy (workowy) bądź kartuszowy.
<b>Konserwacja</b>	Zestaw czynności niezbędnych do utrzymania funkcjonalności i wydajności. Czynności te są planowane przez producenta, który określa wymagane umiejętności i metody ingerencji.

Komponent	Rozdziały instrukcji, z którymi należy się zapoznać
Lej wysypowy	Pojemnik w kształcie ostrosłupa ściętego lub odwróconego stożka, z otworem w dnie, służący do zbierania materiałów z góry i ich rozładunku w dół.
Obejma	Element łączący w postaci pierścienia lub rurki.

### 3. ZASADY BEZPIECZEŃSTWA



*Przeczytaj uważnie instrukcje zawarte w tym dokumencie oraz instrukcje dotyczące bezpośrednio urządzenia oraz znajdujące się na urządzeniu.*

#### 3.1 RYZYKA RESZTKOWE (REZYDUALNE)

Ryzyko resztkowe	Opis
Zagrożenia prądem elektrycznym	Czynności konserwacyjne przeprowadzane na częściach elektrycznych urządzenia przedstawiają zagrożenie porażenia prądem elektrycznym.
Niebezpieczeństwo wdychania pyłu	Czynności konserwacyjne przeprowadzanie wewnątrz urządzenia przedstawiają ryzyko wdychania potencjalnie rakotwórczego pyłu.
Zagrożenie pożarem	Rutynowe czynności wykonywane pomimo zakazu opisanego w rozdziale „6.2 Prawidłowe zastosowanie /Niewłaściwe zastosowanie.” Czynności konserwacyjne wykonywane pomimo zakazu opisanego w rozdziale „7.1 Wskazówki dotyczące konserwacji.”
Niebezpieczeństwo pocięcia	Czynności konserwacyjne wykonywane bez użycia rękawic ochronnych, takie jak usuwanie ruchomych części blaszanych przedstawiają ryzyko skaleczenia palców pocięciem.

## 3.2 OGÓLNE OSTRZEŻENIA DOTYCZĄCE BEZPIECZEŃSTWA

Pracownicy wykonujący wszelkiego rodzaju ingerencje w urządzenie przez cały okres jego żywotności muszą posiadać dokładne umiejętności techniczne, specjalne zdolności wynikające z nabytego i uznanego doświadczenia w danej dziedzinie, musi zostać wyszkolony w zakresie korzystania z niezbędnych narzędzi pracy oraz odpowiednich środków ochrony osobistej w odniesieniu do aktualnie obowiązujących przepisów i przepisów obowiązujących w miejscu użytkowania urządzenia.

Nieprzestrzeganie tych zasad może spowodować zagrożenie dla zdrowia i bezpieczeństwa ludzi.

Należy stosować środki ochrony osobistej opisane w niniejszej instrukcji.



***W urządzeniu znajdują się potencjalnie wybuchowe osady pyłu i/lub gazy, dlatego zabronione jest zbliżać się lub wprowadzać do urządzenia jakiegokolwiek możliwe źródła zapłonu:***

- ***Otwarty płomień***
- ***Gorące powierzchnie***
- ***Iskry***
- ***Gaz***
- ***Części elektryczne pod napięciem***
- ***Ładunek elektrostatyczny***

## 3.3 UWAGI BEZPIECZEŃSTWA DOTYCZĄCE OKREŚLONEGO PRZEZNACZENIA

Urządzenie zostało zaprojektowane do pracy w zakresie opisanym i określonym w niniejszej instrukcji.

Urządzenie przeznaczone jest do pracy w środowisku chronionym przed czynnikami atmosferycznymi.

Stosowanie urządzenia do osiągnięcia poziomów produkcji innych niż opisane są w niniejszej instrukcji, uważane będzie za „NIEWŁAŚCIWE ZASTOSOWANIE”.

Należy uważnie przeczytać polecenia w rozdziale „6. Informacje dotyczące użytkowania.”

W celu przygotowania do sytuacji awaryjnych należy uważnie przeczytać informacje zawarte w rozdziale „6.3 Na wypadek pożaru”.

## 3.4 UWAGI BEZPIECZEŃSTWA DOTYCZĄCE USTAWIEŃ/KONSERWACJI

Rutynowe czynności konserwacyjne należy wykonywać zgodnie z poleceniami zawartymi w niniejszej instrukcji.

Przed rozpoczęciem jakichkolwiek czynności konserwacyjnych, należy wyłączyć urządzenie za pomocą głównego wyłącznika i odłączyć urządzenie od wszelkich źródeł zasilania.



**Podczas ustawiania oraz konserwacji mogą być obecne potencjalnie wybuchowe atmosfery, dlatego zabronione jest zbliżać się i wносить do urządzenia wszelkie możliwe źródła zapłonu:**

- **Otwarty płomień**
- **Gorące powierzchnie**
- **Iskry**
- **Gaz**
- **Części elektryczne pod napięciem**
- **Ładunek elektrostatyczny**

### **3.5 UWAGI BEZPIECZEŃSTWA DOTYCZĄCE WPŁYWU NA ŚRODOWISKO NATURALNE**

Przed uruchomieniem urządzenia należy operatorowi zapewnić i udzielić wszystkie informacje, polecenia oraz szkolenia na temat substancji, do jakich ma być urządzenie stosowane, w tym również w jaki sposób bezpiecznie usuwać i utylizować nagromadzone substancje zanieczyszczające.

Nie wolno rozpylać substancji zanieczyszczających materiałów do środowiska naturalnego. Przeprowadzać utylizację należy zgodnie z obowiązującymi przepisami.



**Niewłaściwe czyszczenie lub nieregularna wymiana filtrów może spowodować rozpylenie substancji zanieczyszczających w środowisku zewnętrznym.**

### **3.6 ZNAKI BEZPIECZEŃSTWA ZAMIESZCZONE NA URZĄDZENIU**

Części przewodzące urządzenia odpylającego muszą być połączone ze sobą oraz z przewodem ochronnym tablicy rozdzielczej. Należy uważać, aby dodatkowe przewody, przewidywane przez producenta, nie zostały usunięte lub uszkodzone.

Nadbudowa filtracyjna dostarczana jest w stanie rozmontowanym. Odbiorca montaż przeprowadza sam albo przy pomocy technika serwisu producenta lub autoryzowanego sprzedawcę.

Instrukcje montażu zawarte są w rozdziale 4.



**W celu odprowadzenia ładunku elektrostatycznego urządzenie odpylające musi być uziemione (poprzez podłączenie do złącza ochronnego, albo do samego uziemienia). Uziemienie może wykonać tylko osoba z odpowiednim wykształceniem i o odpowiednich uprawnieniach elektrycznych.**



**Jeśli urządzenie instalowane jest na zewnątrz, należy zapewnić opinię, czy urządzenie należy wyposażyć w piorunochron.**



**Pomieszczenie, w którym umieszczono urządzenie w powrotnym wydmuchem powietrza, musi być odpowiednio wentylowane. Wentylacja musi być wykonana zgodnie z odpowiednimi normami krajowymi.**

Na urządzeniu należy umieścić etykiety ostrzegawcze, jak poniżej i jak podane jest w tym rozdziale.

Symbol	Opis
	Uziemienie

## 4. INFORMACJE DOTYCZĄCE MANIPULACJI, MONTAŻU ORAZ INSTALACJI

### 4.1 MANIPULACJA, MAGAZYNOWANIE I OPAKOWANIE



**Standardowe opakowanie urządzenia nie zapewnia ochrony przed deszczem. Urządzenie musi być przechowywane w zamkniętym pomieszczeniu o wilgotności względnej poniżej 70%.**



**Urządzenie należy przechowywać w temperaturze od -10 °C do +40 °C włącznie.**



**Do manipulacji materiałami należy stosować odpowiedni sprzęt do podnoszenia i przestrzegać wszystkich środków ostrożności wymaganych w miejscu pracy. Z materiałami opakowaniowymi należy postępować zgodnie z obowiązującymi przepisami.**



**Urządzenie dostarczane jest w stanie rozmontowanym.**

W celu rozładunku i przechowywania opakowania, należy zapewnić określony i odpowiedni obszar z równą podłogą lub powierzchnią.

Podczas manipulacji opakowaniami zaleca się trzymać je w pozycji poziomej, aby zapobiec utracie stabilności i/lub ich przewróceniu się.

### 4.2 WSKAZÓWKI DOTYCZĄCE MONTAŻU URZĄDZENIA



**Urządzenie wymaga montażu.**



**Urządzenie należy zainstalować w miejscu określonym w projekcie właściciela urządzenia.**



**Przed rozpoczęciem montażu należy zwymiarować grubość płyty fundamentowej i zbrojenia zgodnie z charakterystyką geologiczną terenu i/lub konstrukcji budynku. Patrz rozdziały „5.4 Dane techniczne” i „5.6 Opis powierzchni obwodowych”.**



**Urządzenie musi być zainstalowane na równej powierzchni i przymocowane do podłoża za pomocą kołków i/lub śrub chemicznych (od 10 mm).**



**Montaż urządzenia wymaga obecności dwóch wykwalifikowanych osób jednocześnie. Osoby te muszą mieć ukończone kursy specjalistyczne i szkoleniowe oraz posiadać doświadczenie w instalacji, uruchamianiu i konserwacji systemów.**



**Przed przystąpieniem do manipulacji urządzeniem należy sprawdzić, czy całkowite wymiary i wagi wymagane do pracy i konserwacji nie stanowią ograniczeń w manipulacji i ustawianiu urządzenia.  
Patrz rozdział „5.6 Opis powierzchni obwodowych”.**



**Przed rozpoczęciem instalacji należy upewnić się, że odległość pomiędzy częściowo ukończonym urządzeniem a miejscami roboczymi jest wystarczająca, aby zminimalizować ryzyko wdychania pyłu emitowanego podczas wymiany filtra.**



**Przed rozpoczęciem montażu należy wizualnie sprawdzić materiał, aby upewnić się, że nie został on uszkodzony podczas transportu. Jeśli wykazuje oznaki uszkodzenia, należy o tym fakcie powiadomić sprzedawcę w ciągu 2 dni od dostawy.**



**Przed ponownym przystąpieniem do montażu należy przeczytać rozdział „4.3 Montaż urządzenia”.**



**Podczas montażu należy stosować środki ochrony indywidualnej określone w instrukcji.**



**Ze względów transportowych i/lub w wyniku specjalnych uzgodnień między klientem i dostawcą, niektóre części niezbędne do montażu urządzenia, mogą się różnić od tych opisanych w instrukcji montażu.**



**Przed otwarciem opakowania należy skrzynię tylko lekko przechylić, aby zapobiec przewróceniu się materiału. Nie wolno przekraczać maksymalnego kąta nachylenia jak pokazano na rysunku poniżej.**

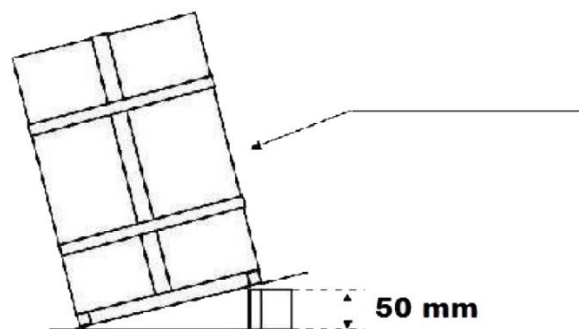

**Do manipulacji należy stosować odpowiedni sprzęt do podnoszenia. Należy zastosować wszelkie środki ostrożności dotyczące czynności wykonywanych w miejscu pracy.**



**Podczas manipulacji częściami należy postępować jak poniżej:**

- **Znajdź miejsca przeznaczone do podnoszenia, jak wynika z instrukcji montażu, zastosuj zawiesi i haki.**

- **Przygotuj się do podnoszenia za pomocą dźwigu (suwnica bramowa lub wózek widłowy).**
- **Wykonaj pierwszy, bardzo powolny manewr podnoszenia, utrzymując element jak najbliżej podłoża, aby zapewnić równowagę ładunku.**



**Ładunek elektrostatyczny nagromadzony w elastycznych rurach może spowodować pożar. Dlatego muszą one mieć przewodność elektryczną i być uziemione.**



**Urządzenie musi być zainstalowane w miejscu, gdzie nie występuje zagrożenie wybuchem.**



**Urządzenie jest zaprojektowane do pracy w środowisku chronionym przed czynnikami atmosferycznymi. W przypadku instalacji urządzenia na zewnątrz, należy urządzenie chronić za pomocą odpowiedniej osłony i zadaszenia.**



**W celu prawidłowej instalacji urządzenia i prawidłowego doboru rozmiaru rur ssących należy wcześniej skontaktować się z działem technicznym firmy ADAMIK.**

- Informacje dotyczące montażu opcjonalnych części znajdują się w rozdziale „4.5 Instalacja opcjonalnego wyposażenia”.
- Jeśli to możliwe, zaleca się instalacja urządzenia w pobliżu infrastruktury i jego podłączenie do systemów zbiorczych za pomocą stałych rur lub węży.
- Filtr należy umieścić w pomieszczeniu o temperaturze otoczenia od -10 °C do +40 °C.
- W celu zmniejszenia poziomu hałasu spowodowanych pogłosem urządzenia, nie należy umieszczać filtra w rogach, w pobliżu ścian i sufitów ani na wpuszczonych konstrukcjach metalowych.

## 4.3 MONTAŻ URZĄDZENIA



**Podczas montażu należy stosować środki ochrony indywidualnej.**



**Urządzenie jest zainstalowane w stałej pozycji i podłączone do sieci energetycznych za pomocą wentylatora i nieruchomej ocynkowanej rury stalowej. Urządzenie maszynowe musi być zamontowane w miejscu określonym w projekcie właściciela.**



**W celu dotrzymania wszystkich warunków bezpieczeństwa, montaż musi być wykonana przez grupę 2 ludzi ubranych w specjalną odzież chroniącą ciało przed ewentualnymi obrażeniami.**



**Montażu urządzenia nie mogą wykonywać osoby pod wpływem alkoholu, narkotyków lub innych substancji odurzających. W przeciwnym razie istnieje ryzyko uszczerbku na zdrowiu lub śmierci.**



**Przed rozpoczęciem montażu należy przeczytać uważnie instrukcję montażu nadbudowy filtracyjnej. Poszczególne etapy montażu muszą być wykonane dokładnie w kolejności wskazanej w niniejszej instrukcji.**

### 4.3.1 Montaż dolnej części nóg

Najpierw zmontuj dolne części nóg nadbudowy filtracyjnej:

- dolna noga (A)
- korpus nadbudowy filtracyjnej (B)
- śruba z rantem (1)
- nakrętka z rantem (2)

Umieść dolne nogi (A) na zewnątrz dolnej części rogów korpusu nadbudowy filtracyjnej (B) i przymocuj za pomocą śrub i nakrętek (1 i 2).

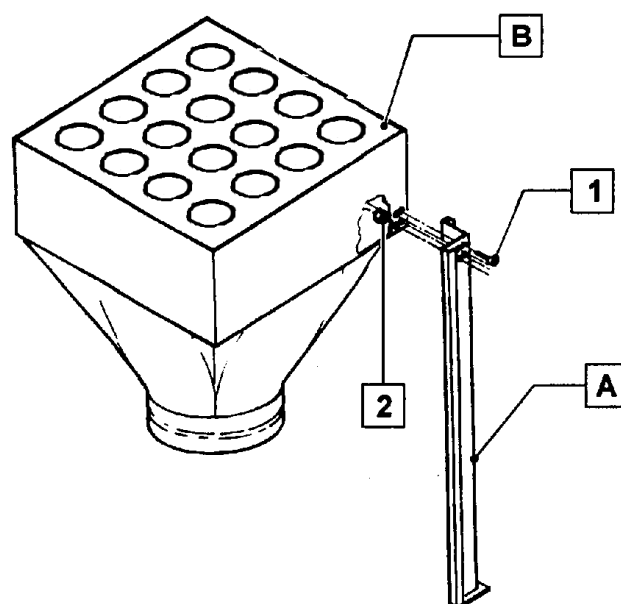

### 4.3.2 Montaż górnej części nóg

Następnie górną część nóg (C) umieść na górne zewnętrzne części rogów korpusu (B) i przymocuj za pomocą śrub i nakrętek (3 i 4).

- korpus nadbudowy filtracyjnej (B)
- górna noga (C)
- śruba z rantem (3)
- nakrętka z rantem (4)

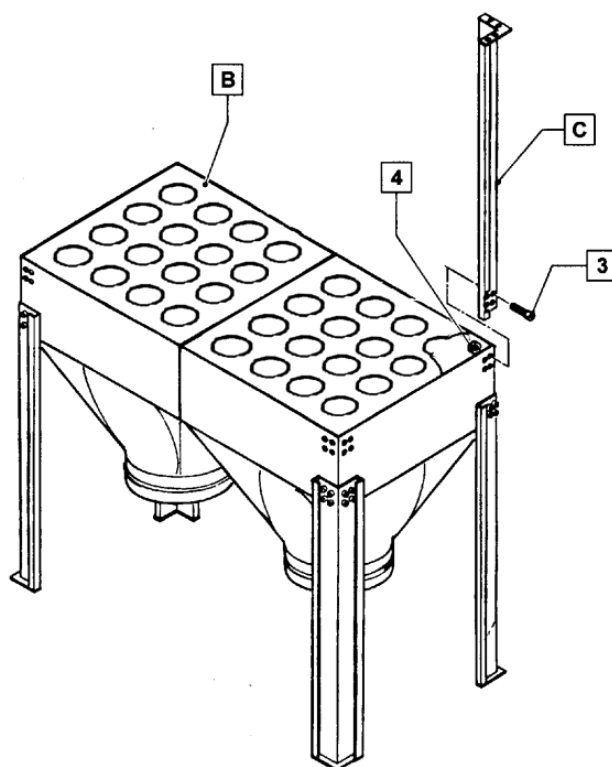

### 4.3.3 Montaż silnika otrząsacza oraz pokrywy

Ramę z silnikiem otrząsacza (D) umieść od wewnętrznej strony górnej części nóg nadbudowy filtracyjnej (C).

Łańcuch (5) zamocuj na hakach (6) silnika otrząsacza a następnie przymocuj do haków na czterech górnych częściach nóg nadbudowy filtracyjnej.

Przymocuj pokrywę (E) do czterech górnych nóg nadbudowy filtracyjnej (C) i zabezpiecz śrubami (7) i nakrętkami (8).

- noga górna (C)
- korpus nadbudowy filtracyjnej (B)
- łańcuch (5)
- haki do mocowania (6)
- śruba z rantem (7)
- nakrętka z rantem (8)

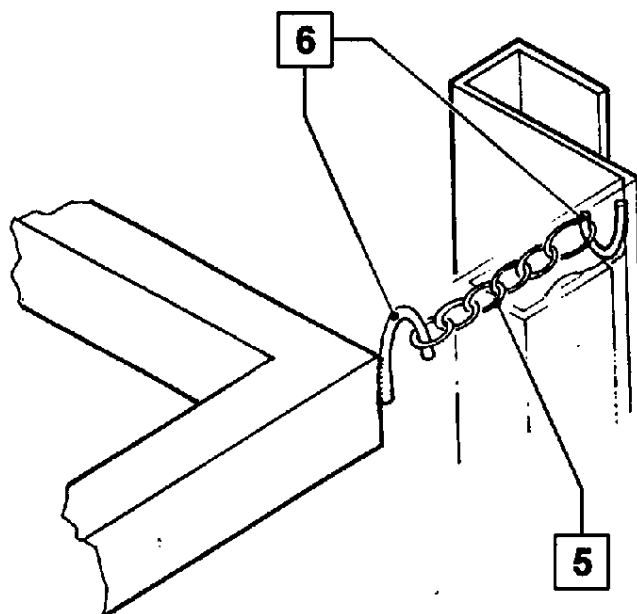
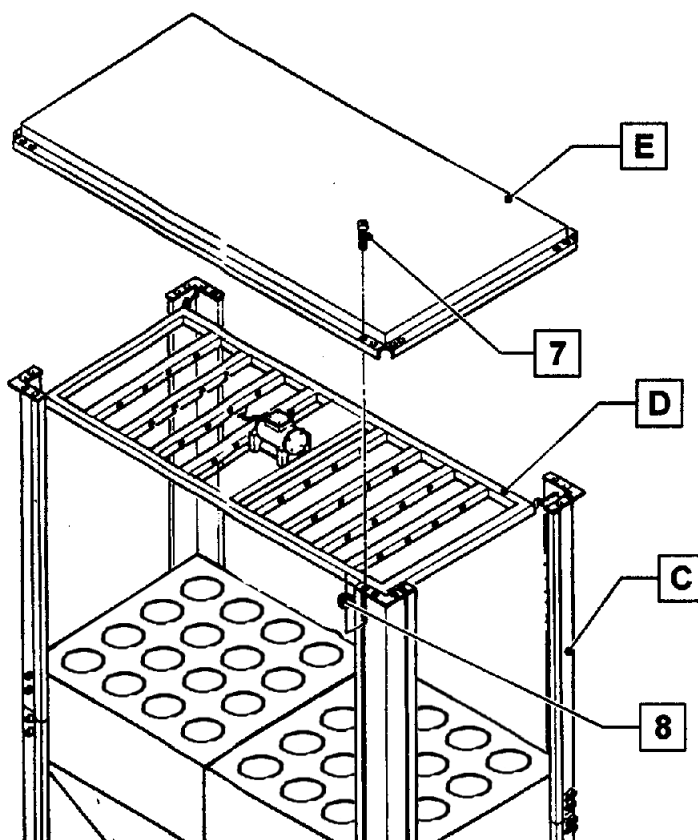

#### 4.3.4 Montaż filtrów rękawowych

Do wnętrza filtra (G) włożyć wieko filtra (F) z haczykiem i przeciągnąć haczyk na zewnątrz filtra.

Następnie zahaczyć haczyk wieka filtra na górną ramę nadbudowy filtracyjnej (D), gdzie umieszczony jest również silnik otrząsacza.

Dolną część filtra z wszytym krążkiem snap-ring wsuń do otworu (H) w korpusie nadbudowy filtracyjnej.

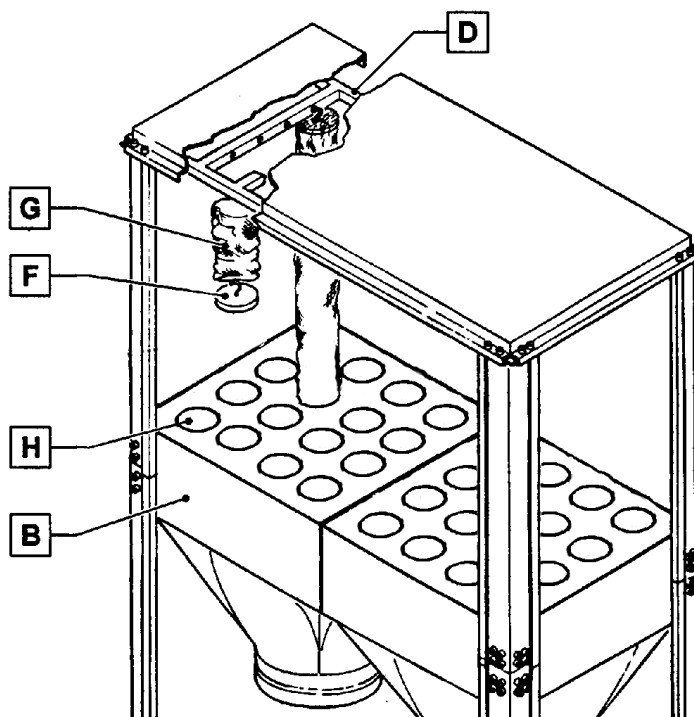

**Naciśnij krążek snap-ring (wewnętrzny krążek gumowy) i przymocuj go do otworu w panelu. Zwolnij krążek snap-ring i poruszaj nim, dopóki nie wejdzie na otwór. Sprawdź, czy krążek snap-ring uszczelnia filtr po całym obwodzie otworu.**

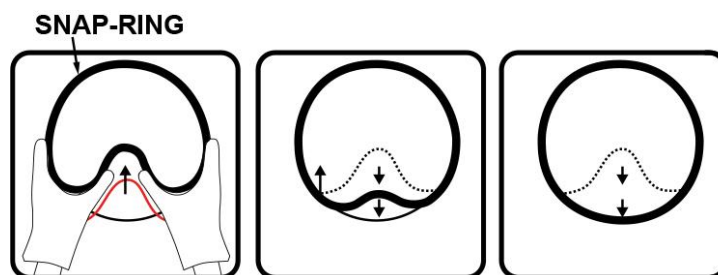

Włóż OTWARTY koniec filtra rękawowego do otworu na płycie podstawowej.

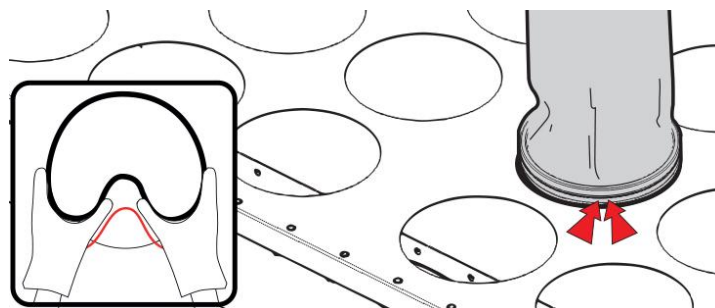

W taki sam sposób kontynuuj z pozostałymi filtrami.

- korpus nadbudowy filtracyjnej (B)
- rama górna nadbudowy filtracyjnej (D)
- wieko filtra z haczykiem (F)
- filtr rękawowy (G)
- otwór do zamocowania filtra (H)



**Worki filtracyjne powinny być lekko naciągnięte w górnej pozycji ramy (D)!!!  
Zbyt duże napięcie worków filtracyjnych może spowodować ich wypadnięcie z otworów w korpusie nadbudowy filtracyjnej.  
Zbyt małe napięcie worków filtracyjnych jest przyczyną mniej efektywnego otrząsania!**

#### 4.3.5 Mocowanie worków na odpady



**Podczas montażu stosuj środki ochrony indywidualnej.**

1) Rozłóż worek (U) na całą jego długość i umieść jego otwartą krawędź na krążynie w dolnej części podstawy (T).

W przypadku tekstylnych albo wzmocnionych worków PE najpierw wsuń opaskę zaciskową do tuneliku w górnej części worka. Oba końce taśmy muszą zostać na zewnątrz tuneliku, aby było możliwe je połączyć.

2) Przymocuj worek za pomocą opaski zaciskowej (V) dostarczonej z urządzeniem.

Pozostałe worki na odpady przymocuj w taki sam sposób jak powyżej.

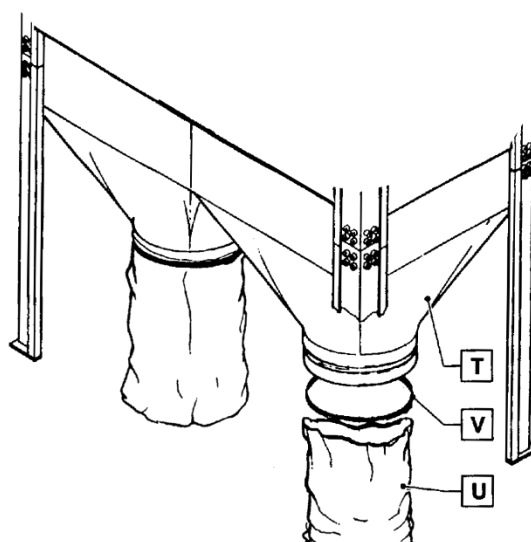

#### 4.3.6 Montaż obudowy

Przymocuj wspornik (L) za pomocą śrub (9) oraz nakrętek (10) na całej długości urządzenia.

Przymocuj mały boczny panel (M) na stronę, gdzie wychodzi filtrowane powietrze i zamocuj go za pomocą śrub (11) i nakrętek (12) na wspornik (L).

Zainstaluj element do wylotu powietrza (N) wewnątrz urządzenia i przymocuj go za pomocą śrub (13) i nakrętek (14) do panelu (M) jak również do pokrywy (E).

Zamocuj do urządzenia kolejne panele (O), (P) oraz drzwi (Q) i przymocuj je za pomocą śrub (15) i nakrętek (16) do wspornika (L) oraz do pokrywy (E).



**UWAGA! WSZYSTKIE PŁYTY NA ZEWNĄTRZ ORAZ WSZYSTKIE PUNKTY POŁĄCZENIOWE NALEŻY USZCZELNIĆ SILIKONEM.**

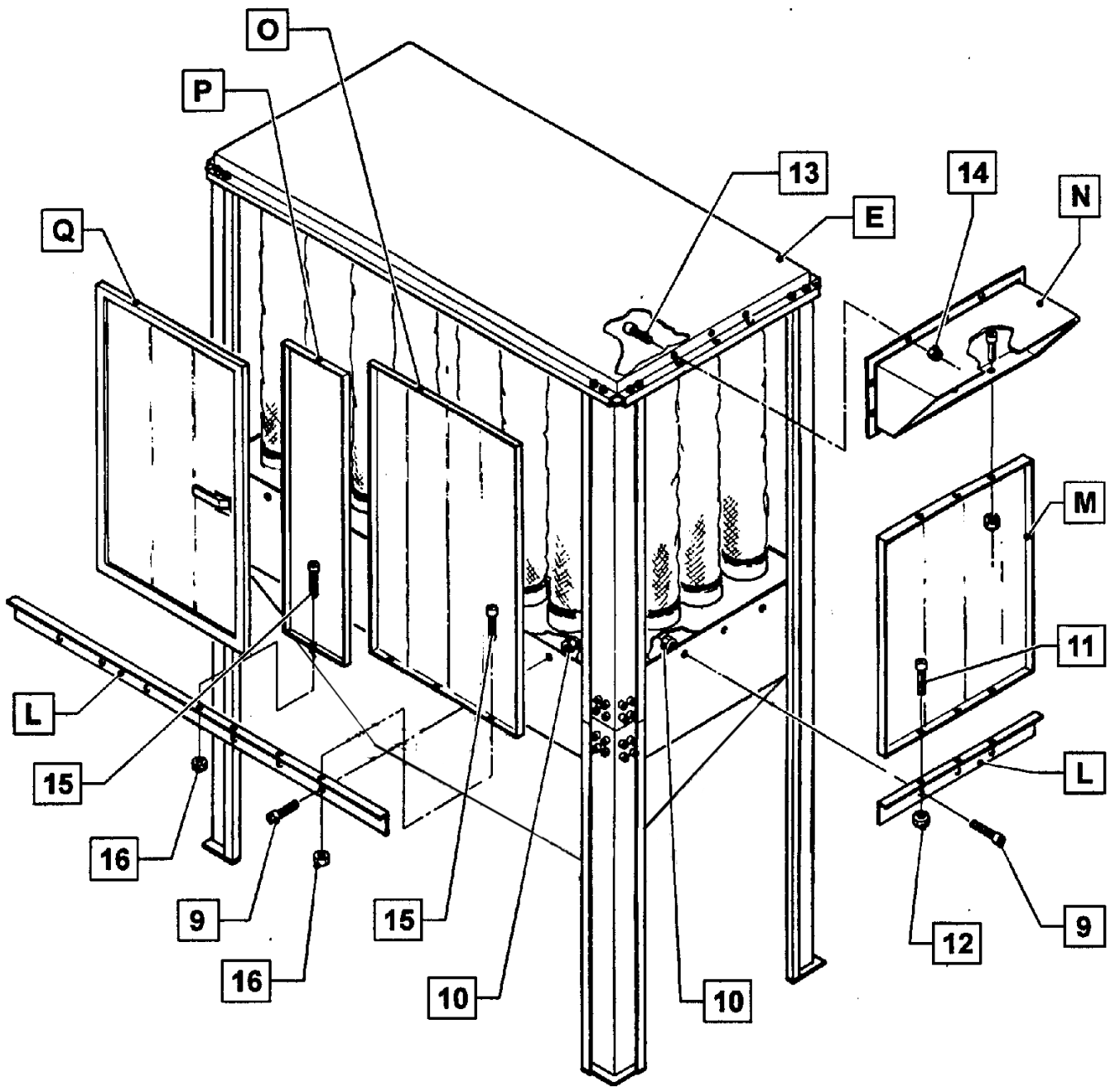

### 4.3.7 Podłączenie wentylatora

W miejscu (B), gdzie będzie podłączony element przejściowy z wentylatorem, należy wyciąć otwór dokładnie według rozmiarów kołnierza.

Nałóż materiał uszczelniający.

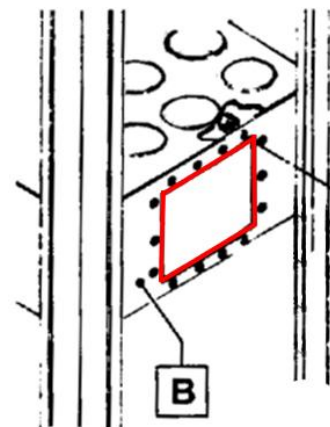

Umieść element przejściowy na otwór i przymocuj za pomocą śrub i nakrętek.

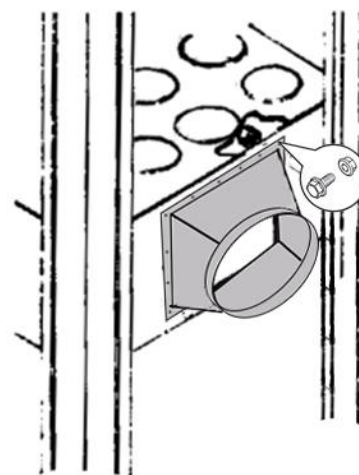

Na otwór wylotowy wentylatora nałóż uszczelniacz i przykręć drugi element przejściowy, do którego wsuń łuk. Przesuń wentylator z zamontowanymi elementami jak najbliżej elementu przejściowego przymocowanego do urządzenia, a następnie włóż do tej części rurę. Miejsca połączeń pomiędzy elementami przejściowymi a łukiem dokładnie uszczelnij za pomocą taśmy uszczelniającej.

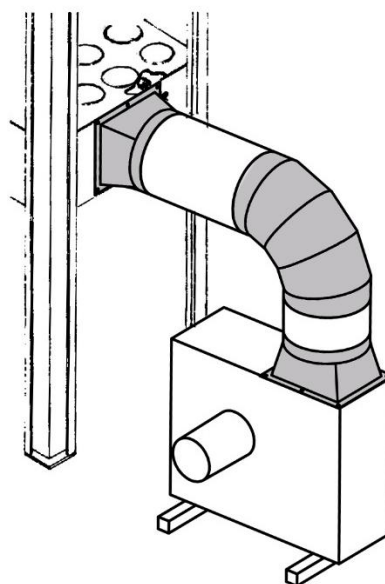
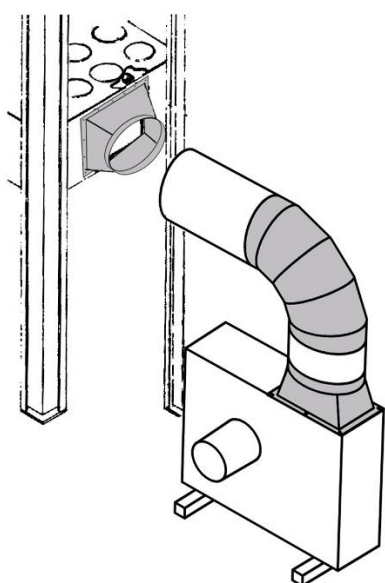

### 4.3.8 Podłączenie wibracyjnego silnika otrząsacza

1) Sprawdź:

- zasilanie
- częstotliwość sieci

Odpowiednie dane wymagane do uruchomienia urządzenia podane są na tabliczce znamionowej umieszczonej na silniku otrząsacza lub w tabeli danych technicznych w niniejszej instrukcji.

2) Podłącz źródło zasilania.

Podłącz silnik do sieci elektrycznej zgodnie z aktualnie obowiązującymi przepisami bezpieczeństwa. Przed uruchomieniem urządzenia sprawdź, czy uziemienie jest w doskonałym stanie.

Sprawdź, czy napięcie zasilania oraz częstotliwość są zgodne z danymi na tabliczce znamionowej silnika otrząsacza, włącznie z ochroną przeciwprzepięciową. Należy pamiętać, że prąd kalibracyjny wyłącznika termicznego lub ziemnozwarciowego nie może przekraczać wartości podanej na tabliczce znamionowej.

Należy wziąć pod uwagę, że pobierany prąd będzie się różnił w granicach od 50 do 75 % od wartości podanych na tabliczce znamionowej, jeśli silnik wibracyjny jest prawidłowo zainstalowany w urządzeniu.

Jeśli dostawa zawiera również rozdzielnicę, należy zapoznać się z załączonymi schematami rozdzielniczy. Patrz oddzielnie dostarczony schemat rozdzielniczy.



***W sprawie wszelkiego wyposażenia opcjonalnego wymagającego podłączenia elektrycznego, prosimy o kontakt z biurem pomocy technicznej firmy ADAMIK Company. Patrz rozdział „4.5 Instalacja wyposażenia opcjonalnego”.***

### 4.3.9 Instalacja rozdzielniczy elektrycznej (jeśli jest w wyposażeniu)



***Instalację rozdzielniczy i podłączenie do sieci elektrycznej musi wykonać przeszkolony technik producenta lub elektryk z odpowiednimi uprawnieniami. Producent nie ponosi odpowiedzialności za uszkodzenia nadbudowy filtracyjnej lub innego wyposażenia warsztatu na skutek nieprawidłowej lub nieprofesjonalnej instalacji urządzenia.***



***Podczas montażu stosuj środki ochrony indywidualnej.***



***Stosuj środki ochrony indywidualnej określone w niniejszej instrukcji.***



***Przed wykonaniem podłączeń elektrycznych należy sprawdzić, czy źródło zasilania jest prawidłowe.***



***Połączenia elektryczne muszą być wykonane przez wykwalifikowanych pracowników.***



**Podłącz urządzenie do przewodu uziemiającego za pomocą drutu miedzianego w oplocie zgodnie z obowiązującymi przepisami kraju, w którym jest urządzenie zainstalowane.**

**Oplot można przymocować do jednej z nóg filtra.**

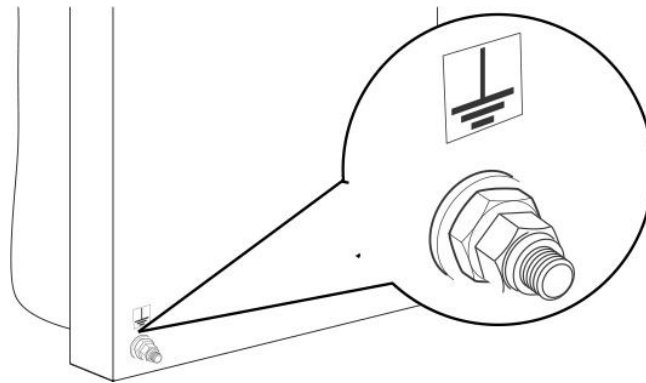

Rys.

Panel sterowania umożliwia proste i bezproblemowe uruchamianie i zatrzymywanie wentylatora. Umożliwia automatyczne uruchamianie systemu regeneracji po zakończeniu pracy urządzenia odpylającego.

Wprowadzenie panelu sterowania do eksploatacji powinno obejmować:

- Sprawdzenie urządzeń zabezpieczających i monitorujących w tym zamków mechanicznych i elektrycznych wykorzystujących automatykę w rozdzielnicy.
- Podłączenie przewodów zasilających do rozdzielnicy oraz mierzenie izolacji.



**Przed wykonaniem pomiaru izolacji należy rozłączyć zabezpieczenie obwodów elektrycznych z urządzeniami półprzewodnikowymi – pomiarowych, monitorujących i pomocniczych.**

**Mierzenie izolacji bez otwartych obwodów jak powyżej, może spowodować uszkodzenie urządzenia.**

- Sprawdzenie prawidłowych ustawień zabezpieczenia.
- Po prawidłowym odczytaniu stanu izolacji i sprawdzeniu ustawień zabezpieczenia należy określić napięcie zasilania.
- Sprawdzenie poprawności odczytu urządzenia monitorującego.
- Stopniowe podłączanie obwodów wyjściowych.
- Podłączenie obwodów automatyki i sterowania.

Schemat elektryczny – patrz osobna instrukcja rozdzielnicy

Rozdzielnicę przymocuj do ściany lub innej konstrukcji w miejscu łatwo dostępnym, pozbawionym oparów, wody kapiącej z otworów w tylnej części obudowy. Ważne jest zachowanie pionowej pozycji rozdzielnicy.



**Nie wolno umieszczać rozdzielnicy bezpośrednio na urządzeniu odpylającym i jednostce filtracyjnej.**

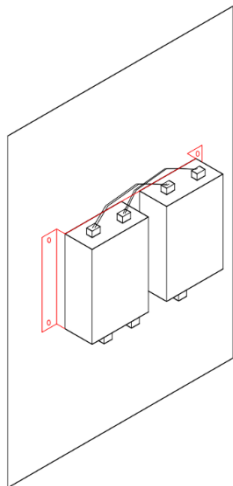

Po każdym zwarcu lub dłuższej przerwie w dostawie prądu należy dokonać kontroli i konserwacji całej skrzynki rozdzielczej lub niektórych obwodów.

Kontrola i konserwacja urządzeń takich jak: wyłączniki, wyłączniki ochronne, przetworniki, softstarty, sterowniki itp. musi być wykonana zgodnie z zaleceniami producenta zawartymi w dokumentacji techniczno-ruchowej powyższego urządzenia.

Złącza, styczniki oraz podstawy bezpiecznikowe należy serwisować tylko po wyjęciu bezpieczników albo po wyłączeniu głównego wyłącznika (w zależności od typu wykonania). Podczas prac serwisowych należy zwracać uwagę na wszelkie oznaki przegrzania styczników, komór gaśniczych lub innych części urządzenia.

Serwis należy przeprowadzać zgodnie z zaleceniami producenta danego urządzenia.



***Rozdzielnice należy poddawać regularnym przeglądom rewizyjnym w interwałach w zależności od środowiska, w jakim są zainstalowane. Podczas przeglądu należy wyczyścić ich wnętrze oraz dokręcić połączenia śrubowe!***

Serwis zacisków przyłączeniowych obejmuje kontrolę wytrzymałości podłączenia przewodów w zaciskach i ewentualne dokręcenie poluzowanych śrub łączących.



***Wszelkie czynności konserwacyjne powinny być wykonywane przez osobę z odpowiednią kwalifikacją.***

## 4.4 MANIPULACJA URZĄDZENIEM



***Aby było możliwe manipulować urządzeniem, należy urządzenie zdemontować.***

Patrz rozdział "4.2 Instrukcje montażu urządzenia".

Patrz rozdział "4.3 Montaż urządzenia".

## 4.5 INSTALACJA WYPOSAŻENIA OPCJONALNEGO



**Akcesoria, których montaż jest bardziej skomplikowany, nie są opisane w niniejszej instrukcji. W celu uzyskania wszelkich informacji należy skontaktować się z działem technicznym firmy ADAMIK Company.**

Dodatkowe akcesoria opcjonalne urządzenia odpylającego:

- boczne płyty osłonowe (wersja obudowana)
- element przejściowy do wentylatora
- wentylator
- rozdzielnica
- zasuwy
- klapy przeciwpożarowe
- system gaśniczy
- system rurowy
- kłapa zwrotna

...

## 4.6 EKSPLOATACJA PRÓBNA

### 4.6.1 Uruchomienie urządzenia



**Podłącz urządzenie do przewodu uziemiającego za pomocą oplotu miedzianego zgodnie z obowiązującymi przepisami kraju, w którym urządzenie jest zainstalowane.**



**Sprawdź, czy filtry i worki na odpady są poprawnie przymocowane.**



**Sprawdź dokręcenie śrub.**



**Sprawdź kierunek obrotów wirnika wentylatora.**



**Sprawdź, czy urządzenie nie wibruje ani nie hałasuje nadmiernie.**





**Sprawdź szczelność połączeń systemu rurowego i z urządzeniem. W miejscu ewentualnych nieszczelności nałóż uszczelniacz silikonowy jeszcze PRZED URUCHOMIENIEM URZĄDZENIA.**

## 5. SPECYFIKACJA TECHNICZNA

### 5.1 IDENTYFIKACJA PRODUCENTA I URZĄDZENIA

Dane producenta podane są na tabliczce znamionowej oraz w deklaracji zgodności.

Tabliczka znamionowa zawiera dane producenta oraz dane techniczne niezbędne do prawidłowego i bezpiecznego użytkowania urządzenia. Tabliczka znajduje się bądź bezpośrednio na jednostce filtracyjnej lub najczęściej na podłączonym wentylatorze.

	ADAMIK Company, s.r.o. Mitrovická 804 739 21 Paskov Czech Republic	
TYP / TYPE		
VÝROBNÍ ČÍSLO / PRODUCTION NO.		
KAPACITA / CAPACITY		m <sup>3</sup> / h
PODTLAK / UNDERPRESSURE		Pa
PŘÍKON / POWER		kW / A
NAPĚTÍ / VOLTAGE		V / Hz
VÁHA / WEIGHT		kg
ROK VÝROBY / PRODUCTION YEAR		20

### 5.2 OPIS URZĄDZENIA

Urządzenie składa się z konstrukcji panelowej wykonanej ze stalowej blachy ocynkowanej z filtrami rękawowymi i ciągłym odprowadzaniem drewnianych wiórów i trocin.

Urządzenie o bardzo solidnej konstrukcji może być dostarczone w wersji bez obudowy lub z obudową.

## 5.3 OPIS CYKLU PRACY

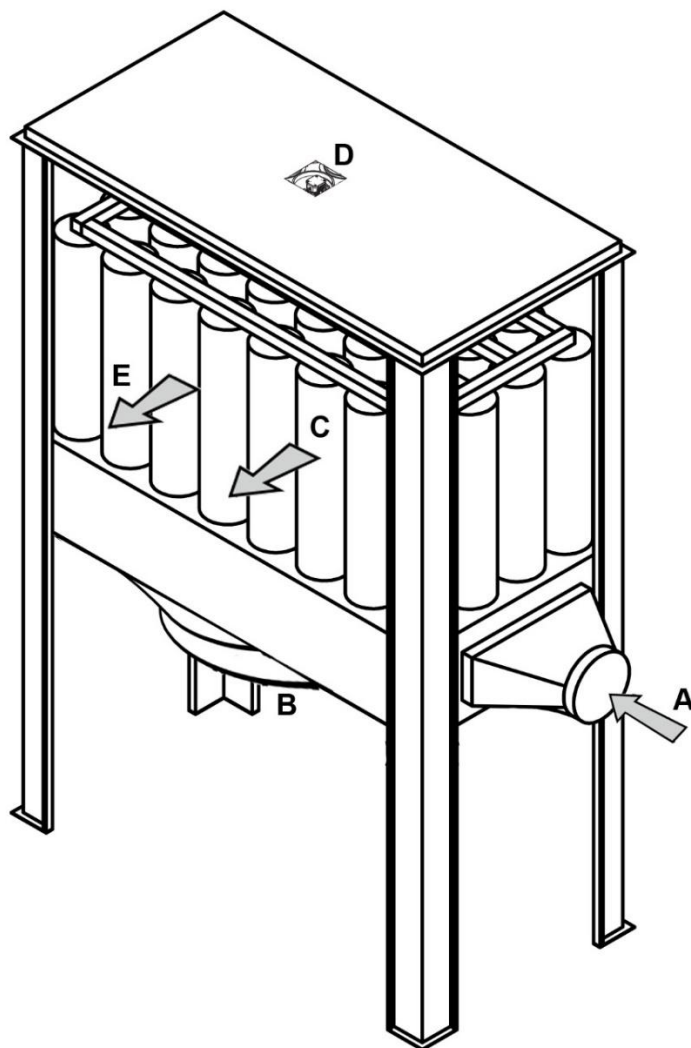

Krok	Opis
A	Wlot zanieczyszczonego powietrza.
B	Najcięższy materiał spada do leja zasypowego, a stamtąd do odpowiedniego przymocowanego worka na odpady.
C	Zanieczyszczone powietrze przechodzi przez filtry rękawowe, które zatrzymują pył.
D	Włączenie silnika wibracyjnego zwolni pył osadzony w filtrach rękawowych. Pył gromadzi się w workach.
E	Wylot czystego powietrza.

## 5.4 DANE TECHNICZNE

### 5.4.1 Parametry urządzenia



*Niżej podanej wydajności urządzenia można osiągnąć w optymalnych warunkach. Wydajność ssania może różnić się w zależności od odsysanej substancji, jej stężenia, parametrów środowiska, przepracowanych godzin itp. W celu prawidłowego dopasowania wielkości filtra do wymaganego zastosowania urządzenia prosimy o kontakt z biurem technicznym firmy ADAMIK Company.*

#### Wysokość urządzenia 3 850 mm

	Jednostka	Typ	
		FT 734 A	FT 751 A
Powierzchnia filtracyjna	m <sup>2</sup>	34	51
Wysokość	mm	3 900	3 900
Szerokość	mm	1 070	1 070
Długość	mm	2 070	3 070
Waga urządzenia	kg	395	549
Ilość filtrów	szt.	32	48
Wysokość filtrów	mm	1 800	1 800
Ilość worków na odpady	-	2	3
Pojemność worków na odpady	l	600	900
Otrząsacz filtrów	-	automatyczny	automatyczny
Ilość silników otrząsacza	szt.	1	1

	Jednostka	Typ	
		FT 768 A	FT 785 A
Powierzchnia filtracyjna	m <sup>2</sup>	68	85
Wysokość	mm	3 900	3 900
Szerokość	mm	1 070	1 070
Długość	mm	4 070	5 070
Waga urządzenia	kg	701	855
Ilość filtrów	szt.	64	80
Wysokość filtrów	mm	1 800	1 800
Ilość worków na odpady	-	4	05
Pojemność worków na odpady	l	1 200	1 500
Otrząsacz filtrów	-	automatyczny	automatyczny
Ilość silników otrząsacza	szt.	2	2

### **Wysokość urządzenia 4 350 mm**

	Jednostka	Typ	
		FT 746 A	FT 769 A
Powierzchnia filtracyjna	m <sup>2</sup>	46	69
Wysokość	mm	4 400	4 400
Szerokość	mm	1 070	1 070
Długość	mm	2 070	3 070
Waga urządzenia	kg	500	703
Ilość filtrów	szt.	32	48
Wysokość filtrów	mm	2 300	2 300
Ilość worków na odpady	-	2	3
Pojemność worków na odpady	l	600	900
Otrząsacz filtrów	-	automatyczny	automatyczny
Ilość silników otrząsacza	szt.	1	1

	Jednostka	Typ	
		FT 792 A	FT 799 A
Powierzchnia filtracyjna	m <sup>2</sup>	92	115
Wysokość	mm	4 400	4 400
Szerokość	mm	1 070	1 070
Długość	mm	4 070	5 070
Waga urządzenia	kg	904	1 107
Ilość filtrów	szt.	64	80
Wysokość filtrów	mm	2 300	2 300
Ilość worków na odpady	-	4	5
Pojemność worków na odpady	l	1 200	1 500
Otrząsacz filtrów	-	automatyczny	automatyczny
Ilość silników otrząsacza	szt.	2	2

Do określenia całkowitej długości należy doliczyć ok. 500 – 800 mm na element łączący pomiędzy jednostką filtracyjną i wentylatorem.

Powyższe dane techniczne mają wyłącznie charakter informacyjny. Spółka ADAMIK Company zastrzega sobie prawo do zmiany wszelkich informacji zawartych w instrukcji obsługi w dowolnym momencie i bez uprzedniego powiadomienia.

## 5.4.2 Parametry wentylatorów

Urządzenia można połączyć z dowolnym niżej podanym wentylatorem spółki ADAMIK Company:

	Jednostka	Typ	
		VAN 828 3 kW	VAN 831 4 kW
Moc silnika	kW	3	4
Zasilanie	V	400	400
Wydajność ssania (maks.)	m <sup>3</sup> /h	6 820	8 800
Podciśnienie na wlocie (maks.)	Pa	3 000	3 000
Króciec przyłączeniowy	mm	280	315
Wymiary otworu wylotowego	mm	280 x 220	310 x 250
Głośność	dB	76	79
Wysokość	mm	700	700
Szerokość	mm	700	675
Długość	mm	800	790
Waga wentylatora	kg	85	90

	Jednostka	Typ	
		VAN 831 7,5 kW	VAN 835 9,2 kW
Moc silnika	kW	7,5	9,2
Zasilanie	V	400	400
Wydajność ssania (maks.)	m <sup>3</sup> /h	9 600	11 200
Podciśnienie na wlocie (maks.)	Pa	4 850	5 000
Króciec przyłączeniowy	mm	315	355
Wymiary otworu wylotowego	mm	370 x 220	370 x 220
Głośność	dB	83	83
Wysokość	mm	850	850
Szerokość	mm	870	870
Długość	mm	960	960
Waga wentylatora	kg	164	204

	Jednostka	Typ
		VAN 840 11 kW
Moc silnika	kW	11
Zasilanie	V	400
Wydajność ssania (maks.)	m <sup>3</sup> /h	14 000
Podciśnienie na wlocie (maks.)	Pa	5 400
Króciec podłączeniowy	mm	400
Wymiary otworu wylotowego	mm	370 x 250
Głośność	dB	85
Wysokość	mm	850
Szerokość	mm	870
Długość	mm	960
Waga wentylatora	kg	210

Powyższe dane techniczne mają wyłącznie charakter informacyjny. Spółka ADAMIK Company zastrzega sobie prawo do zmiany wszelkich informacji zawartych w instrukcji obsługi w dowolnym momencie i bez uprzedniego powiadomienia.



***Właściwą kombinację urządzenia i wentylatora należy zawsze skonsultować z firmą ADAMIK Company.***

### 5.4.3 System oczyszczania filtrów rękawowych (otrząsacz z silnikiem wibracyjnym)

Drobne cząsteczki zatrzymane przez filtry workowe podczas czyszczenia usuwane są z tkaniny za pomocą cyklicznego otrząsania elektromechanicznego.

Proces przebiega poprzez drgania działające na płytę wibracyjną, które powoduje silnik wibracyjny. Otrząsanie silnika należy wykonywać w krótkich cyklach.



***Patrz rozdział "5.4.5 Schemat oraz wartości elektryczne".***

### 5.4.4 Głośność



***W celu obniżenia poziomu głośności w wyniku pogłosu nie zaleca się instalowanie urządzenia odpylającego w pobliżu rogów, ścian lub nad metalowymi skrzynkami.***



#### ***UWAGA!!***

***Sprawdź wymagania przepisów obowiązujących w kraju instalacji, a jeśli jest to konieczne zastosuj:***

- ***Środki ochrony indywidualnej***
- ***Jakiegokolwiek ekrany dźwiękochłonne***

### 5.4.5 Schemat oraz wartości elektryczne

Podłączenie elektryczne silnika wibracyjnego można znaleźć w załączonej instrukcji.

Patrz rozdział „4.3.8 Podłączenie silnika wibracyjnego otrząsacza”.

Jeśli dostawa zawiera rozdzielnicę elektryczną, należy zapoznać się z załączonymi schematami panelu elektrycznego.

## 5.5 OPIS URZĄDZENIA ZABEZPIELAJĄCEGO

Urządzenie oryginalnie wyposażone jest w systemy ochronne niezbędne do pracy w bezpiecznych warunkach. W przypadku połączenia z innymi maszynami, za ocenę ryzyka z tym związanego odpowiedzialność ponosi użytkownik końcowy.

## 5.6 OPIS POWIERZCHNI OBWODOWYCH



***Podczas instalacji należy brać pod uwagę całkowite wymiary wymagane do konserwacji urządzenia.***



***Podczas instalacji należy wziąć pod uwagę wymiary ewentualnych części opcjonalnych oraz akcesoriów.***



**Podczas instalacji należy wziąć pod uwagę wymiary worków na odpady oraz filtrów, aby było możliwe ich łatwe wyjmowanie i wkładanie do urządzenia.**



**Podczas instalacji należy zapewnić wolną przestrzeń nad płytą dachową, aby umożliwić dostęp do miejsca umieszczenia silnika wibracyjnego.**

Podczas instalacji należy zapewnić wystarczającą przestrzeń do pracy urządzenia w pełnym zakresie.

(Patrz rozdział "5.4.1 Parametry urządzenia).

Minimalna powierzchnia (wymiary w mm):

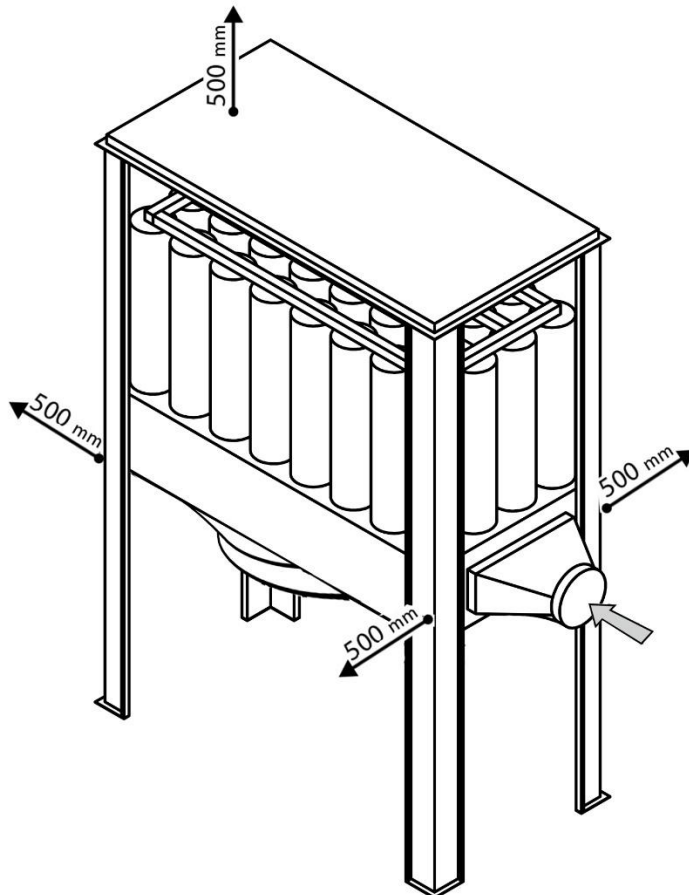

## 6. INFORMACJE DOTYCZĄCE UŻYTKOWANIA

### 6.1 WSKAZÓWKI DOTYCZĄCE UŻYTKOWANIA



**Urządzenie przeznaczone jest do pracy pod ciśnieniem.**



**Stosowanie sprayów łatwopalnych, szlifierek ściernych lub innych narzędzi, które mogą podczas spawania wytwarzać iskry lub otwarty płomień, może spowodować zapłon tkaniny filtracyjnej.**



**Urządzenie przeznaczone jest do pracy w środowisku chronionym przed warunkami atmosferycznymi.**



**Urządzenie przeznaczone jest do pracy w temperaturze otoczenia od -10 °C do +40 °C.  
Zaleca się stosowanie temperatury roboczej nie wyższej niż 40 °C.**



**Każde inne zastosowanie urządzenia wymaga uprzedniej zgody firmy ADAMIK Company.  
Jeśli użytkownik nie posiada pisemnego upoważnienia, producent i dostawca nie mogą ponosić odpowiedzialności za szkody wyrządzone osobom lub rzeczom, jednocześnie również wygasa gwarancja na całe urządzenie.**

### 6.2 PRAWIDŁOWE ZASTOSOWANIE / NIEWŁAŚCIWE ZASTOSOWANIE

Urządzenie przeznaczone jest do usuwania wiórów i trocin o uziarnieniu min. 0,5 mm. Nie wolno stosować urządzenia do materiałów łatwopalnych i wybuchowych. Nie zaleca się stosować urządzenia do odciągania materiałów ściernych (np. metali). Nie należy odciągać kawałków drewna (sęków itp.), które mogą spowodować złamanie lub deformację wirnika. Urządzenie przeznaczone jest do zastosowania w środowisku zewnętrznym bez zagrożenia pożarem.

#### **PRZEZNACZONE DO USUWANIA:**

- Pyłu drzewnego o uziarnieniu min. 0,5 mm
- Małych wiórów
- Trocin
- Suchych trocin bez wilgoci

#### **NIE NADAJE SIĘ DO USUWANIA:**

- Wilgotnych materiałów, cieczy
- Nie stosować w środowisku zagrożonym wybuchem
- Oparów łatwopalnych lub wybuchowych
- Potencjalnie wybuchowego proszku metalowego
- Proszku metalowego
- Proszku, który może mieć charakter wybuchowy
- Materiału, który może spowodować iskrzenie lub rozgrzewanie materiału

## 6.3 NA WYPADEK POŻARU



**Przed przystąpieniem do dalszych czynności, należy zapewnić, aby procedura była przeprowadzana bezpiecznie i przy użyciu właściwych środków zgodnie z planem awaryjnym i ewakuacyjnym zakładu.**



**Podczas spalania powstają gazy, których wdychanie może być niebezpieczne dla zdrowia. Gazy powstają także jeszcze po zgaszeniu płomieni.**

- 1) Wyłącz urządzenie, odłącz zasilanie.
- 2) Wezwij straż pożarną.
- 3) Jeśli warunki są bezpieczne, użyj gaśnicy przenośnej (min. klasy AB) powyżej 6 kg i próbuj stłumić ogień.

## 7. KONSERWACJA

### 7.1 WSKAZÓWKI DOTYCZĄCE KONSERWACJI



**Przed przystąpieniem do jakichkolwiek prac konserwacyjnych przeczytaj uważnie wskazówki zawarte w niniejszej instrukcji.**



**Czynności konserwacyjne należy wykonywać stosując środki ochrony indywidualnej opisane w instrukcji.**



**Nie wykonuj żadnych prac konserwacyjnych, gdy urządzenie jest uruchomione albo jest podłączone do źródła zasilania.**

**Przed przystąpieniem do jakichkolwiek prac konserwacyjnych lub naprawczych:**

- Wykonaj kilka cykli czyszczenia filtrów.
- Wyłącz silnik wibracyjny (silnik otrząsacza).
- Wyłącz urządzenie.
- Odłącz źródło zasilania.



**Do czyszczenia filtrów nie używaj cieczy łatwopalnych.**



**Przed przystąpieniem do jakichkolwiek czynności konserwacyjnych należy zawsze włożyć odpowiednie obuwie, aby zapobiec wyładowaniom elektrostatycznym.**



**Aby uniknąć ryzyka pożaru lub wybuchu, podczas wykonywania czynności konserwacyjnych lub czyszczenia urządzenia zabronione jest palić lub używać otwartego ognia wewnątrz lub w pobliżu filtra.**



**Aby uniknąć ryzyka pożaru lub wybuchu, podczas wykonywania czynności konserwacyjnych lub czyszczenia urządzenia odpylającego, nigdy nie korzystaj z telefonu komórkowego lub innych podobnych urządzeń wewnątrz lub w pobliżu filtra.**



**Opróżniaj regularnie worki na odpady, zanim osiągną maksymalnego poziomu napełnienia, aby uniknąć przenoszenia ciężkich, przepelnionych worków.**



**Urządzenie przeznaczone jest do pracy z maksymalną liczbą OSIEM cykli włącz/wyłącz na zmianę (=w ciągu 8 godzin pracy).**



**Podczas pracy urządzenia należy zapewnić minimalną dopuszczalną ilość przepływu powietrza, w zależności od zastosowanego wentylatora. Nigdy nie uruchamiaj urządzenia odpylającego, jeśli nie jest zapewniony minimalny przepływ powietrza albo jeśli wszystkie zasuw i kłapy są zdezaktywowane (w pozycji zamkniętej).**



**Po zakończeniu cyklu pracy stopniowo otwieraj odpowiednie kłapy tak, aby urządzenie odpylające działało z maksymalną wydajnością i tym samym czyściło rury.**



**Przełączanie pracy kłap lato/zima (jeśli są w wyposażeniu) oraz ich sterowanie należy wykonywać wyłącznie przy wyłączonym wentylatorze jak również urządzeniu odpylającym.**

## 7.2 TABELA PLANU KONSERWACJI



**Zaleca się prowadzenie rejestru konserwacji w celu zachowania historii przeprowadzonych ingerencji.**

Rutynowe czynności konserwacyjne należy wykonywać w odstępach czasu jak poniżej w tabeli.

Czynność / Interwał kontroli	Bardzo często	Często		Raz na jakiś czas	
	24 godzin	160 godzin	500 godzin	1 000 godzin	1 500 godzin
Sprawdzić, czy skuteczność filtracji jest wystarczająca.	X				
Sprawdzić, a w razie potrzeby wymienić filtry, które są rozdarte lub uszkodzone.			X		
Sprawdzić, a w razie potrzeby wymienić worki na odpady.	X				
Sprawdzić stan napełnienia worków na odpady, a jeśli są zapełnione na ok. 80 %, opróżnij je.	X				
Sprawdzić skuteczność systemu oczyszczania przy włączonym silniku wibracyjnym.	X				
Sprawdzić, czy wstrząsy spowodowane ruchem wibracyjnym nie poluzowały przymocowania do konstrukcji urządzenia.			X		
Sprawdzić stan kabli zasilających.					X
Sprawdzić stan systemu rur pod kątem zatkania oraz czystość zasuw (jeśli są w wyposażeniu).		X			

Sprawdzić czystość dysz instalacji gaśniczej (jeśli jest w wyposażeniu).			X		
Sprawdzić urządzenie pod kątem wibracji lub nadmiernego hałasu.		X			



**Regularnie opróżniaj worki na odpady, zanim osiągną maksymalnego poziomu napełnienia, aby uniknąć przenoszenia ciężkich worków.**



**Podczas pracy urządzenia może dojść do nierównomiernego napełniania worków na odpady. Na napełnianie worków ma duży wpływ rodzaj usuwanego materiału, zwłaszcza jego struktura i ciężar, jak również sposób podłączenia do systemu rurowego oraz inne czynniki.**

**Worki na odpady należy opróżniać, kiedy zapełnione są na ok. 80%. Przepelnienie worków na odpady może prowadzić do uszkodzenia urządzenia odpylającego lub jego części.**

## 7.3 CZYSZCZENIE I UTYLIZACJA



**Czynności konserwacyjne należy wykonywać z zastosowaniem środków ochrony indywidualnej opisanych w niniejszej instrukcji.**



**Nieprawidłowe czyszczenie lub niewystarczająca wymiana filtrów może spowodować przedostanie się zanieczyszczeń do środowiska i/lub miejsca pracy.**



**Zużyte filtry oraz pył należy przechowywać i utylizować zgodnie z przepisami obowiązującymi w kraju, gdzie urządzenie jest używane.**



**Nie należy rozpraszać zanieczyszczeń do środowiska naturalnego. Zużyte filtry należy włożyć do opakowania ochronnego, które trzeba uszczelnić.**



**Po usunięciu filtrów należy usunąć resztki pyłu znajdujące się na płycie podstawowej urządzenia oraz na górnym mocowaniu filtrów. Do prawidłowego czyszczenia urządzenia zastosuj odkurzacz przemysłowy o odpowiedniej wydajności filtracyjnej zgodnie z rodzajem przetwarzanego pyłu.**



**Aby wymienić filtry w wersji obudowanej, należy najpierw zdjąć wszystkie panele osłonowe. Patrz rozdział „4.3.6 Montaż obudowy”.**

Instalacja i wymiana filtrów – patrz rozdział "9.2.1 Demontaż i montaż worków na odpady".

## 8. ROZWIĄZYWANIE PROBLEMÓW



**Celem poniższych informacji jest pomoc w identyfikacji nieprawidłowości oraz przywróceniu działania i wydajności urządzenia.**

Usterka	Przyczyna	Możliwe rozwiązanie
Powietrze na wylocie z systemu filtracji nie jest wystarczająco czyste.	Niewystarczająca skuteczność filtrów	Sprawdź, czy urządzenie jest czyste (zwłaszcza filtry), w razie potrzeby usuń lub wymień jakiegokolwiek części.
	Ilość i rodzaj pyłu nie są zgodne z projektem.	Dostosuj projekt i wymień urządzenie filtrujące.
	Rodzaj filtra nie odpowiada rodzajowi odciąganego pyłu.	Dostosuj projekt i wymień urządzenie filtrujące.
	Uszkodzone lub podarte elementy filtracyjne.	Usuń i wymień podarte lub uszkodzone elementy filtracyjne.
Obniżenie wydajności ssania.	Filtry nie są czyste.	Zdejmij i wyczyść filtry. W razie potrzeby wymień filtry na nowe.
	Podłączone przewody rurowe są zatkane.	Usuń przeszkody.
	Nieprawidłowe obroty wirnika.	Sprawdź kierunek obrotów wirnika wentylatora.
Po pewnym czasie, gdy urządzenie prawidłowo działa, do otoczenia zacznie przedostawać się pył.	Uszkodzone lub podarte elementy filtracyjne.	Usuń lub wymień uszkodzone lub podarte elementy filtracyjne.
	Niewłaściwie zamocowane elementy filtracyjne.	Przymocuj prawidłowo elementy. Wymień zużyte elementy na nowe.
	Uszkodzone lub podarte worki na odpady.	
	Niewłaściwie przymocowany pojemnik na odpady.	
Bezpiecznik termiczny silnika wibracyjnego wyłącza się i zatrzymuje silnik wibracyjny.	Absorpcja elektryczna jest wyższa niż wartość płyty wibracyjnej silnika.	Sprawdź wartość absorpcji ustaloną na bezpieczniku termicznym.
		Sprawdź, czy nie doszło do poluzowania części mocujących silnik wibracyjny do konstrukcji urządzenia.
		Dostosuj procent wibracji poprzez zmianę elementów obrotowych.

## 9. INFORMACJE O ZAMIANIE CZĘŚCI

### 9.1 ZAMAWIANIE CZĘŚCI ZAMIENNYCH I AKCESORIÓW

W razie potrzeby zamówienia części zamiennych czy jakichkolwiek akcesoriów należy postępować jak poniżej:

1. Znajdź typ i numer seryjny urządzenia – dane znajdują się na tabliczce znamionowej urządzenia.
2. Jeśli to możliwe, przygotuj numer faktury sprzedaży.
3. Skontaktuj się z przedstawicielem handlowym, od którego urządzenie kupiłeś, albo bezpośrednio z firmą ADAMIK Company, dane kontaktowe poniżej:

E-mail: [info@adamikcompany.com](mailto:info@adamikcompany.com)

Tel.: +420 774 883 858

### 9.2 WSKAZÓWKI DOTYCZĄCE WYMIANY CZĘŚCI ZAMIENNYCH



**Przed jakąkolwiek wymianą przeczytaj rozdział „7. Konserwacja”.**



**Wymiany części lub naprawy urządzenia mogą wykonywać wyłącznie wykwalifikowane, przeszkolone i autoryzowane osoby, zatrudnione przez producenta lub autoryzowanego sprzedawcę.**



**Filtry należy wymieniać stosując środki ochrony indywidualnej opisane w niniejszej instrukcji.**



**Wyłącz urządzenie i odłącz wszystkie źródła zasilania.**



**Wyłącz silnik wibracyjny i odłącz wszystkie źródła zasilania.**



**Aby uniknąć ryzyka pożaru lub wybuchu, zabronione jest podczas konserwacji lub czyszczenia, palić i używać otwartego ognia wewnątrz filtra lub w jego pobliżu.**



**Aby uniknąć ryzyka pożaru lub wybuchu, zabronione jest podczas konserwacji lub czyszczenia, używanie telefonów komórkowych i innych podobnych urządzeń wewnątrz filtra lub w jego pobliżu.**



**Aby wymienić filtry w wersji obudowanej, należy najpierw zdjąć wszystkie panele obudowy. Patrz rozdział „4.3.6. Montaż obudowy”.**



**Podczas wymiany elementów filtracyjnych należy postępować bardzo ostrożnie ze względu na występowanie wysokiego poziomu potencjalnie wybuchowego pyłu.**



**Filtry zanieczyszczone pyłem należy przechowywać w odpowiednich zamkniętych opakowaniach (pojemnikach) i utylizować zgodnie z przepisami obowiązującymi w kraju, gdzie urządzenie jest zainstalowane.**



**Po demontażu filtrów należy usunąć resztki pyłu znajdujące się na podstawie urządzenia oraz z miejsca zawieszenia filtrów.**

**W celu prawidłowego czyszczenia wnętrza urządzenia należy zastosować odkurzacz przemysłowy o odpowiedniej skuteczności filtracji w zależności od rodzaju przetwarzanego pyłu.**

### 9.2.1 Demontaż i montaż filtrów



**Podczas montażu należy stosować środki ochrony indywidualnej.**



**Przed jakąkolwiek wymianą należy przeczytać rozdziały „7. Konserwacja” oraz „9.2 Wskazówki dotyczące wymiany części zamiennych”.**



**Czynności konserwacyjne należy wykonywać stosując środki ochrony indywidualnej opisane w niniejszej instrukcji.**



**Nie rozpylaj materiał zanieczyszczający do środowiska naturalnego. Zużyte filtry włóż do opakowań ochronnych, które należy szczelnie zamknąć.**

- 1) Wykonaj jeden cykl oczyszczania filtrów za pomocą silnika wibracyjnego (ok. 3 min.).
- 2) Wyłącz silnik wibracyjny.
- 3) Wyłącz urządzenie i odłącz wszystkie źródła zasilania.



**W PRZYPADKU URZĄDZEŃ OBUDOWANYCH:**

**W celu wymiany filtrów rękawowych należy zdemontować panele obudowy. Patrz rozdział „4.3.6 Montaż obudowy”.**

- 4) Wyjmij filtry rękawowe z uchwytów.

Patrz rozdział "4.3.4 Montaż filtrów rękawowych".

- W celu poluzowania filtrów należy odczepić haczyk, na którym filtr zamocowany jest do górnej belki.

- Zwolnij snap-ring z dolnego mocowania filtra.



**Taka czynność może spowodować rozproszenie zanieczyszczającego pyłu. Podczas wymiany należy bardzo ostrożnie manipulować filtrami.**

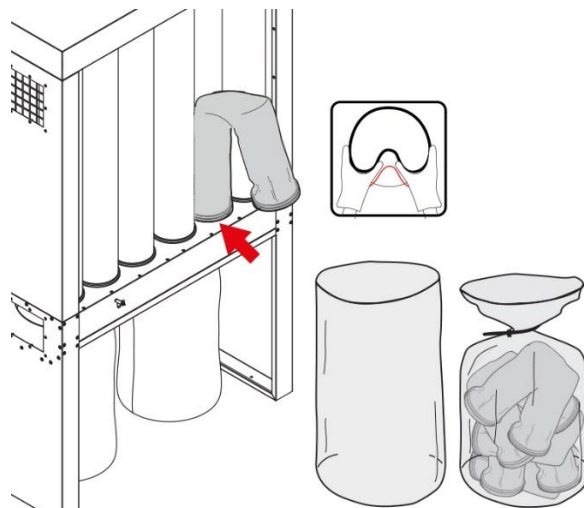

5) Zanieczyszczone filtry włóż do odpowiedniego opakowania i zamknij go.  
Patrz rozdział "7.3 Czyszczenie i utylizacja".



***Nigdy nie prać filtrów i worków na odpady w pralce!  
Nigdy nie suszyć filtrów i worków na odpady w suszarce!  
Istnieje ryzyko uszkodzenia filtrów, worków na odpady i urządzeń!***

## 9.2.2 Demontaż i montaż worków na odpady



***Podczas montażu zastosuj środki ochrony indywidualnej.***



***Przed jakąkolwiek wymianą należy przeczytać rozdział „7. Konserwacja” oraz „9.2 Wskazówki dotyczące wymiany części zamiennych”.***



***Czynności konserwacyjne należy wykonywać z zastosowaniem środków ochrony indywidualnej.***



***Worki na odpady należy regularnie opróżniać, zanim osiągną maksymalnego poziomu pojemności.***



***Nie rozpraszaj materiał zanieczyszczający do środowiska naturalnego.***



***Nigdy nie prać filtrów ani worków na odpady w pralce!  
Nigdy nie suszyć filtrów ani worków na odpady w suszarce!  
Istnieje ryzyko uszkodzenia filtrów, worków i urządzeń!***

- 1) Zwolnij klamrę opaski zaciskowej.
- 2) Wyciągnij worek na odpady spod urządzenia i opróżnij go.



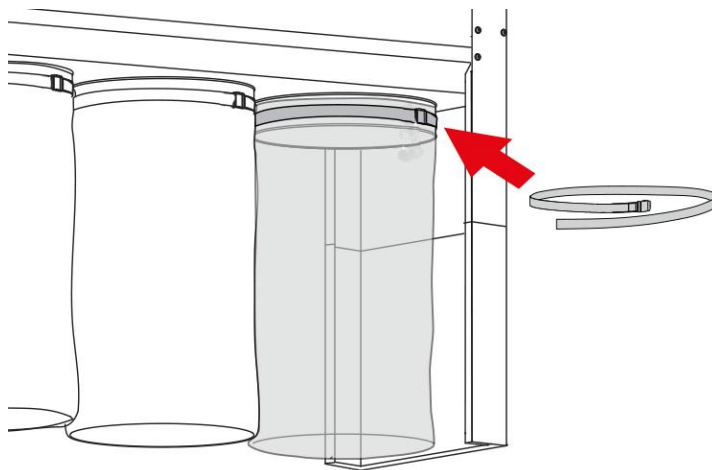



W celu montażu patrz rozdział „4.3.5 Mocowanie worków na odpady”.





## 9.4 WYCOFANIE URZĄDZENIA Z EKSPLOATACJI

Urządzenie nie przedstawia specjalnych problemów do wycofania z eksploatacji. Należy zachować ostrożność, aby zapobiec uruchomieniu urządzenia przez osoby nieupoważnione.

Należy przestrzegać przepisów obowiązujących w kraju użytkowania we wszelkich aspektach prawnych i podatkowych (raporty, reklamacje itp.).

Komponent	Materiał	Przeróbka	Uwaga
Konstrukcja urządzenia	Stal	 RECYCLABLE STEEL	
Filtry rękawowe	Poliester		Zanieczyszczone filtry należy umieścić do szczelnego opakowania ochronnego. Informacje o prawidłowej utylizacji dostępne są w aktualnie obowiązujących przepisach kraju użytkowania.
			 Zanieczyszczone filtry należy umieścić do opakowania ochronnego. Informacje o prawidłowej utylizacji dostępne są w aktualnie obowiązujących przepisach.
Sterowanie elektryczne i jego części	OEEZ		Informacje o prawidłowej utylizacji dostępne są w aktualnie obowiązujących przepisach kraju użytkowania urządzenia.
Tekstylne worki na odpady	Poliester		Zanieczyszczone worki na odpady należy umieścić do szczelnego opakowania ochronnego. Informacje o właściwej utylizacji dostępne są w aktualnie obowiązujących przepisach kraju użytkowania urządzenia.

		 	 <p>Zanieczyszczone worki na odpady należy umieścić do szczelnego opakowania ochronnego. Informacje o właściwej utylizacji dostępne są w aktualnie obowiązujących przepisach.</p>
--	--	--	---



### **SPECJALNE ODPADY.**

Stosuj odpowiednie środki ochrony indywidualnej, aby uniknąć kontaktu z cząstkami, które mogły zostać uwolnione. Informacje o właściwej utylizacji dostępne są w aktualnie obowiązujących przepisach.



### **STAL.**

W pełni nadaje się do recyklingu.



### **MATERIAŁ NIE NADAJĄCY SIĘ DO RECYKLINGU.**

Odwieźć na składowisko odpadów / dostarczyć do punktu PSZOK.



### **MATERIAŁ NADAJĄCY SIĘ DO RECYKLINGU**

W pełni nadaje się do recyklingu.



### **OEEZ.**

Informacji o właściwej utylizacji tych materiałów dostępne są w aktualnie obowiązujących przepisach.

## 10. GWARANCJA

Okres gwarancji wynosi 12 miesięcy od daty sprzedaży.

Gwarancja nie obejmuje usterek spowodowanych niewłaściwą i nieprofesjonalną obsługą lub zastosowaniem do celów innych niż sugeruje niniejsza instrukcja obsługi.

### 10.1 ODPOWIEDZIALNOŚĆ ZA WADY

Producent zgodnie z przepisami prawnymi odpowiada na podstawie umów (zakupu, o dzieło itp.) za to, że towar lub świadczenie w momencie dostawy są wolne od wad. Odpowiedzialność dotyczy wszystkich części (z wyjątkiem rozdziału 10.3), jak również kosztów pracy, transportu i podróży. Wszelkie ewentualne szkody wtórne są wykluczone.

**Kupujący użytkownik końcowy – odpowiedzialność prawna za wady przez okres 24 miesięcy** od daty wystawienia dokumentu sprzedaży.

**Kupujący przedsiębiorca – obowiązuje odpowiedzialność za wady przez okres 6 miesięcy** od daty wystawienia dokumentu sprzedaży. W trybie jednozmianowym. Dodatkowe ustalenia wymagają zawsze formy pisemnej, ustalenia ustne nie są wiążące.

### 10.2 DOBROWOLNA DODATKOWO UDZIELONA GWARANCJA

W porównaniu z ustawową odpowiedzialnością za wady, dobrowolna dodatkowo udzielona gwarancja jest dobrowolnym podjętym zobowiązaniem, że towar lub świadczenie pozostanie wolne od wad przez określony czas dodatkowo ponad zakres ustawowej odpowiedzialności za wady. Gwarancja wymaga formy pisemnej. Ustalenia ustne są wykluczone. Gwarancja obejmuje tylko części mechaniczne (z wyjątkiem rozdziału 10.3), nie obejmuje kosztów pracy, transportu oraz kosztów podróży. Ewentualne szkody wtórne są wykluczone.

Sprzedawca udziela gwarancji na **okres 12 miesięcy lub maksymalnie 1600 godzin eksploatacji** na elementy części mechanicznych (z wyjątkiem rozdziału 10.3). Tryb jednozmianowy.

Sprzedawca udziela gwarancji na okres 6 miesięcy na części zamienne (z wyjątkiem rozdziału 10.3).

W przypadku towaru używanego obowiązują tylko i wyłącznie ustawowe postanowienia dotyczące odpowiedzialności za wady, która wynosi 1 rok dla kupującego użytkownika końcowego i 3 miesiąca dla kupującego przedsiębiorcy.

### 10.3 WYŁĄCZENIA Z TYTUŁU ODPOWIEDZIALNOŚCI ZA WADY ORAZ Z TYTUŁU GWARANCJI

- Jeśli wada nie występowała w momencie dostawy.
- W przypadku uszkodzenia towaru podczas transportu (takie uszkodzenia należy zgłaszać przewoźnikowi podczas odbioru, wszelkie wysyłki są ubezpieczone).
- Wady spowodowane niewłaściwym zastosowaniem lub przeciążaniem (klasyfikacja zastosowania – majsterkowicz, rzemieślnik, produkcja profesjonalna, produkcja przemysłowa).
- Wady spowodowane nieprofesjonalną instalacją, nieprofesjonalnym wprowadzeniem do eksploatacji, nieprofesjonalnym obchodzeniem się, konserwacją, obsługą lub przechowywaniem, albo zaniedbaniem opieki nad towarem.

- W przypadku nieprzestrzegania zalecanych warunków eksploatacji i instalacji (płyta podstawowa urządzenia, instalacja elektryczna, przewody sprężonego powietrza, przewody ssawne).
- Jeśli wada wystąpiła na skutek niewłaściwej obsługi lub działania siły zewnętrznej (np. zadrapania, wgniecenia, skręcenia itp.).
- Nie ponosimy odpowiedzialności za wszelkie szkody wtórne (takie jak szkody nieprzewidywalne).
- Nie ponosimy odpowiedzialności za zużycia związane z wyglądem i w wyniku codziennego użytkowania (np. uszkodzenia lakieru, zarysowania itp.).
- Nie ponosimy odpowiedzialności za jakiegokolwiek wady spowodowane zanieczyszczeniem.
- Nie ponosimy odpowiedzialności za wady spowodowane nieprzestrzeganiem wskazówek zawartych w instrukcji obsługi lub instrukcji dotyczących konserwacji lub wynikających z zastosowania niezgodnego z instrukcją obsługi albo normalnym sposobem użytkowania.
- Nie ponosimy odpowiedzialności za części eksploatacyjne (np. łożyska, pasy, koła zębate, segmenty, pręty gwintowane, nakrętki gwintowane, zęby, łamacze wiórów ...), oraz części z tworzyw sztucznych (np. uchwyty, klamki, dźwignie, naklejki, zatyczki, osłony, nośniki rolek, rolki gumowane ...).
- Nie ponosimy odpowiedzialności za wady spowodowane modyfikacjami, naprawami, ostrzeniem oraz czynnościami, które nie były wykonane przez osoby upoważnione producentem, lub certyfikowanym sprzedawcą albo autoryzowanym serwisem producenta lub certyfikowanego sprzedawcy.
- Nie ponosimy odpowiedzialności za wady powstałe na skutek korozji, pożaru lub zalania.
- Nie ponosimy odpowiedzialności za wady powstałe na skutek czynników zewnętrznych, takich jak praca 2-fazowa, wadliwa ochrona elektryczna, napięcie dalsze, przepięcie (widocznie spalone części lub płytki drukowane) oprócz normalnych odchyłań, uderzenie pioruna.
- Odpowiedzialność zgodnie z obowiązującymi przepisami danego kraju dla silników, wyłączników/przełączników elektrycznych, tablic elektrycznych itp.
- Naruszenie plomby ochronnej, tabliczki informacyjnej lub numeru seryjnego, chyba, że uszkodzenie nastąpiło na skutek normalnego użytkowania. Plomby i numery seryjne są nieodłączną częścią towaru i w żaden sposób nie ograniczają prawa kupującego do używania i obchodzenia się towarem w pełnym zakresie, do jakiego towar jest przeznaczony.
- Elektryczne użytkowanie towaru w warunkach, które nie są odpowiednie ze względu na temperaturę, zapylenie, wilgotność, chemiczne i mechaniczne wpływy środowiska, które jest bezpośrednio określone przez sprzedawcę lub producenta.
- Uszkodzenia spowodowane nadmiernym obciążaniem lub użytkowaniem niezgodnym z warunkami określonymi w dokumentacji lub ogólnymi zasadami.
- Ingerencje wykonane przez osoby niewykwalifikowane lub zmiana parametrów.
- Towar, który był zmodyfikowany przez klienta (lakier, zginanie itp.), jeśli w wyniku tej modyfikacji wystąpiła wada.
- Uszkodzenia spowodowane żywiołami lub siłą wyższą.
- Stosowanie niewłaściwych lub nieoryginalnych materiałów eksploatacyjnych, ani ewentualnie z tego wynikające szkody, chyba, że takie użycie jest normalne i nie zostało wykluczone w załączonej instrukcji obsługi.

## 11. WARUNKI SERWISU

W przypadku jakiegokolwiek awarii w okresie gwarancyjnym lub pogwarancyjnym należy skontaktować się z producentem lub certyfikowanym sprzedawcą albo serwisem.



## CE DECLARATION OF CONFORMITY CE PROHLÁŠENÍ O SHODĚ

**The manufacturer / Výrobce:** ADAMIK Company, s.r.o.  
**Registered office / Sídlo společnosti:** Mitrovická 804, 739 21 Paskov, Czech Republic

**whose responsibility for the relevant technical document is / jehož odpovědnost za příslušný technický dokument nese:**

**Name / Jméno** Ing. Petr Adamík

**declares under his own responsibility that the machine / na svou vlastní zodpovědnost prohlašuje, že strojní zařízení:**

**Product / Výrobek:**

Dust filtering unit, closed, with shaker /  
Odsávací a filtrační jednotka, krytovaná, s oklepem  
FT 734 A, FT 751 A, FT 768 A, FT 785 A  
FT 746 A, FT 769 A, FT 792 A, FT 799 A

**Type / Typ:**

in combination with radial ventilator for air transport of  
sawdust, chips and dust without risk of explosion / v kombinaci  
s radiálním ventilátorem pro dopravu vzduchu pilin, třísek a  
prachu bez rizika výbuchu

**Type / Typ:**

VAN 828 3 kW, VAN 831 4 kW, VAN 831 7,5 kW,  
VAN 835 9,2 kW, VAN 840 11 kW

**Serial number / Výrobní číslo:** .....

**Year of production / Rok výroby:** .....

- complies with the requirements given in the Machine Directive 2006/42/CE of the European Parliament and Council dated 17 May 2006, regarding the machine and that modifies the Directive 95/16/CE (merging), and respects the following Essential Safety and Security Requirements (Annex I):

1.1.1. - 1.1.3 - 1.1.5 - 1.3.1. - 1.3.2 - 1.3.4 - 1.3.6 - 1.3.7 - 1.3.8 - 1.3.8.1 - 1.3.8.2 -

1.4.1 - 1.4.2.1 - 1.4.2.2 - 1.5.3 - 1.5.4 - 1.5.5 - 1.5.13 - 1.6.1 - 1.6.5 - 1.7.1 - 1.7.4.1 - 1.7.4.2

The relevant technical documentation is compiled in accordance with Annex VII B of Machine Directive 2006/42/CE.

- complies with the requirements given in the:

• Directive 73/23/EC and 93/68/EC (Government Regulation No. 17/2003 Coll.)

• Directive 2004/108/EC (Government Regulation No. 616/2006 Coll.).

Defined by the EC directives for low-voltage installations 73/23/EEC and 93/68/EEC.

Defined by EC machinery standard 98/37/EEC Annex II A. Fans in air handling systems working with air from non-explosive buildings. These devices cannot be put into operation without first reading the assembly instructions and safety information.

The following harmonized standards are applied:

• EN 60 034-1 Rotating electrical machines; determination of nominal values and performance

• EN 60 204-1 Safety of machinery; Electrical equipment of machines; General requirements

• EN ISO 12100-1:2003 (ČSN EN ISO 12100-1:2004) Safety of machinery - Basic concepts, general principles for construction - Part 1: Basic terminology, methodology.

• EN ISO 12100-2:2003 (ČSN EN ISO 12100-2:2004) Safety of machinery - Basic concepts, general principles for construction - Part 2: Technical principles.

• EN 294:1993 Safety of machinery; Safe distances to avoid reaching dangerous places with the upper limbs.

• EN ISO 13857 Safety of machinery - Safe distances to avoid reaching dangerous areas

• ČSN EN 349 Safety of machinery. Smallest gaps to avoid compression of parts of the human body

- ČSN EN 614 Safety of machinery – Ergonomic design principles
- ČSN EN 953 Safety of machinery - Protective covers - General requirements for the design and production of fixed and movable protective covers.
- ČSN EN 1037 Safety of machinery - Prevention of unexpected start-up

The manufacturer undertakes to transmit all the papers, in response to a reasoned request of the competent national authorities, with relevant informations on this almost-machine and leaves intact his intellectual property rights. /

- *splňuje požadavky dané Směrnicí o strojních zařízeních 2006/42/CE Evropského parlamentu a Rady ze dne 17. května 2006 týkající se strojního zařízení a o změně směrnice 95/16/ES (přepracované znění), a respektuje následující základní požadavky na bezpečnost a zabezpečení (příloha I):*

*1.1.1. - 1.1.3 - 1.1.5 - 1.3.1. - 1.3.2 - 1.3.4 - 1.3.6 - 1.3.7 - 1.3.8 - 1.3.8.1 - 1.3.8.2 -*

*1.4.1 - 1.4.2.1 - 1.4.2.2 - 1.5.3 - 1.5.4 - 1.5.5 - 1.5.13 - 1.6.1 - 1.6.5 - 1.7.1 - 1.7.4.1 - 1.7.4.2*

*Příslušná technická dokumentace je sestavena v souladu s přílohou VII B Směrnice o strojních zařízeních 2006/42/CE.*

*splňuje požadavky dané směrnicemi:*

- *Směrnice 73/23/ES and 93/68/ES (nařízení vlády č. 17/2003 Sb.)*

- *Směrnice 2004/108/ES (nařízení vlády č. 616/2006 Sb.)*

*Definované směrnice EC pro nízkonapěťové instalace 73/23/EEC a 93/68/EEC.*

*Definovaná normou EC o strojních zařízeních 98/37/EEC, Příloha II A. Ventilátory ve vzduchotechnických systémech pracujících se vzduchem z budov bez rizika výbuchu. Tato zařízení není možné uvést do provozu bez předchozího přečtení montážního návodu a bezpečnostních informací.*

*Uplatněny jsou následující harmonizované normy:*

- *EN 60 034-1 Rotační elektrické stroje; stanovení jmenovitých hodnot a výkonu*
- *EN 60 204-1 Bezpečnost strojních zařízení; Elektrická zařízení strojů; Všeobecné požadavky*
- *EN ISO 12100-1:2003 (ČSN EN ISO 12100-1:2004) Bezpečnost strojních zařízení - Základní pojmy, všeobecné zásady pro konstrukci - Část 1: Základní terminologie, metodologie.*
- *EN ISO 12100-2:2003 (ČSN EN ISO 12100-2:2004) Bezpečnost strojních zařízení - Základní pojmy, všeobecné zásady pro konstrukci - Část 2: Technické zásady.*
- *EN 294:1993 Bezpečnost strojních zařízení; Bezpečné vzdálenosti k zabránění dosahu k nebezpečným místům horními končetinami.*
- *EN ISO 13857 Bezpečnost strojních zařízení - Bezpečné vzdálenosti k zamezení dosahu do nebezpečných prostor*
- *ČSN EN 349 Bezpečnost strojních zařízení. Nejmenší mezery k zamezení stlačení částí lidského těla*
- *ČSN EN 614 Bezpečnost strojních zařízení – Ergonomické zásady navrhování*
- *ČSN EN 953 Bezpečnost strojních zařízení - Ochranné kryty - Všeobecné požadavky pro konstrukci a výrobu pevných a pohyblivých ochranných krytů.*
- *ČSN EN 1037 Bezpečnost strojních zařízení - Zamezení neočekávanému spuštění*

*Výrobce se zavazuje předat všechny dokumenty na základě odůvodněné žádosti příslušných vnitrostátních orgánů s příslušnými informacemi o tomto téměř stroji a ponechává nedotčena svá práva duševního vlastnictví.*

**Place, date / Místo, dne:** Paskov, 1.3.2024

**Legal representative / Zákonný zástupce společnosti:**

Ing. Petr Adamík, CEO / Ing. Petr Adamík, jednatel společnosti

ADAMIK Company, s.r.o.  
CZ-190 00 PRAHA 9, Paříkova 910/9  
IČ: 26845318

# ŚWIADECTWO JAKOŚCI I KOMPLETNOŚCI WYROBU

## Nadbudowa filtracyjna:

FT 734 A

FT 751 A

FT 768 A

FT 785 A

FT 746 A

FT 769 A

FT 792 A

FT 799 A

.....

## Wentylator:

VAN 828 3 kW

VAN 831 4 kW

VAN 831 7,5 kW

VAN 835 9,2 kW

VAN 840 11 kW

.....

## Rozdzielnica:

Standard RAU

.....

<b>Numer seryjny wyrobu:</b>	<b>Kontrolę wykonał:</b>	<b>Data:</b>
------------------------------	--------------------------	--------------

<b>Data sprzedaży:</b>	<b>Produkt wydał:</b>
------------------------	-----------------------

**Protokół o wykonaniu serwisu / naprawy:**

<b>Data przyjęcia w celu naprawy:</b>	<b>Opis:</b>	<b>Naprawę wykonał:</b>

v.2024

---

ADAMIK Company, s.r.o.  
Mitrovická 804, 739 21 Paskov  
Czechy

NIP EU: CZ26845318  
Tel.: +420 774 883 858  
e-mail: info@adamikcompany.com

[www.adamikcompany.pl](http://www.adamikcompany.pl) | [www.adamikshop.pl](http://www.adamikshop.pl)