

NÁVOD K POUŽITÍ



FILTRAČNÍ JEDNOTKA CLEANING DF

OBSAH

1. IDENTIFIKAČNÍ ÚDAJE	4
2. ÚVODNÍ SLOVO	4
3. VŠEOBECNÉ INFORMACE	5
3.1 SMĚRNICE	5
3.2 VŠEOBECNÉ BEZPEČNOSTNÍ POKYNY	5
3.3 ZBYTKOVÁ RIZIKA	5
3.4 OSOBNÍ OCHRANNÉ PROSTŘEDKY	6
3.5 ÚROVEŇ HLUKU	6
3.6 ÚROVEŇ VIBRACÍ	6
3.7 POVINNOSTI	7
3.8 ZÁKAZY	7
3.9 SPRÁVNÉ POUŽITÍ / NESPRÁVNÉ POUŽITÍ	7
3.10 BEZPEČNOSTNÍ ZNAČKY POUŽITÉ NA STROJI	8
3.11 VÝROBNÍ ŠTÍTEK	9
4. POPIS STROJE	10
4.1 HLAVNÍ KOMPONENTY	10
4.1.1 Patronový filtr	10
4.1.2 Tlumič hluku (je-li ve výbavě)	11
4.1.3 Patronový filtr s aktivním uhlím (je-li ve výbavě)	11
4.2 POPIS FUNKCE STROJE	12
4.3 TECHNICKÉ SPECIFIKACE	13
4.4 CELKOVÉ ROZMĚRY	14
4.5 BEZPEČNOSTNÍ ZAŘÍZENÍ	16
5. PŘEPRAVA A INSTALACE	16
5.1 PŘEPRAVA	16
5.2 INSTALACE	17
5.2.1 Upevnění odsávacího ramene	18
5.3 PŘIPOJENÍ	18
5.4 NASTAVENÍ	19
5.4.1 Nastavení průtoku vzduchu (je-li ve výbavě)	19
6. OVLÁDÁNÍ JEDNOTKY	19
7. ÚDRŽBA	19
7.1 BĚŽNÁ ÚDRŽBA	19
7.1.1 Tabulka běžné údržby	20
7.1.2 Čištění	20
7.2 MIMOŘÁDNÁ ÚDRŽBA	20
7.2.1 Výměna patronového filtru	20

8. ŘEŠENÍ PROBLÉMŮ.....	21
9. VYŘAZENÍ Z PROVOZU A LIKVIDACE	21
10. ELEKTRICKÝ PANEL	22
11. NÁHRADNÍ DÍLY	22
11.1 KDE OBJEDNAT NÁHRADNÍ DÍLY	22
11.2 SEZNAM NÁHRADNÍCH DÍLŮ.....	23
12. ZÁRUKA	26
12.1 ODPOVĚDNOST ZA VADY	26
12.2 DOBROVOLNÁ DODATEČNĚ POSKYTNUTÁ ZÁRUKA	26
12.3 VÝJIMKY Z ODPOVĚDNOSTI ZA VADY A ZE ZÁRUKY	26
OSVĚDČENÍ O JAKOSTI A KOMPLETNOSTI VÝROBKU	30

1. IDENTIFIKAČNÍ ÚDAJE

Název a adresa autorizovaného prodejce:



ADAMIK Company, s.r.o.
Mitrovická 804
739 21 Paskov
IČ: 26845318



2. ÚVODNÍ SLOVO

Návod k obsluze a údržbě obsahuje všechny informace pro instalaci, provoz, údržbu a čištění stroje. Je určen pro obsluhu, která má na starosti řízení stroje ve všech fázích jeho životnosti. Žádáme uživatele, aby si pozorně přečetli celý návod a řídili se pokyny, které obsahuje. Návod uchovávejte na vhodném místě a chraňte jej před poškozením.

Tento návod může být bez upozornění změněn tak, aby zahrnoval variace a vylepšení dříve dodaných jednotek. V případě problémů kontaktujte společnost ADAMIK Company (telefonní číslo najdete na zadní straně této příručky).

Jednotka byla vyrobena v souladu se směrnicemi EU o volném pohybu průmyslových výrobků v zemích EHS a je dodávána s veškerou dokumentací požadovanou těmito směrnicemi.



VAROVÁNÍ!

Je důležité uchovávat návod na snadno dostupném místě, v blízkosti stroje a známém všem uživatelům, aby jej bylo možné v každé situaci rychle najít.

Návod je z bezpečnostních důvodů nedílnou součástí stroje.

Proto,

- musí zůstat kompletní (ve všech částech), v případě ztráty nebo poškození je nutné objednat náhradní.
- stroj musí být sledován až do jeho likvidace (i v případě stěhování, prodeje, pronájmu apod.).
- musí být neustále aktualizován a musí obsahovat veškeré změny provedené na stroji.



VAROVÁNÍ!

Před provedením jakékoli operace si pečlivě přečtěte veškerou dokumentaci.

Operátor	Kapitoly v návodu, které je nutno nastudovat
Montér instalující jednotku	<ul style="list-style-type: none"> • Úvodní slovo • Všeobecné informace • Popis stroje • Přeprava a instalace • Vyřazení z provozu a likvidace
Operátor, pracovník obsluhy stroje	<ul style="list-style-type: none"> • Úvodní slovo • Popis stroje • Všeobecné informace • Ovládání jednotky
Operátor údržby	<ul style="list-style-type: none"> • Úvodní slovo • Popis stroje • Všeobecné informace • Údržba • Náhradní díly, Elektrický panel • Řešení problémů

3. VŠEOBECNÉ INFORMACE

3.1 SMĚRNICE

Při návrhu a konstrukci stroje byly jako reference použity následující směrnice:

- 2006/42/CE ... Směrnice o strojních zařízeních
- 2014/30/EU ... Směrnice o elektromagnetické kompatibilitě
- 2014/35/EU ... Směrnice o nízkém napětí

3.2 VŠEOBECNÉ BEZPEČNOSTNÍ POKYNY

Pokyny a bezpečnostní pokyny uvedené v této příručce berou v úvahu, že na pracovišti jsou známy a aplikovány veškeré náležitosti týkající se bezpečnosti a ochrany zdraví na pracovišti dle platné legislativy daného státu.

To značí důležité informace týkající se:

- bezpečnost osob zapojených do provozu a údržby
- bezpečnost a účinnost stroje.

3.3 ZBYTKOVÁ RIZIKA

Stroj je dodáván se všemi bezpečnostními systémy potřebnými k tomu, aby obsluha mohla pracovat v podmínkách maximální bezpečnosti, ale přetrvávají rizika, před kterými musí být obsluha chráněna, zejména během fází údržby, instalace a čištění.

Operátoři musí používat osobní ochranné prostředky způsobené riziku, které je třeba řešit. Nejpoužívanější jsou: rukavice a masky, brýle, bezpečnostní obuv atd.

Obecná zbytková rizika	Popis
Nebezpečí přítomnosti napětí	V případě, že by obsluha provedla údržbu nebo výměnu spínače a nechala zasunutou podpěťovou zástrčku, hrozilo by riziko úrazu elektrickým proudem.
Nebezpečí pohyblivých částí	V případě, že obsluha provádí údržbu tak, že vloží ruce do sacího prostoru ventilátoru, neodpojí zástrčku ze sítě a nezablokuje vypínač, mohou externí osoby potenciálně spustit stroj a způsobit vážné zranění.
Riziko výbuchu	V případě, že i přes zákaz jasně stanovený v odstavci „3.9 Správné použití / nesprávné použití“ se stroj používá k extrakci prvků, které jsou svou povahou nebo reakcí hořlavé nebo představují nebezpečí výbuchu.
Riziko převrácení	Během provozu je třeba mít na paměti, že v oblast kolem stroje hrozí riziko jeho převrácení. Udržujte bezpečnou vzdálenost. Viz obrázek v odstavci „5.2 Instalace“.

3.4 OSOBNÍ OCHRANNÉ PROSTŘEDKY

Pracovníci musí nosit pracovní oděv a v případě potřeby osobní ochranné prostředky (rukavice, brýle, masky atd.) v souladu se zákony a bezpečnostními předpisy platnými ve vaší zemi.

Níže uvedené značky představují příklady osobních ochranných prostředků nainstalovaných na stroji.



Použijte ochranné rukavice.



Použijte bezpečnostní obuv.

3.5 ÚROVEŇ HLUKU

Stroj je navržen tak, aby snižoval úroveň akustického výkonu do zdroje.

Zkontrolujte požadavky legislativy platné v zemi instalace a v případě potřeby použijte:

- osobní ochranné prostředky
- jakékoli zvukotěsné pomůcky.

	Cleaning DF1		Cleaning DF2	
Úroveň vzduchu	71 dB(A)	72 dB(A)	74 dB(A)	74,5 dB(B)
Úroveň vzduchu s tlumičem hluku	64 dB(A)	65 dB(A)	70 dB(A)	70 dB(A)

3.6 ÚROVEŇ VIBRACÍ

Stroj nevysílá na zem vibrace, které by mohly ohrozit stabilitu nebo přesnost jakýchkoli zařízení umístěných v blízkosti systému.

3.7 POVINNOSTI

- Nepoužívejte stroj nesprávně, tj. nepoužívejte stroj jiným způsobem, než jak je uvedeno v odstavci nazvaném „3.9 Správné použití / nesprávné použití“.
- Údržbu provádějte s vypnutým strojem.
- Stroj může obsluhovat pouze kvalifikovaný personál.

Operátoři musí zejména:

- dodržovat pravidla a pokyny zaměstnavatele, vedoucího zaměstnance a osoby pověřené kolektivní nebo individuální ochranou.
- správně používat stroje, zařízení, nástroje atd.
- správně používat dodaná ochranná zařízení.
- neprodleně informovat zaměstnavatele nebo odpovědnou osobu o jakémkoli nedostatku na bezpečnostních zařízeních.
- dlouhé vlasy musí být svázané dozadu, nenoste šátky ani jiný kus oděvu, který by se mohl zachytit nebo vtáhnout do pohyblivých částí stroje.

3.8 ZÁKAZY

Provozovatelé nesmí zejména:

- neoprávněně odstranit nebo upravit bezpečnostní, signalizační nebo ovládací zařízení;
- provádět operace nebo činnosti, které jsou mimo oblast jejich odbornosti a které by mohly ohrozit jejich vlastní bezpečnost nebo bezpečnost jiných operátorů;
- proces s produkty odlišnými od těch, které jsou uvedeny;
- změňte elektrická připojení tak, aby byla vyloučena bezpečnostní zařízení;
- kouřit, když je filtr v provozu.

3.9 SPRÁVNÉ POUŽITÍ / NESPRÁVNÉ POUŽITÍ

Úkon	Typ odsávaného vzduchu		
	Povoleno	Nepovoleno	Pracovní prostředí
Filtrace ...	<ul style="list-style-type: none">• výpary ze svařování• suché prášky• kovové prášky	<ul style="list-style-type: none">• hořlavé nebo výbušné páry• potenciálně výbušné kovové prášky• prášky, které jsou svou povahou nebo reakcí, mohou být výbušné nebo hořlavé	Produkty při zpracování ve strojírenství

Stroj byl navržen tak, aby:

- byl používán v souladu s pokyny a omezeními použití uvedenými v tomto návodu.

Stroj byl navržen a vyroben tak, aby fungoval bezpečně, pokud:

- se používá v rámci těchto limitů;
- jsou prováděny postupy v uživatelské příručce;
- je běžná údržba prováděna včas a jak je uvedeno v návodu;
- je mimořádná údržba v případě potřeby provedena okamžitě;

- bezpečnostní zařízení nejsou odstraněna nebo obejita.



VAROVÁNÍ!

Za „**NESPRÁVNÉ POUŽÍVÁNÍ**“ se považuje, pokud je stroj použit k získání provozních a výrobních hodnot odlišných od zde popsaných.

Jakékoli jiné použití stroje musí být předem schváleno společností ADAMIK Company. Bez takového písemného povolení se výrobce i dodavatel zříkají jakékoli odpovědnosti s ohledem na možné škody na majetku nebo osobách a považuje jakoukoli záruku týkající se linky a dodaného zařízení za neplatnou.



VAROVÁNÍ!

Při svařování může použití hořlavých sprejů, brusných kotoučů nebo jiných nástrojů, které způsobují jiskry nebo otevřený oheň, způsobit vznícení filtrační tkaniny.

3.10 BEZPEČNOSTNÍ ZNAČKY POUŽITÉ NA STROJI

Bezpečnostní nálepky a štítky jsou připevněny ke stroji, jak je znázorněno v tabulce níže a znázorněno na následujícím obrázku:



Upozornění na instalaci





Upozornění na povinnost



Nebezpečí přítomnosti napětí

3.11 VÝROBNÍ ŠTÍTEK

Stroj je vybaven identifikačním štítkem ES, který obsahuje specifické údaje. Na štítku jsou uvedeny údaje, které obsahují přesnou identifikaci daného stroje.

		CORAL S.p.A. - Corso Europa 597 10088 VOLPIANO - TORINO - ITALY					
		Tel. +39.011.9822000 Fax +39.011.9822033 e-mail: coral@coral.eu					
TIPO	<input type="text"/>	N°	<input type="text"/>				
S/N	<input type="text"/>	Ord. Prod.	<input type="text"/>				
MAX m³/h	<input type="text"/>	kW	<input type="text"/>	dB(A)	<input type="text"/>		
MIN m³/h	<input type="text"/>	V / Ph - Hz	<input type="text"/>				
H Stat. Pa	<input type="text"/>	Rpm	<input type="text"/>	IP	<input type="text"/>		
MAX bar	<input type="text"/>	Rpm max	<input type="text"/>	kgf	<input type="text"/>		

Pozice	Popis
Type	Popis
No.	Označení
S/N	Výrobní číslo
PROD ORD.	Výrobní objednávka
MAX m³/h	Maximální výkon
MIN m³/h	Minimální výkon
kW	Výkon motoru
dB(A)	Hladina hluku
V/Ph-Hz	Elektrické napětí / Fáze - Frekvence
H Stat Pa	Statický tlak
Rpm	Otáčky motoru za minutu
IP	Stupeň elektrické ochrany
MAX bar	Maximální tlak v pneumatickém okruhu
kgf	Hmotnost stroje

4. POPIS STROJE

4.1 HLAVNÍ KOMPONENTY



- 1) Vstup znečištěného vzduchu
- 2) Separační předkomora („klidová komora“)
- 3) Zadní sběrná nádoba
- 4) Přední sběrná nádoba
- 5) Patronové filtry
- 6) Rotor
- 7) Výstup filtrovaného vzduchu
- 8) Počítadlo pracovních hodin / Hlavní spínač / 5-pólová zástrčka



4.1.1 Patronový filtr

Filtrační tkanina je vyrobena z celulózy se specifickou strukturou na bázi fenolové pryskyřice. Díky tomu nedochází ke změnám v propustnosti vzduchu, což umožňuje lepší filtrační účinnost a vysokou stabilitu.

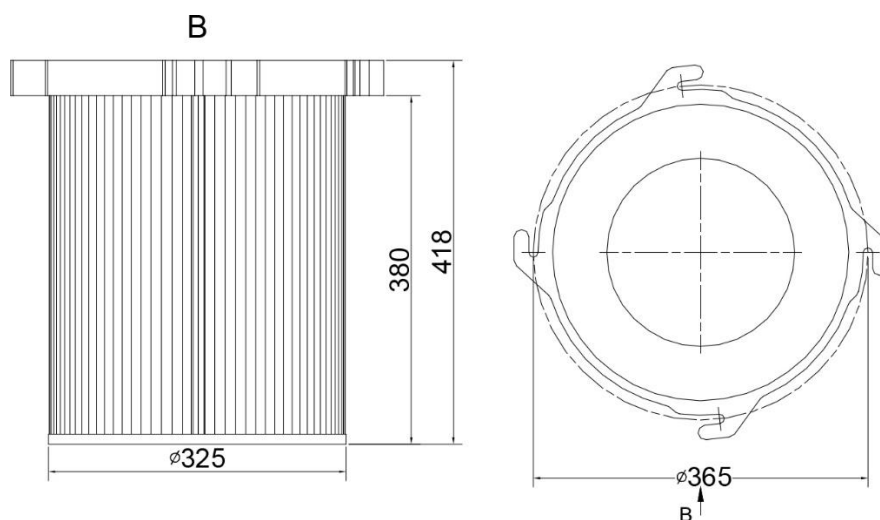

Rozměry	d=325 mm, výška=400 mm
Počet skladů	300
Filtrační plocha	12 m ²
Hmotnost	129 g/m ²
Max. provozní teplota	60 °C
Klasifikace BIA	M (USGC)

4.1.2 Tlumič hluku (je-li ve výbavě)

Tlumič hluku (1) může být volitelně dodán se strojem Cleaning DF. Je instalován tak, aby tlumil hluk od motoru a od turbulentního pohybu vzduchu.



4.1.3 Patronový filtr s aktivním uhlím (je-li ve výbavě)

Jednotka Cleaning DF může být také vybaven patronovým filtrem s aktivním uhlím (2). Jeho funkcí je absorbovat nasávané pachy kouře pomocí porézních vlastností a absorbovat aktivní uhlí.



	Cleaning DF1	Cleaning DF2
Počet patronových filtrů	1	2
Hmotnost aktivního uhlí	3 kg	6 kg

4.2 POPIS FUNKCE STROJE

Jednotka Cleaning DF je vyrobena s panelovou konstrukcí z lakovaného ocelového plechu opatřenou sacím konektorem pro samonosná ramena Universal No Smoke nebo Evolution No Smoke nebo Cobra (volitelné).

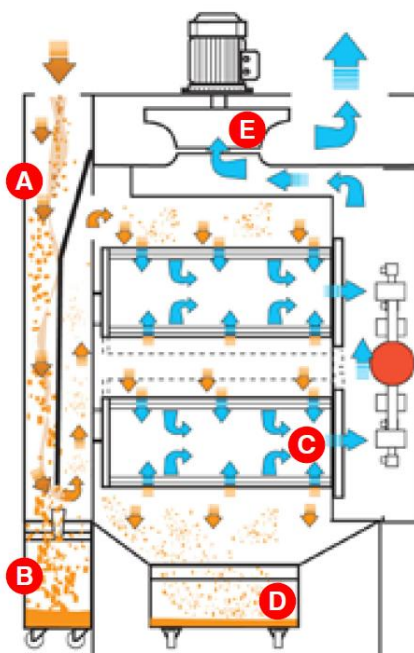

Znečištěný vzduch je nasáván sáním vzduchu podtlakem vytvořeným uvnitř pláště odstředivým ventilátorem.

- A) Vzduch prochází vertikální předkomorou, ve které dochází k prvnímu mechanickému oddělení částic dekantací.
- B) Těžké částice klesají na dno kontejneru vybaveného kolečky.
- C) Zbývající částice jsou filtrovány patronovým filtrem.
- D) Jemnější prach filtru se usazuje v druhé nádobě.
- E) Takto filtrovaný vzduch prochází ventilátorem a je vytlačován mřížkou umístěnou na horní straně jednotky.



VAROVÁNÍ!

Jednotka je navržena a určena pro použití jako podtlaková jednotka.

4.3 TECHNICKÉ SPECIFIKACE

	Cleaning DF1	Cleaning DF2	
Výkon	0,75 kW	1,1 kW	2,2 kW
Napájecí napětí	400 V	400 V	400 V
Frekvence	50 Hz	50 Hz	50 Hz
Absorbce	1,1 A	2,3 A	3,7 A
Počet otáček	2 800	2 800	2 800
Typ ventilátoru	PRM220 d.320	PRM250 d.340	PRM250 d.355
Jmenovitý výkon	1 450 m ³ /h	1 880 m ³ /h	2 280 m ³ /h
Průtok s jedním ramenem	1 100 m ³ /h	1 550 m ³ /h	-
Průtok se dvěma rameny	-	-	2 150 m ³ /h
Typ filtru	patronový	patronový	patronový
Počet filtrů	1	2	2
Průměr filtru	325 mm	325 mm	325 mm
Výška filtru	400 mm	400 mm	400 mm
Filtrační materiál	100% celulóza	100% celulóza	100% celulóza
Klasifikace BIA	M (USGC)	M (USGC)	M (USGC)
Filtrační plocha	12 m ²	2 x 12 m ²	2 x 12 m ²
Účinnost filtrace	99,9 %	99,9 %	99,9 %
Připojovací hrdlo	150 mm	150 mm	2 x 150 mm
Sběrná kapacita (přední)	9 l	12 l	12 l
Sběrná kapacita (zadní)	15 l	28 l	28 l
Hmotnost	110 kg	145 kg	160 kg



VAROVÁNÍ!

Je zajištěna vysoká separace filtru a uvolňování méně než 0,1 % pro prachové částice o velikosti mezi 0,2 a 2 mikrony s rychlostí průchodu 0,056 m/s.

Klasifikace BIA odpovídá M (USGC).

4.4 CELKOVÉ ROZMĚRY

Cleaning DF1:

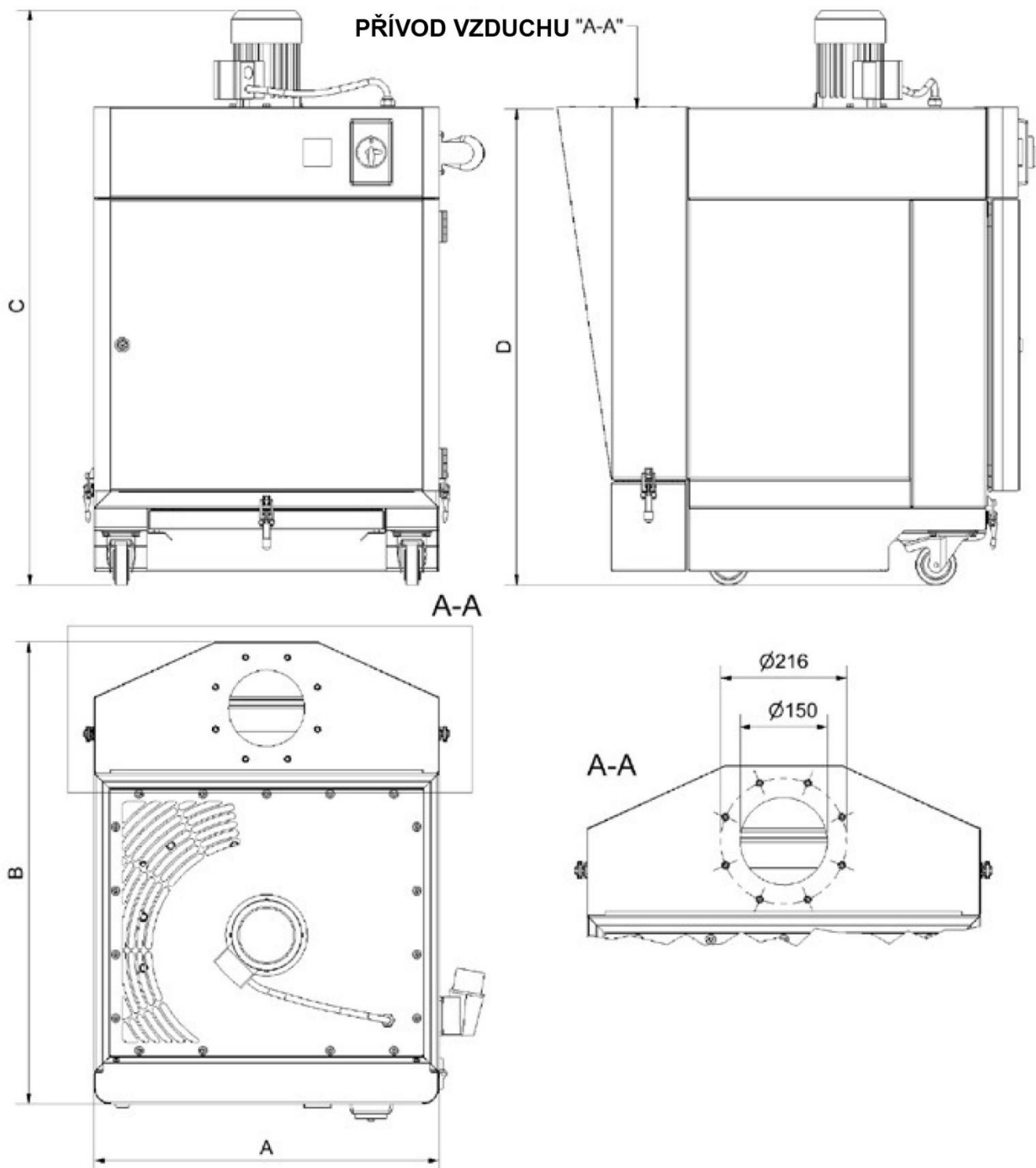

Cleaning DF2:

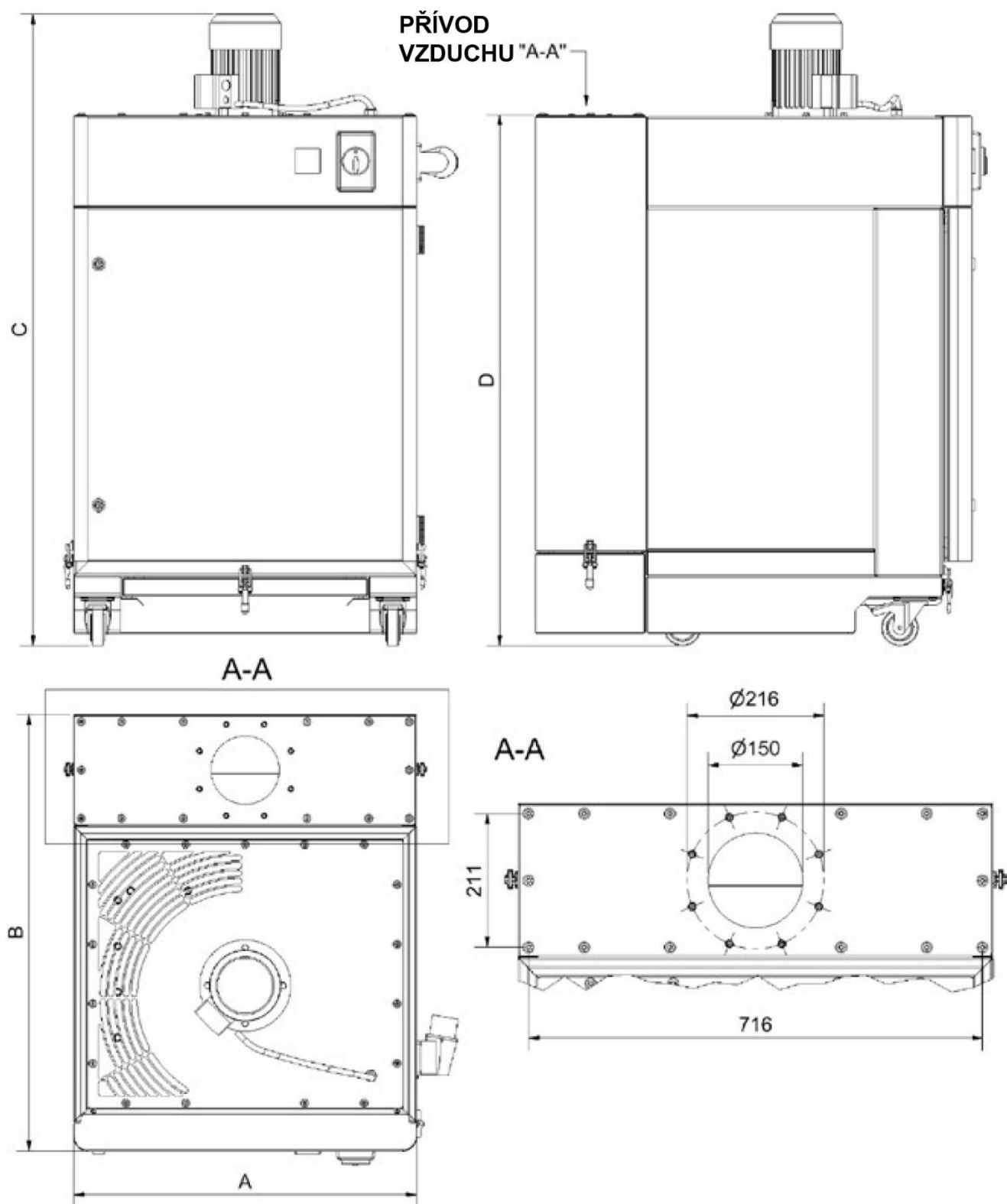

	Celkové rozměry				Vstup
	A	B	C	D	
CLEANING DF1	675 mm	905 mm	1 129 mm	938 mm	1 x d=150 mm
CLEANING DF2	750 mm	955 mm	1 380 mm	1 158 mm	1 x d=150 mm
CLEANING DF2	750 mm	955 mm	1 420 mm	1 158 mm	2 x d=150 mm (2,2 kW)

4.5 BEZPEČNOSTNÍ ZAŘÍZENÍ

Stroj je od výrobce vybaven všemi ochrannými systémy potřebnými pro bezpečnou práci. Níže jsou uvedeny systémy přijaté výrobcem:

Pozice	Prvek	Popis
A	Kliková skříň	Kliková skříň zakrývá všechny pohyblivé části stroje, aby se předešlo nebezpečným situacím pro obsluhu.
B	Hlavní vypínač "zapnuto-vypnuto" ("ON-OFF")	Pokud je vypínač nastaven na "ON" (zapnuto), elektrický proud jde do stroje, pokud je vypínač nastaven na "OFF" (vypnuto), proud se zastaví.



VAROVÁNÍ!

Odstranění klikové skříně nebo bezpečnostních systémů obvykle způsobí, že zneplatnění záruky a plné převzetí odpovědnosti uživatelem.

5. PŘEPRAVA A INSTALACE

5.1 PŘEPRAVA

Jednotka Cleaning DF je přepravována k zákazníkovi:

- sestavena,
- zabalená,
- paletizovaná.

Při dodání stroje:

- 1) Vyjměte jednotku z obalu.
- 2) Vizuálně zkontrolujte, zda nedošlo k poškození během přepravy a zkontrolujte úplnost dodávky. V opačném případě informujte svého prodejce co nejdříve, nejpozději však do 2 dnů po dodání.



VAROVÁNÍ!

Před jakoukoliv manipulací odpojte stroj od elektrické sítě a od přípojek k inženýrským sítím.



VAROVÁNÍ!

Je povinností provozovatele elektricky uzemnit jednotku připojením bodů kontaktu měděným drátem odpovídající velikosti (doporučuje se průřez 2,5 mm²), připevněným k jednotce, přičemž je třeba dbát na zachování kontinuity.

5.2 INSTALACE

Jednotka Cleaning DF s ohledem na konstrukční vlastnosti:

- je navržena pro instalaci v bezprostřední blízkosti inženýrských sítí;
- může být mobilní se sacím ramenem a staticky připojena pevným nebo flexibilním potrubím k ochranným systémům obráběcích strojů.

Při instalaci postupujte podle níže uvedeného postupu:

- 1) Připojte stroj k síti až po ověření správného napětí a frekvence uvedené na typovém štítku motoru.
- 2) Zkontrolujte správnou rotaci ventilátoru označenou šipkou na klikové skříně motoru.
- 3) Namontujte odsávací rameno podle postupu v návodu.



VAROVÁNÍ!

Doporučujeme zvážit to, co je uvedeno na obrázku níže, jako maximální dosah stroje. Tmavá pracovní oblast představuje oblast možného převrácení.

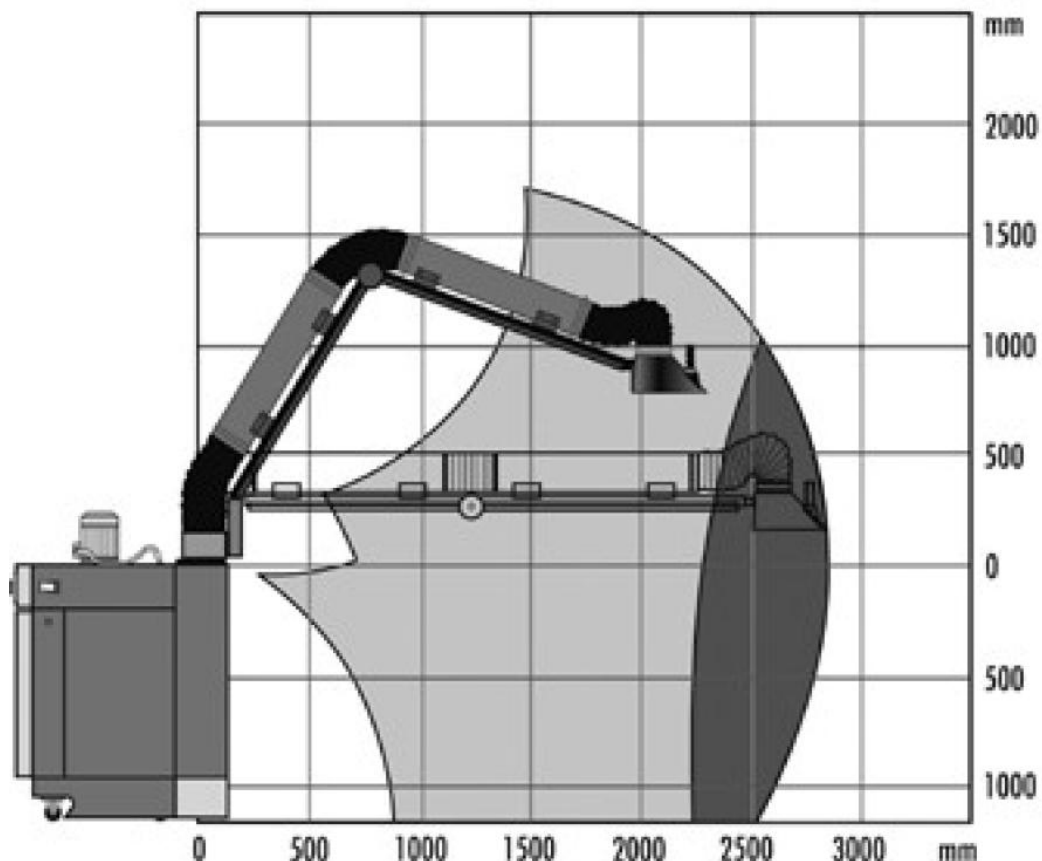

VAROVÁNÍ!

V horní části je jednotka vybavena mřížkou pro únik přefiltrovaného vzduchu. Proto je vhodné při venkovní instalaci chránit jednotku přístřeškem, aby byla uchráněna před průsaky a vniknutím dešťové vody dovnitř jednotky.

5.2.1 Upevnění odsávacího ramene

Při montáži ramene postupujte podle níže uvedeného postupu:

- 1) Točnici přišroubujte k ramenu pomocí vložek umístěných na spojovací desce.



5.3 PŘIPOJENÍ

Pro elektrické připojení postupujte takto:

- 1) Zkontrolujte:
 - napětí a
 - frekvence sítě.Správné údaje pro danou jednotku jsou uvedeny na typovém štítku na elektrickém motoru nebo v tabulce technických údajů v návodu.
- 3) Zasuňte zástrčku.
- 4) Na krátkou dobu spusťte a zastavte stroj, abyste zkontrolovali správný směr otáčení, označený šipkou na motoru.

5.4 NASTAVENÍ

5.4.1 Nastavení průtoku vzduchu (je-li ve výbavě)

Chcete-li upravit průtok jednotky, postupujte takto:

- 1) Pootočením škrtkové klapky namontované na potrubí pomocí příslušného knoflíku (je-li ve výbavě).

6. OVLÁDÁNÍ JEDNOTKY

Stroj je vybaven hlavním vypínačem „ON-OFF“ ("Zapnuto-Vypnuto"). Nastavením přepínače do polohy „ON“ ("Zapnuto") se jednotka spustí. Nastavením přepínače do polohy „OFF“ („Vypnuto“) se jednotka vypne.



7. ÚDRŽBA

VAROVÁNÍ!

Neprovádějte žádnou údržbu, pokud je stroj v provozu nebo je připojen ke zdroji elektriny.



Proto v těchto fázích doporučujeme:

- odpojit zástrčku od vedení elektrického proudu,
- zamknout ovládací prvky, abyste zabránili náhodnému spuštění.

VAROVÁNÍ!

Při čištění filtrů doporučujeme nepoužívat hořlavé kapaliny.



7.1 BĚŽNÁ ÚDRŽBA

Pro zajištění správného provozu stroje je nutné provádět periodickou a preventivní kontrolu a údržbu podle tabulky a dodržovat uvedený plán údržby. Nedodržení této povinnosti zbavuje výrobce veškeré odpovědnosti plynoucí ze záruky.

7.1.1 Tabulka běžné údržby

Do elektrického obvodu je připojeno počítadlo hodin pro zobrazení počtu pracovních hodin zařízení s nutností zajistit údržbu zařízení.

Interval kontroly	24 hodin	250 hodin	500 hodin	1 000 hodin	1 500 hodin	2 000 hodin	5 000 hodin
Zkontrolujte stav elektrických a pneumatických přívodních kabelů.				X		X	X
Zkontrolujte stav patronových filtrů pomocí příslušných kontrolních dvířek.		X	X		X		
Vyprázdněte obsah sběrné nádoby na kolečkách.	X						



VAROVÁNÍ!

Výše uvedené operace musí provádět kvalifikovaný personál.

7.1.2 Čištění



VAROVÁNÍ!

Nesprávné čištění nebo výměna filtračních médií s sebou nese riziko úniku do vnějšího prostředí a práce se škodlivinami.

7.2 MIMOŘÁDNÁ ÚDRŽBA

Činnosti, které nejsou uvedeny v tabulce běžné údržby jsou považovány za mimořádnou údržbu.



VAROVÁNÍ!

Mimořádná údržba a opravy stroje jsou vyhrazeny kvalifikovaným, vyškoleným a oprávněným pracovníkům výrobce nebo autorizovaného servisního střediska.

7.2.1 Výměna patronového filtru

Chcete-li vyměnit patronový filtr, postupujte takto:

- 1) Povolte upevňovací šrouby M8.
- 2) Vyjměte patronový filtr otočením proti směru hodinových ručiček.
- 3) Při instalaci patronového filtru postupujte v opačném pořadí = vložte patronový filtr otočením po směru hodinových ručiček a utáhněte upevňovací šrouby M8.



8. ŘEŠENÍ PROBLÉMŮ

Závada	Příčina	Možné řešení
Vycházející vzduch není dostatečně vyčištěn	Neefektivní činnost filtrů.	Zkontrolujte stav čistoty filtrů a v případě potřeby vyměňte.
Snížený průtok nasávaného vzduchu	Filtry nejsou čisté.	<ul style="list-style-type: none"> • Zkontrolujte činnost časovače, elektrických a pneumatických systémů. • V případě potřeby vyměňte díly jednotky, filtry apod.
Ventilátor vibruje	Rotor není vyvážen.	Vyjměte a vyčistěte rotor.
Ventilátor se točí, ale sání je nedostatečné	Směr otáčení je nesprávný.	Zaměňte dvě fáze připojené k motoru.
Selhání startu	Nesprávné připojení	Zkontrolujte elektrická připojení.

9. VYŘAZENÍ Z PROVOZU A LIKVIDACE

Jednotka nemá žádné zvláštní problémy s vyřazením z provozu. Měla by být přijata vhodná opatření, aby se zabránilo opětovnému spuštění neoprávněnou osobou.

V případě právních a daňových záležitostí (pokud existují hlášení, stížnosti atd.) se řiďte aktuálními zákony země, kde jednotka používána.



VAROVÁNÍ!

Použité filtry nevyhazujte, zašlete je specializovaným firmám na likvidaci v souladu s místními předpisy.

10. ELEKTRICKÝ PANEL

Do elektrického obvodu je připojeno počítadlo hodin pro zobrazení počtu pracovních hodin zařízení s nutností zajistit údržbu zařízení.

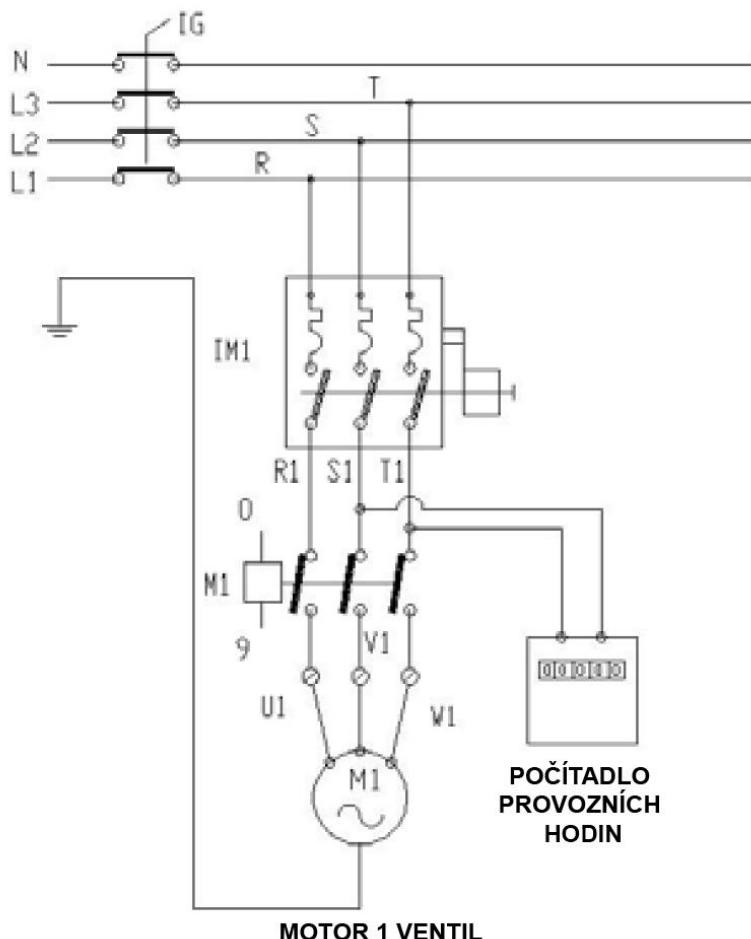

11. NÁHRADNÍ DÍLY

11.1 KDE OBJEDNAT NÁHRADNÍ DÍLY

Pokud potřebujete objednat náhradní díly:

- Připravte si název jednotky, typ, výrobní číslo (uvedeno na výrobním štítku na jednotce).
- Kontaktujte s požadavkem společnost ADAMIK Company. Kontakty jsou uvedeny na poslední stránce tohoto návodu nebo na stránkách www.adamikcompany.cz.

V reakci na to vám bude co nejdříve zaslána kompletní cenová nabídka včetně dodacích a prodejních podmínek.

11.2 SEZNAM NÁHRADNÍCH DÍLŮ

Cleaning DF1:

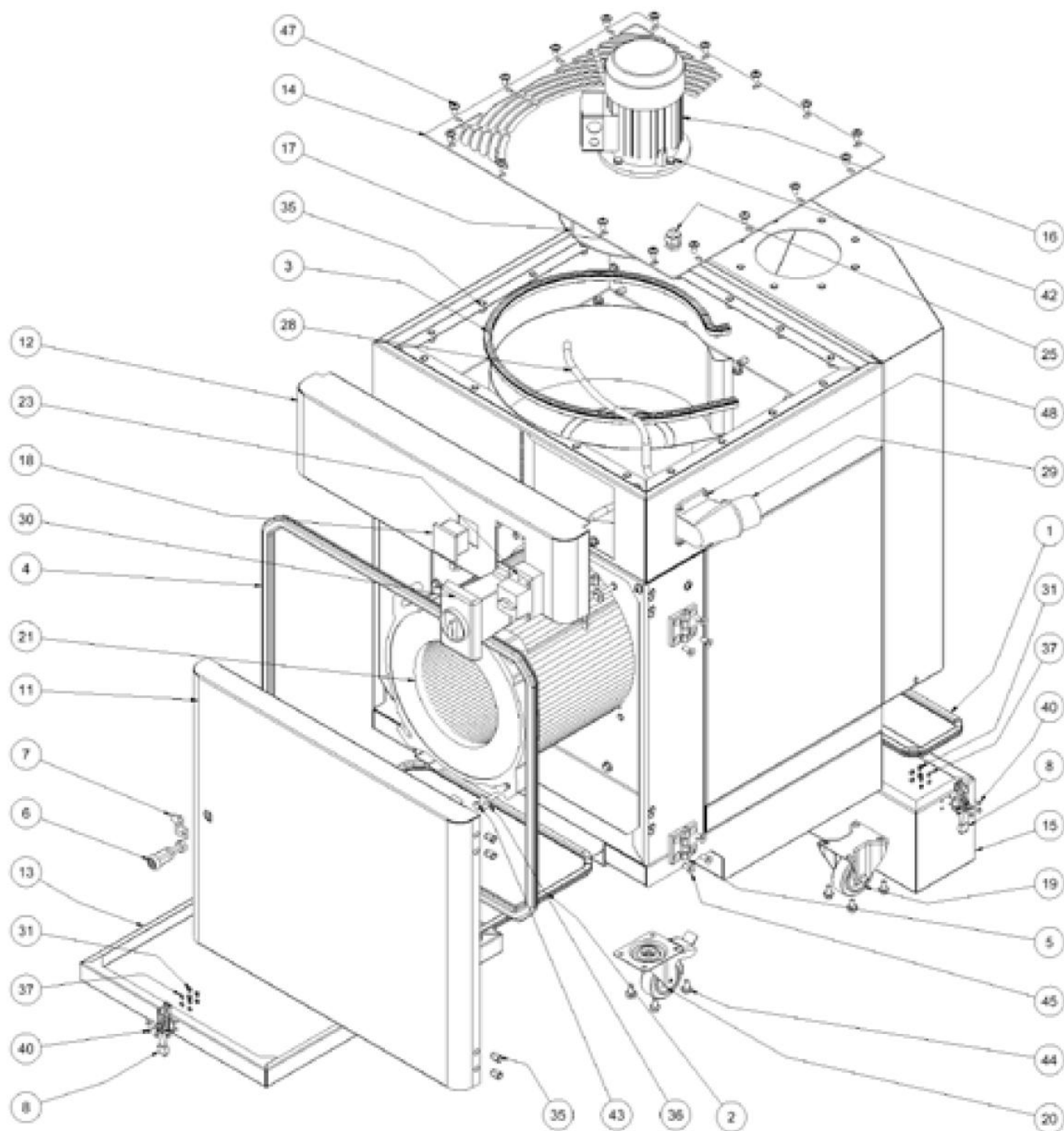

Cleaning DF2:

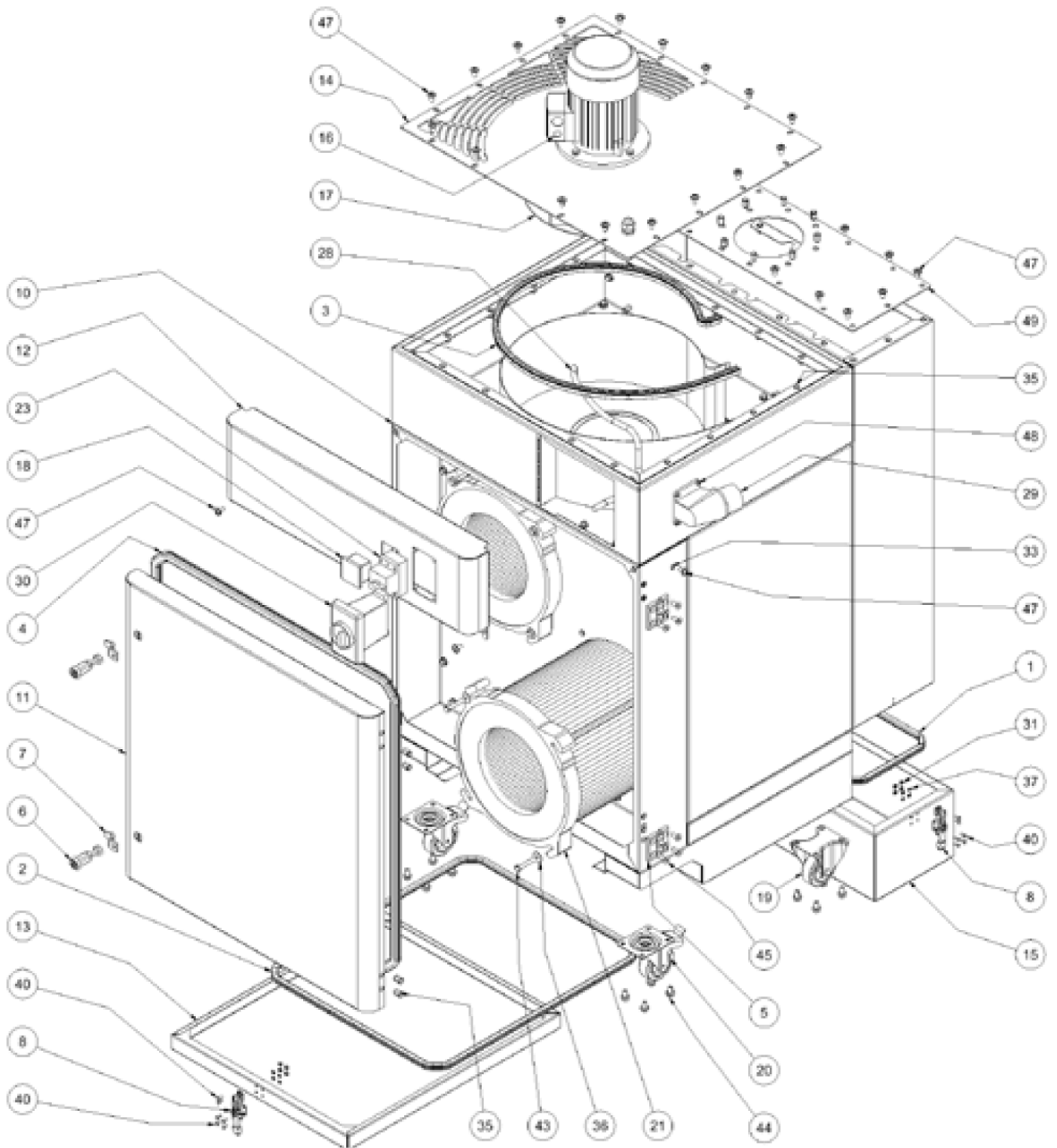

Č.	Popis	Počet
1	Stlačené těsnění 6,5 mm	2 m
2	Stlačené těsnění 6,5 mm	2,5 m
3	Těsnění	2 m
4	Těsnění UNIFAST209-0204	3 m
5	Závěs černý zinek 218-9204	2
6	Zavírání kompresní P5, chromované	1 - 2
7	Páka pro kompresní zavírání 33 mm	1 - 2
8	Koncovka táhla 160/T2	3
9	Pojistná podložka ventilátoru	1
10	Tělo jednotky	1
11	Dvířka	1
12	Přední přístrojový panel	1
13	Přední sběrný šuplík	1
14	Kryt motoru	1
15	Zadní sběrný šuplík	1
16	Elektromotor	1
17	Rotor	1
18	Počítadlo 5+1-LEGRAND 380V 50Hz	1
19	Kolečko d=80 mm, pevné, černá guma	2
20	Kolečko d=80 mm, otočné s brzdou, černá guma	2
21	Filtr D325/4PS2-H400-7033-300P	1 - 2
22	Pevný díl DT18-DG8-H15-PF2	1
23	Spínač	1
24	Kabelová průchodka M16 X 1,5 plast IP68	1
25	Kabelová průchodka M20 X 1,5 plast IP68	1
26	Polyamidová kroužková matice M16	1
27	Polyamidová kroužková matice M20	1
28	Elektrický kabel 5F x 1 mm ²	1 m
29	Zástrčka+N+T, 400 V, 16A, IP44, GW60409	1
30	Spínací skříňka 3ZV1923-2R	1
49	Horní kryt jednotky (u uchycení ramene)	1

12. ZÁRUKA

Záruční doba je 12 měsíců od data prodeje.

Záruka se nevztahuje na poruchy, které vznikly neodbornou manipulací nebo použitím pro jiné účely, než stanoví návod k obsluze.

12.1 ODPOVĚDNOST ZA VADY

Výrobce odpovídá ze zákona z titulu úplatných smluv (kupní, o dílo aj.) za to, že zboží nebo plnění v okamžiku předání nemají vady. Odpovědnost se vztahuje na všechny části (s výjimkou bodu 12.3) a rovněž na náklady na práci, přepravu a cestovné. Případné následné škody jsou vyloučeny.

Kupující spotřebitel - zákonná zodpovědnost za vady po dobu 2 let od data vystavení prodejního dokladu.

Kupující podnikatel - platí zodpovědnost za vady v délce 6 měsíců od data vystavení prodejního dokladu. V jednosměnném provozu. Dodatečná ujednání vyžadují vždy písemnou formu, ústní přísliby nejsou platné.

12.2 DOBROVOLNÁ DODATEČNĚ POSKYTNUTÁ ZÁRUKA

Ve srovnání s odpovědností za vady, která platí ze zákona, je dobrovolná dodatečně poskytnutá záruka dobrovolným převzatým závazkem, že zboží nebo plnění nad rámec zákonné odpovědnosti za vady zůstane bez vad po určité časové období. Záruka vyžaduje písemnou formu. Ústní dohody jsou vyloučeny. Záruka se vztahuje jen na mechanické části (s výjimkou bodu 12.3), nevztahuje se na náklady na práci, přepravu a cestovné. Případné následné škody jsou vyloučeny.

Prodávající poskytuje záruku po dobu **12 měsíců nebo maximálně 1600 provozních hodin na díly mechanických součástí** (s výjimkou bodu 11.3).

Prodávající poskytuje záruku po dobu **6. měsíců na náhradní díly** (s výjimkou bodu 12.3).

V případě použitého zboží platí pouze zákonná ustanovení odpovědnosti za vady, která je 1 rok pro kupujícího spotřebitele a 3 měsíce pro kupujícího podnikatele.

12.3 VÝJIMKY Z ODPOVĚDNOSTI ZA VADY A ZE ZÁRUKY

- Pokud se vada nevyskytovala v době dodání.
- Při poškození zboží během přepravy (tyto škody je nutno řešit s dopravcem při převzetí, veškeré zásilky odesíláme pojištěné).
- Vady vzniklé nevhodným použitím nebo přetěžováním.
- Vady vzniklé neodbornou instalací, neodborným uvedením do provozu, neodborným zacházením, obsluhou či skladováním nebo zanedbáním péče o zboží.
- Při nedodržení předepsaných provozních či instalačních podmínek (základová deska stroje, elektrický rozvod, rozvod tlakového vzduchu, odsávací rozvod).
- Pokud se vyskytla vada z důvodu nesprávného zacházení nebo působením vnější síly (např. škrábance, promáčknutí, zkroucení atd.).
- Nepřebírá se odpovědnost za veškeré škody následné (jako škody nepředvídatelné).
- Nepřebírá se odpovědnost za opotřebení týkající se vzhledu a v důsledku každodenního používání (např. poškození nátěru, škrábance atd.).
- Nepřebírá se odpovědnost za jakékoli vady způsobené znečištěním.

- Nepřebírá se odpovědnost za vady způsobené nedodržením pokynů v návodu na obsluhu či pokynů pro údržbu či vzniklé při použití, které je v rozporu s návodem k obsluze nebo s obvyklým způsobem použití.
- Nepřebírá se odpovědnost za spotřební díly (např. ložiska, řemeny, ozubené, segmenty, závitové tyče, závitové matky, ozuby, ozubená kola...), jakož i plastové součásti (např. rukojeti, klíčky, páčky, nálepky, záslepky, kryty, stěrky, unášče válečků, pogumované rolly ...).
- Nepřebírá se odpovědnost za vady způsobené úpravami, opravami, ostřením a manipulací, které neprovedl autorizovaný personál výrobce nebo certifikovaného prodejce nebo autorizovaný servis výrobce či certifikovaného prodejce.
- Nepřebírá se odpovědnost za vady plynoucí z poškození korozí, ohněm nebo vodou.
- Nepřebírá se odpovědnost za vady plynoucí z vnějších vlivů, jako např. chod na 2 fáze, chybné elektrické jištění, podpětí, přepětí přepětím (viditelně spálené součástky nebo plošné spoje) s výjimkou běžných odchylek, zásah blesku.
- Odpovědnost dle platných předpisů dané země pro motory, elektrické vypínače/přepínače, elektrické řídicí desky atd.
- Porušením ochranné pečeti, informativní nálepky či sériového čísla, ledaže k poškození dojde při obvyklém používání. Pečeti a sériová čísla jsou nedílnou součástí zboží a nijak neomezují právo kupujícího zboží užívat a manipulovat s ním v plném rozsahu toho, k čemu je zboží určeno.
- Elektrickým používáním zboží v podmínkách, které neodpovídají svojí teplotou, prašností, vlhkostí, chemickými a mechanickými vlivy prostředí, které je přímo prodejcem nebo výrobcem určeno.
- Poškozením způsobeným nadměrným zatěžováním nebo používáním v rozporu s podmínkami uvedenými v dokumentaci nebo všeobecnými zásadami.
- Provedením nekvalifikovaného zásahu či změnou parametrů.
- Zboží, které bylo upravováno zákazníkem (nátěry, ohýbání atd.), vznikla-li vada v důsledku této úpravy.
- Poškozením přírodními živly nebo vyšší mocí.
- Použitím nesprávného nebo neoriginálního spotřebního materiálu, ani na případné škody v důsledku toho vzniklé, pokud takové použití není obvyklé, a přitom nebylo vyloučeno v příloženém návodu k použití.



Macchina / Matériel / Machine / Maschine / Maquina / Machines / Maskinen

Funzione / Function / Fonction / Betriebszweck / Función / Função Modelo / Model / :
Modèle / Modell / Modelo / Modelo :
Tipo / Type / Type / Typ / Tipo / Tipo :
Matricola / Serial No./ Numéro de série / Serien-Nr./ Matricula :
Codice (Denominazione commerciale)/ Code / Code / Kode / Código / Código :
:

Dichiarazione di conformità CE

La CORAL S.p.a. C.so Europa, 597 Volpiano - Torino (Italia) dichiara con la presente che la macchina è conforme alla normativa contenuta nella direttiva del consiglio 2006/42/CE; 2014/35/CE; 2011/65/EU RoHS; 2014/30/UE integrate dalle inerenti successive direttive del consiglio CEE. Alcune disposizioni e normative di riferimento, laddove pertinenti, UNI EN ISO 12100-2010; EN 60204-1; EN 50581. Il fascicolo tecnico è custodito dall' Ing. Tagliavini Roberto presso l'ufficio tecnico del costruttore in C.so Europa, 597 Volpiano - Torino (Italia).

Déclaration de conformité CE

CORAL s.p.a. C.so Europa, 597 Volpiano - Turin (Italie) déclare par la présente que la machine est conforme à la norme contenue dans la directive du conseil 2006/42/CE; 2014/35/CE; 2011/65/EU RoHS; 2014/30/UE complétée par les directives inhérentes successives du conseil CEE. Quelques dispositions et normes de référence, là où cela est nécessaire: UNI EN ISO 12100-2010; EN 60204-1; EN 50581. Le dossier technique est conservé par M. Tagliavini Roberto - Ingénieur - au bureau technique du constructeur sis C.so Europe, 597 Volpiano - Turin (Italie).

CE declaration of conformity

CORAL S.p.A., with head offices at no. 597 C.so Europa, Volpiano - Turin (Italy), hereby declares that this machine complies with the regulations contained in Council Directive 2006/42/CE; 2014/35/CE; 2011/65/EU RoHS; 2014/30/UE, as amended by the subsequent directives issued by the EEC Council. Some reference standards and provisions include, where relevant, UNI EN ISO 12100-2010; EN 60204-1; EN 50581. The technical file is held by Eng. Roberto Tagliavini at the manufacturer's technical office, at no. 597 C.so Europa, Volpiano - Turin (Italy).

EG-Übereinstimmungserklärung

Hiermit erklärt die Firma CORAL S.p.a. C.so Europa, 597 Volpiano - Turin (Italien), dass die Maschine mit den Vorgaben der Richtlinie 2006/42/EG; 2014/35/EG; 2011/65/UE RoHS; 2014/30/UE des Europarates und mit den einschlägigen, folgenden EWG-Richtlinien übereinstimmt. Verordnungen und Bezugsnormen, sofern relevant, UNI EN ISO 12100-2010; EN 60204-1; EN 50581. Die technische Dokumentation wird von Herrn Ing. Tagliavini Roberto in der technischen Abteilung des Herstellers, C.so Europa, 597 Volpiano - Turin (Italien) verwahrt.

Declaración de conformidad CE

CORAL S.p.a. C.so Europa, 597 Volpiano - Torino (Italia) declara con la presente que la máquina es conforme con la normativa de la directiva del consejo 2006/42/CE; 2014/35/CE; 2011/65/EU RoHS; 2014/30/UE ampliada por las correspondientes directivas del consejo CEE. Algunas disposiciones y normativas de referencia, donde necesarias: UNI EN ISO 12100-2010; EN 60204-1; EN 50581. El dossier técnico es conservado por el Ing. Tagliavini Roberto en el departamento técnico del fabricante, C.so Europa, 597 Volpiano - Torino (Italia).

Gaudio CORAL - President

Ing. Roberto TAGLIAVINI - Technical Director

OSVĚDČENÍ O JAKOSTI A KOMPLETNOSTI VÝROBKU

Jednotka:

Rameno:

CLEANING DF1 0,75 kW

Evolution No Smoke d=160 mm/3 m

CLEANING DF2 1,1 kW

.....

CLEANING DF2 2,2 kW

.....

Výrobní číslo produktu:	Kontrolu provedl:	Datum:
--------------------------------	--------------------------	---------------

Datum prodeje:	Předání výrobku provedl:
-----------------------	---------------------------------

Protokol o provedení servisu / opravy:

Datum přijetí do opravy:	Popis:	Opravu provedl:

v.2026.05

ADAMIK Company, s.r.o.
Mitrovická 804, 739 21 Paskov
Czech Republic

IČ: 26845318, DIČ: CZ26845318
Tel.: +420 774 883 858
e-mail: info@adamikcompany.com

www.adamikcompany.cz | www.adamikshop.cz