

NÁVOD K POUŽITÍ



FILTRAČNÍ JEDNOTKA OIL STOP

OBSAH

OBSAH	3
1. IDENTIFIKAČNÍ ÚDAJE	6
2. OBECNÉ INFORMACE	6
2.1 ÚČEL NÁVODU K OBSLUZE	6
2.2 POUŽITÉ SYMBOLY	7
2.3 DEFINICE KVALIFIKACE OBSLUHY	8
2.4 SLOVNÍČEK POJMŮ	8
3. BEZPEČNOSTNÍ INFORMACE	9
3.1 ZBYTKOVÁ RIZIKA	9
3.2 VŠEOBECNÁ BEZPEČNOSTNÍ UPOZORNĚNÍ	9
3.3 BEZPEČNOSTNÍ VAROVÁNÍ PRO MANIPULACI, MONTÁŽ A INSTALACI	10
3.4 BEZPEČNOSTNÍ UPOZORNĚNÍ PRO URČENÉ POUŽITÍ	10
3.5 BEZPEČNOSTNÍ UPOZORNĚNÍ PRO NASTAVENÍ/ÚDRŽBU	10
3.6 BEZPEČNOSTNÍ UPOZORNĚNÍ PRO VLIV NA ŽIVOTNÍ PROSTŘEDÍ	11
3.7 BEZPEČNOSTNÍ ZNAČKY UMÍSTĚNÉ NA STROJI	11
4. MANIPULACE A INSTALACE	12
4.1 MANIPULACE, SKLADOVÁNÍ A BALENÍ	12
4.2 SMĚRY PRO MONTÁŽ STROJŮ	13
4.3 MANIPULACE SE STROJEM	13
4.4 INSTALACE STROJE	14
4.5 ELEKTRICKÉ PŘIPOJENÍ	15
4.6 INSTALACE VOLITELNÝCH DOPLŇKŮ	16
4.6.1 Separátor kapek	16
4.6.2 Vypouštěcí sifon	18
4.6.3 Tlakoměr a diferenční tlakový spínač	19
4.6.4 Tlumič Afon a difuzor vzduchu	21
4.6.5 Přechodový kus pro přívod vzduchu	21
4.6.6 Tlumič hluku s mřížkou / aktivním uhlím	22
4.6.7 Základna s kolečky	24
4.7 ZKUŠEBNÍ PROVOZ	25
4.7.1 Spuštění stroje	25
5. TECHNICKÉ INFORMACE	26
5.1 IDENTIFIKACE VÝROBCE A STROJE	26
5.1.1 Výrobní štítek	27
5.2 POPIS STROJE	27
5.3 POPIS PROVOZNÍHO CYKLU	28
5.4 TECHNICKÁ DATA	29

5.4.1 Výkon	29
5.4.2 Úroveň hluku	30
5.4.3 Elektrické schéma a hodnoty	31
5.4.4 Rozměry otvoru pro přívod vzduchu	32
5.4.5 Rozměry otvoru pro výstup vzduchu	32
5.4.6 Hliníkový předfiltr.....	33
5.4.7 Kapsový filtr látkový	34
5.4.8 Kapsový filtr pevný (je-li ve výbavě)	35
5.4.9 Absolutní HEPA filtr (je-li ve výbavě).....	36
5.5 POPIS BEZPEČNOSTNÍHO ZAŘÍZENÍ	36
5.6 ROZMĚRY OBVODOVÝCH PLOCH.....	37
6. INFORMACE K POUŽÍVÁNÍ STROJE	38
6.1 DOPORUČENÍ PRO POUŽÍVÁNÍ	38
6.2 SPRÁVNÉ POUŽITÍ / NESPRÁVNÉ POUŽITÍ	39
6.3 OVLÁDÁNÍ STROJE	39
6.4 SPUŠTĚNÍ A ZASTAVENÍ STROJE	39
6.5 NOUZOVÉ ZASTAVENÍ A RESETOVÁNÍ.....	40
6.5.1 Nouzové zastavení.....	40
6.6 V PŘÍPADĚ POŽÁRU.....	40
7. NASTAVENÍ STROJE.....	40
7.1 DOPORUČENÍ PRO NASTAVENÍ STROJE	40
7.2 REGULACE PRŮTOKU VZDUCHU	40
7.3 TOVÁRNÍ NASTAVENÍ	41
7.3.1 Parametry tlakového spínače (je-li ve výbavě).....	41
7.3.2 Nastavení tlakového spínače (je-li ve výbavě)	41
8. ÚDRŽBA STROJE	41
8.1 DOPORUČENÍ PRO ZÁSAHY ÚDRŽBY.....	41
8.2 TABULKA INTERVALŮ PLÁNOVANÉ ÚDRŽBY.....	42
8.3 ČIŠTĚNÍ A LIKVIDACE	42
9. ŘEŠENÍ PROBLÉMŮ.....	44
10. VÝMĚNA NÁHRADNÍCH DÍLŮ	45
10.1 POPTÁVKA NÁHRADNÍCH DÍLŮ	45
10.2 DOPORUČENÍ PRO VÝMĚNU NÁHRADNÍCH DÍLŮ	45
10.3 SEZNAM NÁHRADNÍCH DÍLŮ.....	45
10.4 VYJMUTÍ A INSTALACE LÁTKOVÝCH KAPSOVÝCH FILTRŮ.....	47
10.5 VYJMUTÍ A INSTALACE PEVNÝCH KAPSOVÝCH FILTRŮ	48
10.6 VYJMUTÍ A INSTALACE KOVOVÉHO PŘEDFILTRU	49
10.7 VYJMUTÍ A INSTALACE ABSOLUTNÍHO HEPA FILTRU	49
10.8 VYJMUTÍ A INSTALACE SEPARÁTORU KAPEK.....	50

10.9 VYJMUTÍ A INSTALACE SBĚRNÉ NÁDOBY	50
10.10 INSTALACE A DEMONTÁŽ NASTAVITELNÝCH NOŽIČEK	51
10.11 INSTALACE A DEMONTÁŽ SACÍHO RAMENE	52
10.12 MONTÁŽ A DEMONTÁŽ VOLITELNÁ VÝBAVA	52
10.13 VYŘAZENÍ Z PROVOZU A LIKVIDACE.....	53
11. ZÁRUKA	54
11.1 ODPOVĚDNOST ZA VADY	54
11.2 DOBROVOLNÁ DODATEČNĚ POSKYTNUTÁ ZÁRUKA	54
11.3 VÝJIMKY Z ODPOVĚDNOSTI ZA VADY A ZE ZÁRUKY	55
ZÁRUČNÍ LIST	58
OSVĚDČENÍ O JAKOSTI A KOMPLETNOSTI VÝROBKU	59

1. IDENTIFIKAČNÍ ÚDAJE

Název a adresa autorizovaného zástupce:



ADAMIK Company, s.r.o.
Mitrovická 804
739 21 Paskov
IČ: 26845318

2. OBECNÉ INFORMACE

2.1 ÚČEL NÁVODU K OBSLUZE

Účelem této příručky je poskytnout technikovi instalujícímu stroj, obsluze a technikovi údržby návod k použití, prevenci a snížení rizik při interakci člověk-stroj.

Operátor	Kapitoly v návodu, které je nutno nastudovat
Montér instalující jednotku	<ul style="list-style-type: none">• Obecné informace• Bezpečnostní informace• Manipulace a instalace• Technické informace• Výměna náhradních dílů
Operátor, pracovník obsluhy stroje	<ul style="list-style-type: none">• Obecné informace• Bezpečnostní informace• Manipulace a instalace
Operátor údržby	<ul style="list-style-type: none">• Obecné informace• Bezpečnostní informace• Manipulace a instalace• Informace k používání stroje• Nastavení stroje• Údržba stroje• Řešení problémů• Výměna náhradních dílů

Dokumentaci musí odpovědná osoba uchovávat na vhodném místě tak, aby byla vždy k dispozici ke konzultaci v nejlepším stavu uchování. V případě ztráty nebo poškození si vyžádejte náhradní dokumentaci přímo od společnosti ADAMIK Company.

Chcete-li snadno najít konkrétní témata, která vás zajímají, nahlédněte do Obsahu.











Některé informace nemusí plně odpovídat skutečné konfiguraci dodaného stroje. Jakékoli dodatečné informace, které mohou být vloženy, neovlivní čitelnost a neohrozí úroveň bezpečnosti.

Výrobce si vyhrazuje právo změnit informace, aniž by byl povinen to předem oznámit, pokud takové změny nemění úroveň bezpečnosti.

Jakákoli zpráva uživatele stroje může být důležitým příspěvkem pro zlepšení poprodejních služeb, které hodlá výrobce nabízet svým zákazníkům.

Některé symboly, jejichž význam je popsán níže, se používají ke zvýraznění některého textu nebo k označení výrazně důležitých specifikací.

2.2 POUŽITÉ SYMBOLY

Symbol	Popis
	POZOR - NEBEZPEČÍ! Symbol označuje situace vážného nebezpečí, které v případě zanedbání může vážně ohrozit zdraví a bezpečnost osob.
	POZOR - NEBEZPEČÍ! Symbol označuje situace vážného nebezpečí, které v případě zanedbání může způsobit požár a vážně ohrozit zdraví a bezpečnost osob.
	POZOR - VAROVÁNÍ! Symbol označuje potřebu přijmout přiměřené chování, aby nedošlo k ohrožení zdraví a bezpečnosti lidí a nedošlo k ekonomickým škodám.
	DŮLEŽITÉ! Symbol označuje velmi důležité technické a provozní informace, které nesmí být opomíjeny.
	Použijte ochranné rukavice.
	Použijte ochrannou obuv.
	Použijte ochrannou masku.
	Použijte ochranu sluchu.
	Použijte ochranu očí.
	Použijte ochrannou helmu.

2.3 DEFINICE KVALIFIKACE OBSLUHY

Některé termíny, které se v příručce často používají, jsou popsány za účelem jednoznačného určení jejich významu.

Kvalifikace pracovníka	Popis
Kvalifikovaný personál	Pracovníci, kteří absolvovali specializační, vzdělávací a školicí kurzy a mají zkušenosti s instalací, uváděním do provozu a údržbou zařízení.
Zkušený technik údržby	Technik vybraný a oprávněný z těch, kteří mají kvalifikaci, dovednosti a informace, k provádění běžných a mimořádných zásahů údržby.

2.4 SLOVNÍČEK POJMŮ

Pojem	Popis
Afon	Zvukově izolační prvek pro snížení hluku generovaného turbulencí vzduchu.
Koalescence (splynutí)	Jedná se o fyzikální jev, při kterém se kapky kapaliny nebo částice plynné látky spojují a vytvářejí větší entity.
Difuzor	Zařízení, které napomáhá difúzi (šíření) vzduchu ven ze stroje.
Filtr s aktivním uhlím	Toto je filtr pro emise.
Absolutní (HEPA) filtr	Jedná se o vysoce účinný filtrační prvek.
Kapsový filtr	Rám z pozinkovaného plechu, který nese jednotlivé filtrační sektory ze skleněného mikrovlnáka, vyztužený polyesterovým vláknem. Sektory filtrů mají podélné paralelní výztužné švy a jsou vzájemně spojeny kovovými rozpěrkami, které zajišťují dokonalé utěsnění.
Pevný kapsový filtr	Pevný plastový rám, který obsahuje jednotlivé filtrační sektory z mikrovlnáka
Vypínač jističe	Je bezpečnostní zařízení schopné přerušit tok elektrického proudu v elektrickém obvodu elektrického systému v případě přepětí.
Údržba	Soubor operací potřebných k zachování funkčnosti a účinnosti stroje. Tyto operace jsou naplánovány výrobcem, který definuje potřebné dovednosti a metody zásahu.
Plenum	Difuzor vzduchu s expanzními a zvukově izolačními prvky.
Předfiltr	Jedná se o filtrační prvek nainstalovaný před filtrem.
Spoj, kloub	Spojovací prvek mezi dvěma nebo více částmi tvarů, profilů a různých úhlů.
Separátor kapek	Mechanický prvek pro odlučování olejové mlhy v důsledku koalescence (splynutí).
Diferenční tlakový spínač	Zařízení, které využívá rozdílový tlak vzduchu k aktivaci elektrického spínače v předem nastaveném aktivačním bodě.
Diferenční manometr	Zařízení, které používá rozdílový tlak vzduchu k zobrazení pracovního bodu

3. BEZPEČNOSTNÍ INFORMACE



Pečlivě si přečtěte pokyny v této příručce a pokyny uvedené přímo na stroji.

3.1 ZBYTKOVÁ RIZIKA

Stroj je dodáván se všemi bezpečnostními systémy potřebnými k tomu, aby obsluha mohla pracovat v podmínkách maximální bezpečnosti, ale přetrvávají rizika, před kterými musí být obsluha chráněna, zejména během fází údržby, instalace a čištění.

Operátoři musí používat osobní ochranné prostředky přizpůsobené riziku, které je třeba řešit. Nejpoužívanější jsou: rukavice a masky, brýle, bezpečnostní obuv atd.

Obecná zbytková rizika	Popis
Nebezpečí přítomnosti napětí	Údržbové operace prováděné na elektrických částech stroje pod napětím s sebou nesou riziko úrazu elektrickým proudem.
Nebezpečí pohyblivých částí	Údržbářské operace prováděné přiložením rukou do blízkosti ventilátoru a při zapnutém stroji představují riziko pořezání horních končetin.
Nebezpečí pohmoždění horní končetiny	Uzavírání mobilních prvků vačkovými zámky představuje riziko přimáčknutí prstů.
Nebezpečí vdechnutí prachu	Činnosti údržby prováděné uvnitř stroje zahrnují riziko vdechnutí potenciálně karcinogenního prachu.
Nebezpečí vdechnutí roztoků ve vzduchu	Činnosti údržby prováděné uvnitř stroje zahrnují riziko vdechnutí potenciálně karcinogenních roztoků ve vzduchu.
Nebezpečí požáru	Operace prováděné navzdory zákazu vyjádřenému v odstavci „SPRÁVNÉ POUŽITÍ / NESPRÁVNÉ POUŽITÍ“.
Nebezpečí pořezání	Údržbářské operace prováděné bez použití ochranných rukavic při odstraňování pohyblivých plechových dílů s sebou nesou riziko pořezání prstů.

3.2 VŠEOBECNÁ BEZPEČNOSTNÍ UPOZORNĚNÍ

Personál provádějící jakýkoli typ zásahu po celou dobu životnosti stroje musí mít přesné technické dovednosti a speciální schopnosti vyplývající z nabytých a uznávaných zkušeností v konkrétním odvětví, být proškolen, jak používat potřebné pracovní nástroje a vhodné osobní ochranné prostředky, s odkazem na platné zákony a platné v místě použití stroje.

Nedodržení těchto požadavků může způsobit poškození zdraví a bezpečnosti lidí.

Používejte osobní ochranné prostředky uvedené v návodu.

3.3 BEZPEČNOSTNÍ VAROVÁNÍ PRO MANIPULACI, MONTÁŽ A INSTALACI

Pro manipulaci používejte vhodné zvedací zařízení a přijměte všechna bezpečnostní opatření určená pro činnosti prováděné na pracovišti.

Maximální povolené hodnoty utažení, při překročení kterých šrouby ztrácejí svou mechanickou odolnost, jsou uvedeny v tabulkách.

Utahovací momenty musí být aplikovány pomalu a neustále pomocí momentového klíče. Uvedené hodnoty musí být při použití rázových tlumičů sníženy o 10 %.

Tabulka se vztahuje na šrouby třídy 4.8 a 8.8.

Průměr na rozteč	Průřez šroubu (mm ²)	Utahovací momenty šroubů (Nm)
6 x 1	20	3,5
8 x 1,25	36	8
10 x 1,5	58	17
12 x 1,75	84	28

Průměr na rozteč	Průřez šroubu (mm ²)	Utahovací momenty šroubů (Nm)
6 x 1	20	10,4
8 x 1,25	36	25
10 x 1,5	58	50
12 x 1,75	84	87

3.4 BEZPEČNOSTNÍ UPOZORNĚNÍ PRO URČENÉ POUŽITÍ

Stroj byl navržen tak, aby pracoval v mezích předepsaných a uvedených v návodu.

Stroj byl navržen se stupněm krytí IP55.

Použití stroje k dosažení jiných úrovní výroby, než jsou ty, které jsou popsány v této příručce, bude považováno za „NESPRÁVNÉ POUŽITÍ“.

Pečlivě si přečtěte pokyny v odstavci "SPRÁVNÉ POUŽITÍ / NESPRÁVNÉ POUŽITÍ“.

Abyste byli připraveni na nouzové situace, pečlivě si přečtěte pokyny v části s názvem „SPRÁVNÉ POUŽITÍ / NESPRÁVNÉ POUŽITÍ“.

3.5 BEZPEČNOSTNÍ UPOZORNĚNÍ PRO NASTAVENÍ/ÚDRŽBU

Provádějte běžnou údržbu, jak je uvedeno v tomto návodu.

Před prováděním údržby odpojte stroj od všech zdrojů energie.

Před jakýmkoli zásahem údržby přerušete napájení a zablokujte jej hlavním vypínačem.

3.6 BEZPEČNOSTNÍ UPOZORNĚNÍ PRO VLIV NA ŽIVOTNÍ PROSTŘEDÍ

Zařízení je navrženo tak, aby snížilo ekvivalentní váženou hladinu akustického tlaku A vyjádřenou v dB(A) u zdroje. Obsluha může vidět odlišné hodnoty od zobrazených v důsledku umístění stroje. Je nutné vyhodnotit případnou dobu dozvuku a blízkost stěn nebo jiných reflexních povrchů.





Hladiny hluku byly měřeny ve vzdálenosti 1 m od filtru a ve výšce 1,6 m na čtyřech světových stranách kolem stroje (v souladu s ISO 11201).

Před použitím stroje musí být operátorům poskytnuty informace, pokyny a školení o látkách, pro které má být stroj používán, včetně toho, jak bezpečně odstranit a zlikvidovat nashromážděné znečišťující látky.

Nerozptylujte znečišťující materiál do životního prostředí. Likvidaci provádějte v souladu s příslušnými platnými zákony.

Nesprávné čištění nebo nedostatečná výměna filtrů může způsobit rozptýlení znečišťujících látek ve vnějším prostředí.

3.7 BEZPEČNOSTNÍ ZNAČKY UMÍSTĚNÉ NA STROJI

Štítek	Popis
	Směr otáčení motoru.
	Před otevřením filtru vypněte ventilátor a odpojte napájení.
	Nebezpečí napětí.
	Zákaz kouření.
	Nepoužívejte otevřený oheň.

4. MANIPULACE A INSTALACE

4.1 MANIPULACE, SKLADOVÁNÍ A BALENÍ



Standardní balení nezaručuje ochranu před deštěm. Stroj musí být skladován v uzavřeném prostředí s relativní vlhkostí nižší než 70 %.



Stroj musí být skladován při teplotě mezi -10 °C a +50 °C včetně.



Při manipulaci se strojem a materiály používejte vhodná zvedací zařízení a osvojte si všechna bezpečnostní opatření požadovaná pro činnosti na pracovišti, prostudujte si také technické údaje pro balení.

Na paletě (je-li takto zabaleno):

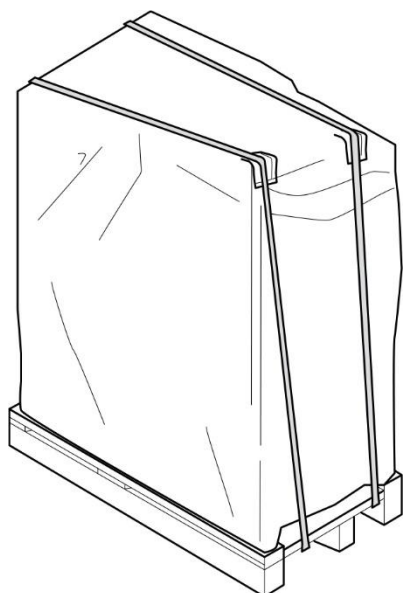

Balení sacího ramene EVOLUTION NO-SMOKE 3m Ø160.
Pouze pro verzi:
OIL STOP 2NS
OIL STOP 2RNS
OIL STOP 2RHNS

Model	Přepravní rozměry (d x š x v)	Hmotnost (kg)
OIL STOP 1 / 1R / 1RH	1 122 x 826 x 2 022	165
OIL STOP 2 / 2R / 2RH / *NS	1 122 x 826 x 2 066	240
OIL STOP 4 / 4R / 4RH / 2RHT	1 512 x 826 x 2 100	300
OIL STOP 6 / 6R / 6RH / 4RHT	1 470 x 1 130 x 2 220	450
OIL STOP 8 / 8R / 8RH	1 545 x 1 470 x 2 310	430
OIL STOP 8RHT	2 200 x 1 470 x 2 220	750

U verze OIL STOP S odečtete hmotnost ventilátoru (od cca 15 do 30 kg). U modelu 8RHT odečtete 60 kg.

Zajistěte vymezenou a přiměřenou plochu s rovnou podlahou nebo povrchem pro vykládání a ukládání balení.

Při manipulaci je vždy vhodné držet stroj ve vodorovné poloze, aby nedošlo ke ztrátě stability a/nebo jejich převrácení.



Pro zvedání stroje si přečtěte odstavec "Způsoby manipulace se strojem".

4.2 SMĚRY PRO MONTÁŽ STROJŮ



Před montáží vizuálně zkontrolujte stroj a kompletní materiál, abyste se ujistili, že nebyl poškozen během přepravy. Pokud jeví známky poškození, informujte prodávajícího do 2 dnů od doručení.



Než budete pokračovat v montáži, přečtěte si odstavec „Manipulace a instalace“.



Stroj je dodáván zákazníkovi kompletně smontovaný a připravený k použití. Informace o montáži volitelných doplňků viz "Instalace volitelných doplňků".

Při montáži, instalaci a údržbě musí být šrouby utaženy podle hodnot uvedených v tabulce. Uťahovací momenty musí být aplikovány pomalu a neustále pomocí momentového klíče. Uvedené hodnoty musí být při použití rázových unášečů sníženy o 10 %.

Tabulka se vztahuje na šrouby třídy 4.8:

Průměr na rozteč	Průřez šroubu (mm ²)	Uťahovací momenty šroubů (Nm)
6 x 1	20	3,5
8 x 1,25	36	8
10 x 1,5	58	17
12 x 1,75	84	28

Tabulka se vztahuje na šrouby třídy 8.8:

Průměr na rozteč	Průřez šroubu (mm ²)	Uťahovací momenty šroubů (Nm)
6 x 1	20	10,4
8 x 1,25	36	25
10 x 1,5	58	50
12 x 1,75	84	87

4.3 MANIPULACE SE STROJEM



Před manipulací se strojem zkontrolujte, zda nejsou celkové rozměry a hmotnosti potřebné k provádění prací a údržby omezené. Viz "Rozměry obvodových ploch" a "Technické údaje".



Před manipulací se strojem odpojte zástrčku od zdroje elektrické energie, uzavřete přívod proudu do okruhu stlačeného vzduchu a vyprázdněte nádrž pod tlakem.



Při manipulaci se strojem postupujte následovně:

- *Najděte zvedací bod, jak je znázorněno v montážních krocích, a použijte závěsy a háky.*
- *Připravte se na zvedání pomocí techniky (portálový jeřáb nebo vysokozdvizný vozík).*
- *Proveďte první, velmi pomalý zvedací manévr, držte stroj co nejbližší k zemi, abyste zajistili vyvážení nákladu.*

K manipulaci se strojem použijte vysokozdvizný vozík a vidlice rozmístěte tam, kde je zobrazeno na grafickém znázornění.

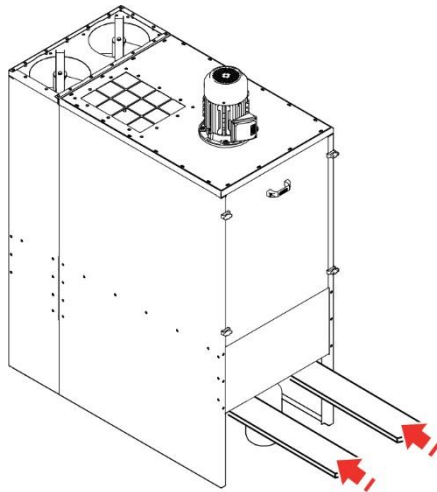

4.4 INSTALACE STROJE



Před instalací se v co největší míře ujistěte, že vzdálenosti od stroje k dalším sousedním procesům a tuhým konstrukcím jsou takové, aby nezesilovaly účinky dozvuku hluku.



Pro správnou instalaci stroje a správné dimenzování sacího potrubí kontaktujte prosím předem technické oddělení společnosti ADAMIK Company.



Pro správnou stabilitu namontujte dodané nožky zvednutím stroje maximálně o 30 cm. (viz odstavec „Výměna náhradních dílů“).



Informace o zvedání naleznete v odstavci “Manipulace a instalace”.

Pro montáž si přečtěte kapitolu "Rozměry obvodových ploch".

Pro montáž/demontáž náhradních dílů si projděte kapitolu "Výměna náhradních dílů".

Informace o montáži volitelných součástí naleznete v odstavci „Instalace volitelných doplňků“.

Pokud je to možné, doporučuje se instalovat stroj v blízkosti inženýrských sítí a připojit jej ke sběrným systémům pomocí pevných trubek nebo hadic.

4.5 ELEKTRICKÉ PŘIPOJENÍ



Před provedením elektrického připojení ověřte správné napájení.



Elektrické připojení musí provést kvalifikovaný personál.

Stroj je vybaven spínačem ON/OFF (zapnuto/vypnuto) (1) umístěným v krytu IP54. Provedte připojení podle schémat v části "Technická data".

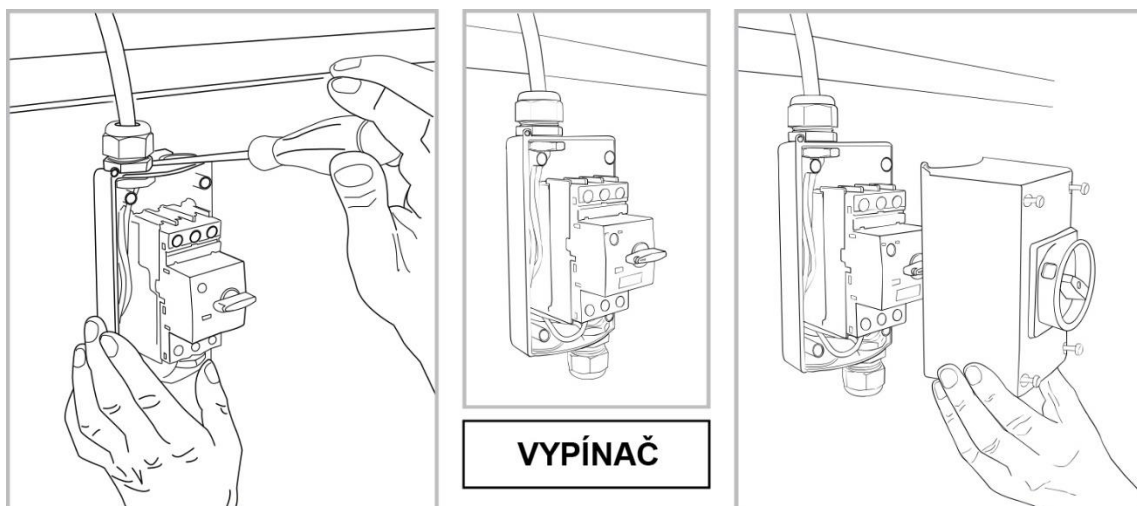

Připojte stroj k uzemnění pomocí měděného opletení.

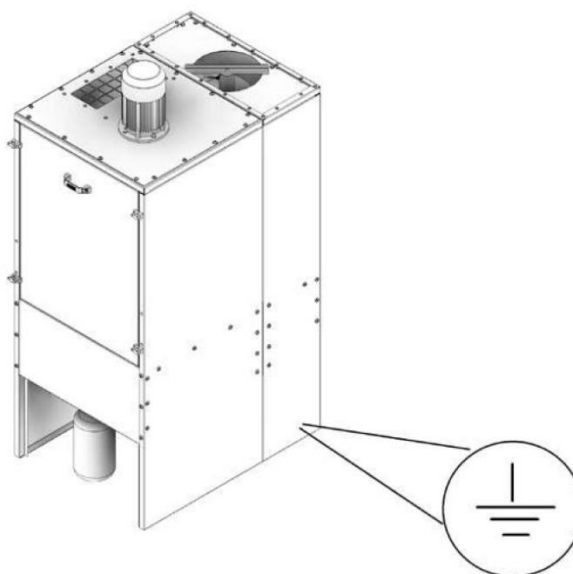

4.6 INSTALACE VOLITELNÝCH DOPLŇKŮ



Před jakýmkoli instalačním postupem si pozorně přečtete pokyny uvedené v odstavci „Doporučení pro zásahy údržby“.



Doplňkové vybavení, které se obtížně sestavuje, není v tomto návodu popsáno. Pro informace kontaktujte technickou kancelář společnosti ADAMIK Company.

Na stroj lze namontovat následující volitelné doplňky:

- Separátor kapek (standardem ve verzi OIL STOP RHT)
- Vypouštěcí sifon
- Diferenční tlakový spínač
- Tlumič Afon
- Vzduchový difuzor Tris
- Vstupní armatura
- Tlumič hluku s mřížkou
- Tlumič hluku s aktivním uhlím
- Sada kol se základnou (pouze pro modely 1-2-4)

4.6.1 Separátor kapek



Použijte ochranné pracovní pomůcky.

- 1) Odšroubujte matice upevňující přední dveře.

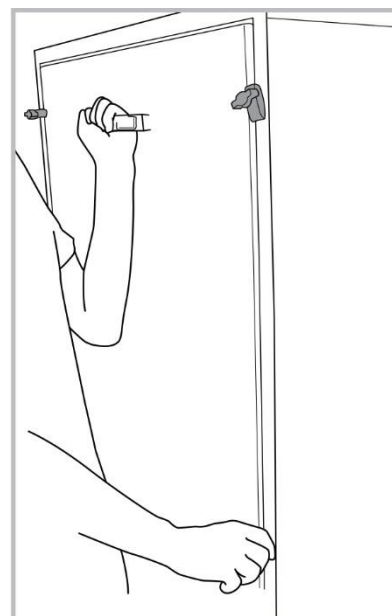

2) Povolte matici na tyči podpírající kapsové filtry.

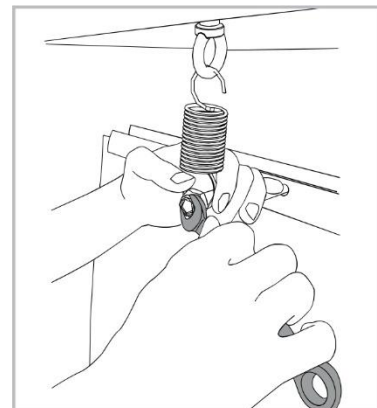

3) Uvolněte tyč z pružin.

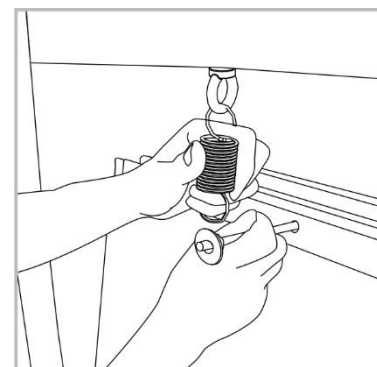

4) Odstraňte tyč z filtrů.

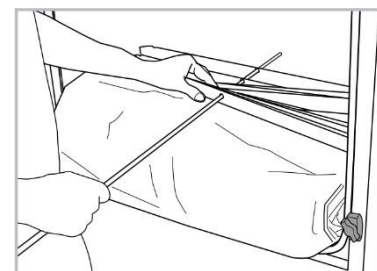

5) Povolte šrouby zajišťující kapsové filtry.

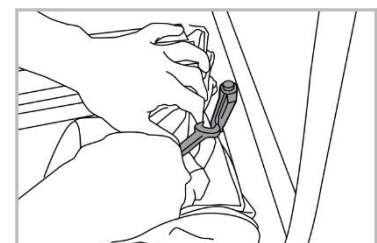

6) Vyjměte filtry a kovové předfiltry.

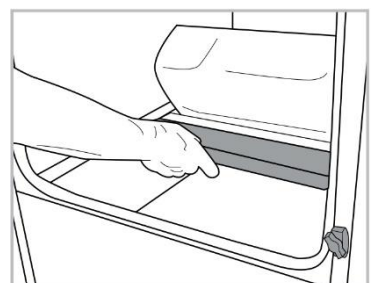
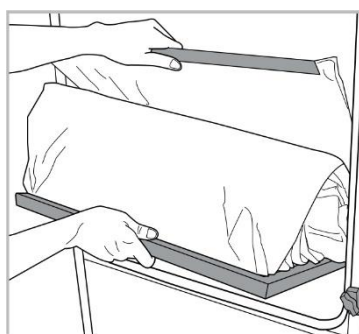

- 7) Sejměte rám z jeho usazení a otočte jej o 180°.

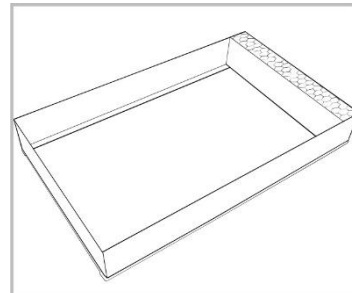
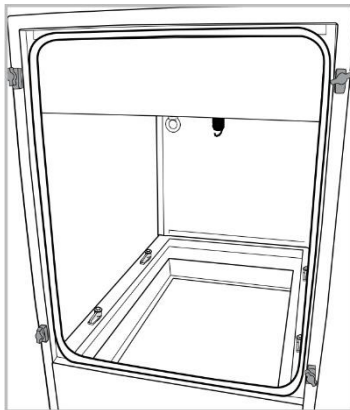

- 8) Vložte separátory kapek na jejich místo.

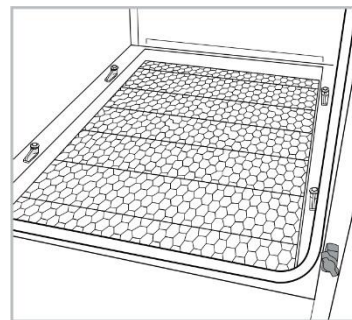

- 9) Při opětovné montáži postupujte podle pokynů v opačném pořadí.

4.6.2 Vypouštěcí sifon



Použijte ochranné pracovní pomůcky.

- 1) Vyměňte sběrnou nádobu na olej.

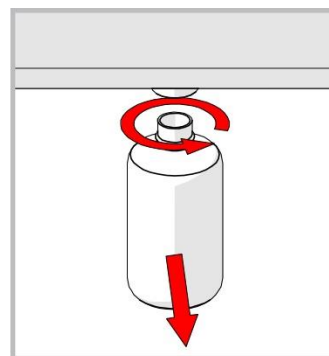

- 2) Připojte odtokový sifon.

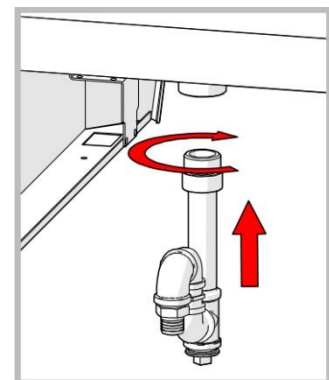

4.6.3 Tlakoměr a diferenční tlakový spínač



Použijte ochranné pracovní pomůcky.

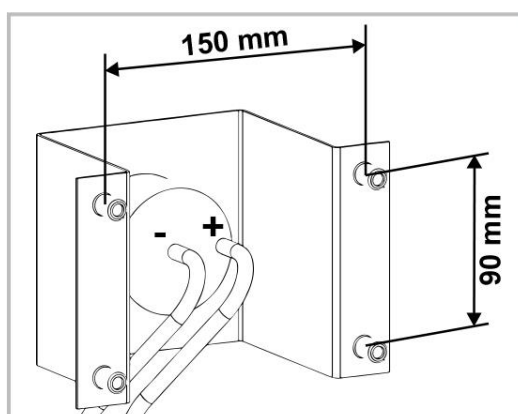

Tlakoměr:

- 1) Vytvořte čtyři otvory o průměru 9 mm pro upevnění podpěry a umístěte cylindrické vložky, které mají být upevněny, pomocí příslušných nástrojů.

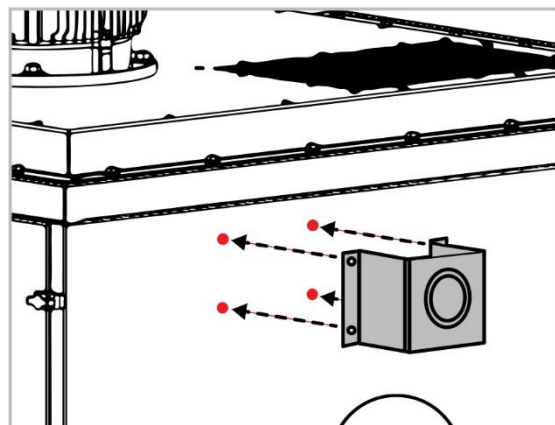

- 2) Vyrtejte otvor o průměru 9 mm v oblasti pro nečistoty a otvor o průměru 9 mm v čisté oblasti, jak je znázorněno na obrázku.

- 3) Připojte tlakoměr podle níže uvedeného schématu:

- "-" ... čistá oblast
- "+" ... oblast znečištění

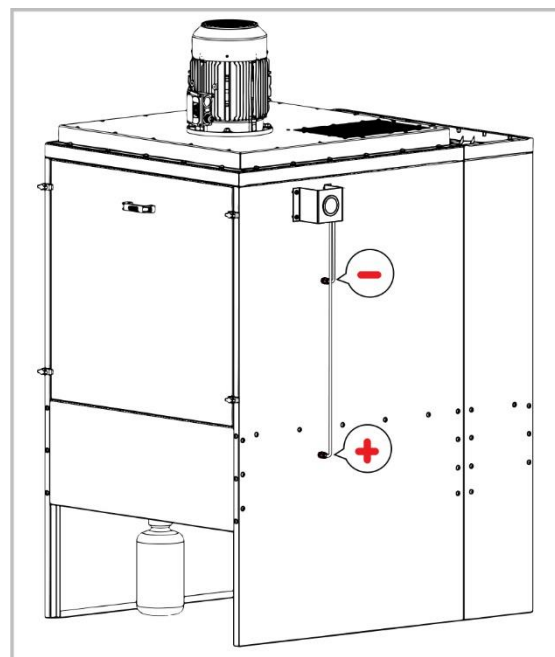

Diferenciální tlakový spínač:

- 1) Podle stejných pokynů (viz instalace tlakoměru) namontujte tlakový spínač s funkcí alarmu pro ucpání filtrů.

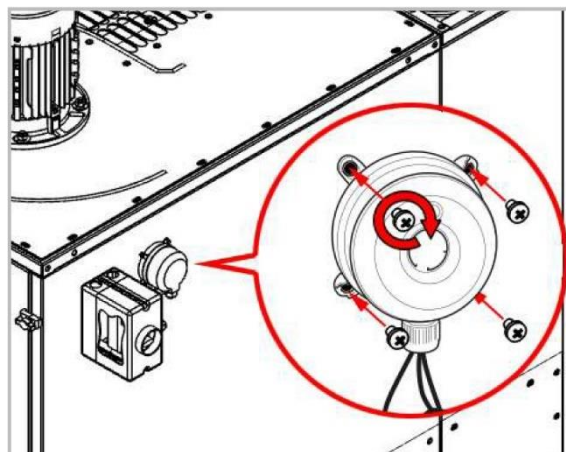

Rozměry tlakového spínače:

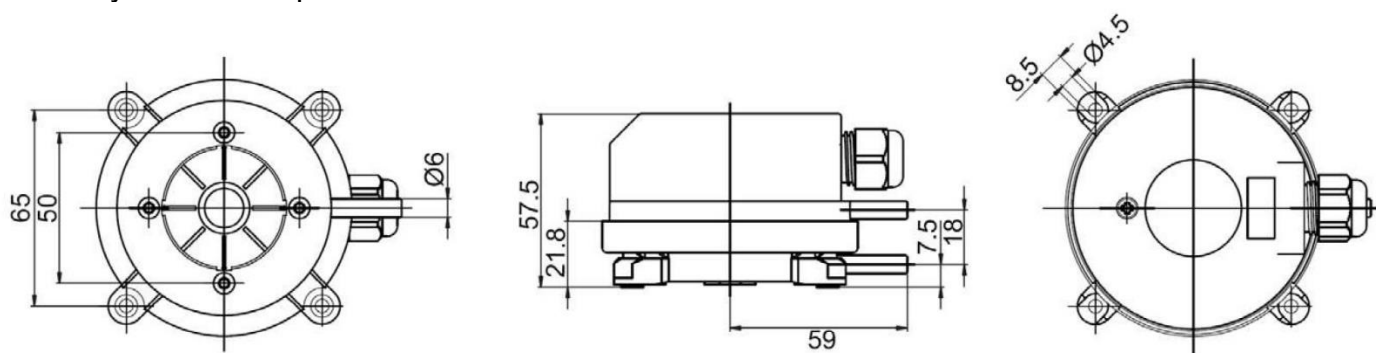

Zapojení signálu úrovně podtlaku:

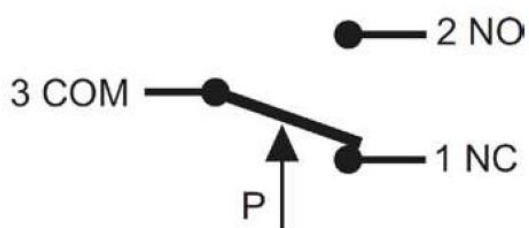

4.6.4 Tlumič Afon a difuzor vzduchu.



Použijte ochranné pracovní pomůcky.

- 1) Naneste těsnicí tmel mezi spoj a Afon/difuzor.
- 2) Umístěte Afon (A) nebo vzduchový difuzér Tris (B) na armatury na otvoru pro odvod vzduchu a zajistěte jej šrouby M8.

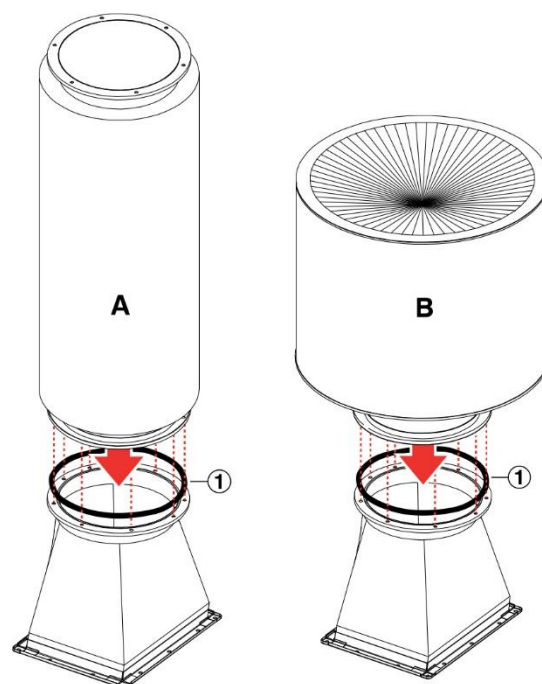

4.6.5 Přechodový kus pro přívod vzduchu



Použijte ochranné pracovní pomůcky.

- 1) Mezi stroj a spoj naneste těsnicí tmel.
- 2) Upevněte vstupní armaturu stroje pomocí šroubů.

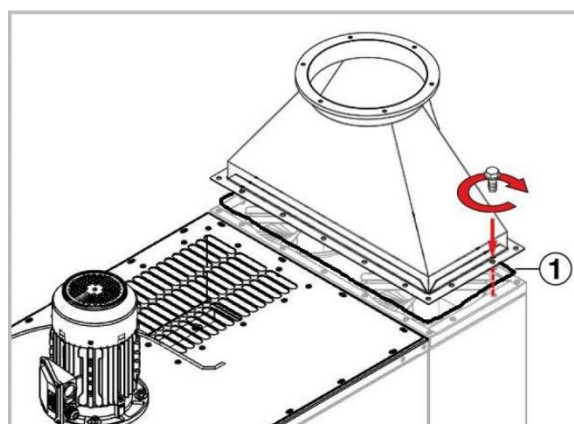

4.6.6 Tlumič hluku s mřížkou / aktivním uhlím



Použijte ochranné pracovní pomůcky.

- 1) Odšroubujte motýlkové šrouby a vyjměte mřížku z komory.

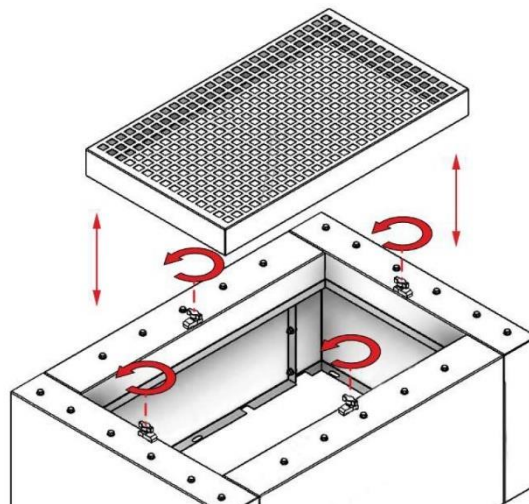

- 2) Zkontrolujte, kde jsou umístěny připojovací otvory.

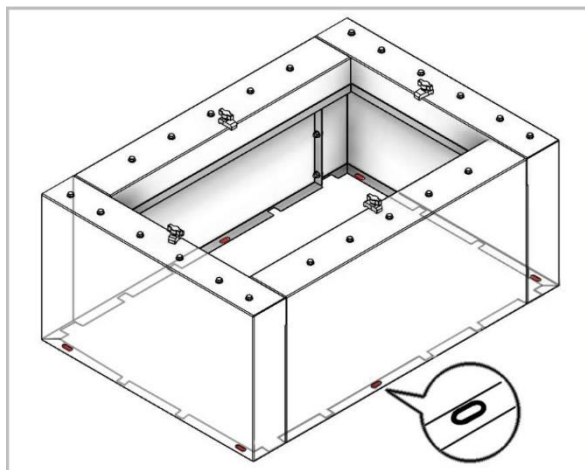

Tlumič hluku s mřížkou:

- 1) Ze střechy odstraňujte pouze šrouby umístěné v odpovídajících šterbinách.

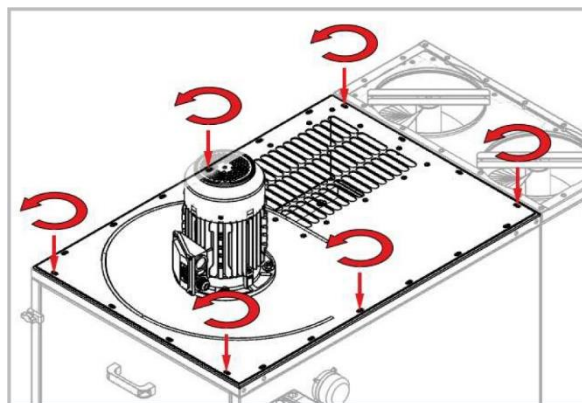

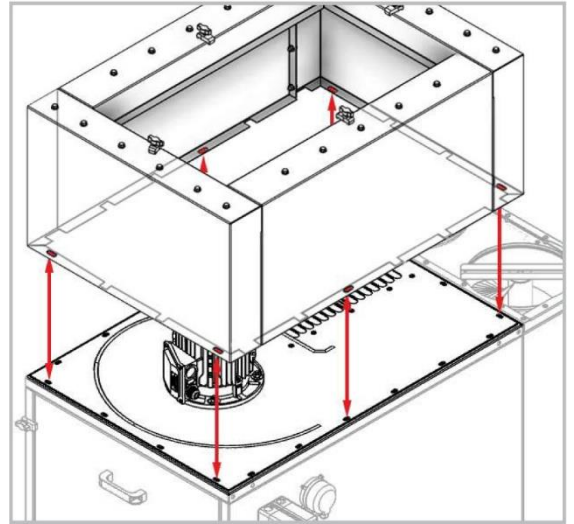

2) Umístěte těsnění mezi střechu a komoru.

3) Umístěte komoru tlumiče hluku.

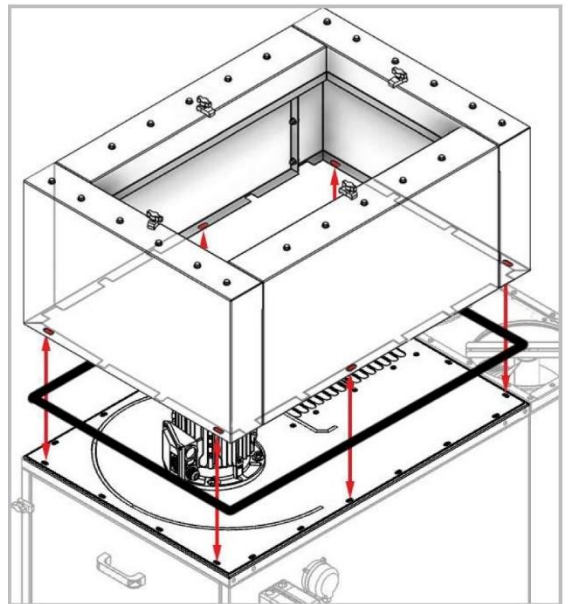

4) Zašroubujte šrouby do štěrbin uvnitř komory a připevněte ji k jednotce.

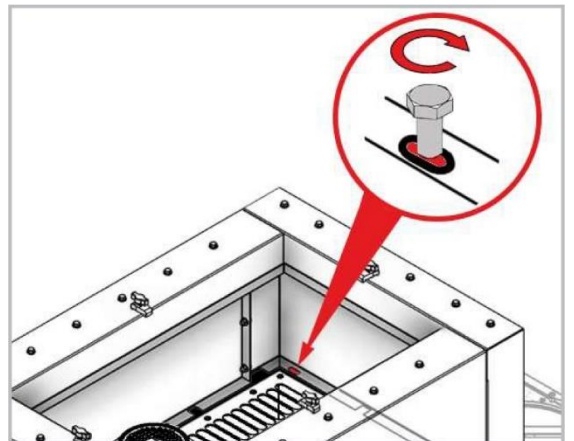

5) Namontujte zpět mřížku.

6) Pro demontáž postupujte podle pokynů v opačném pořadí.

Tlumič hluku s aktivním uhlím:

1) Pro demontáž:

Povolte šrouby a sejměte horní mřížku (A).

Postupně odstraňte:

- polyesterovou tkaninu (B)
- sáčky s aktivním uhlím (C)
- polyesterovou tkaninu (D)
- spodní mřížku (E)

Pokračujte podle kroků v předchozí tabulce a připevněte komoru tlumiče k jednotce (kroky od 2 do 6).

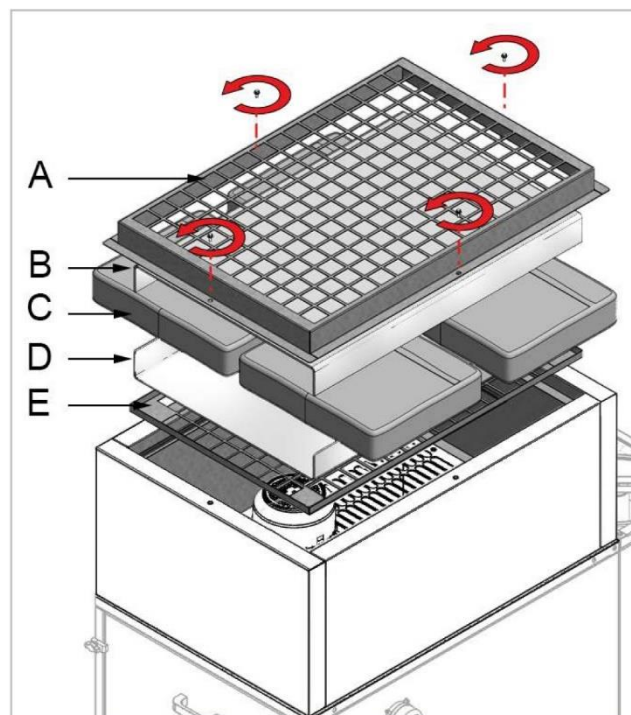

2) Pro montáž prvků nainstalujte komoru tlumiče hluku dle postupu výše a pak postupujte v pořadí E-D-C-B a nakonec mřížka A.

4.6.7 Základna s kolečky



Použijte ochranné pracovní pomůcky.

1) Zvedněte stroj cca. 30 cm od země. Viz odstavec "Manipulace se strojem".

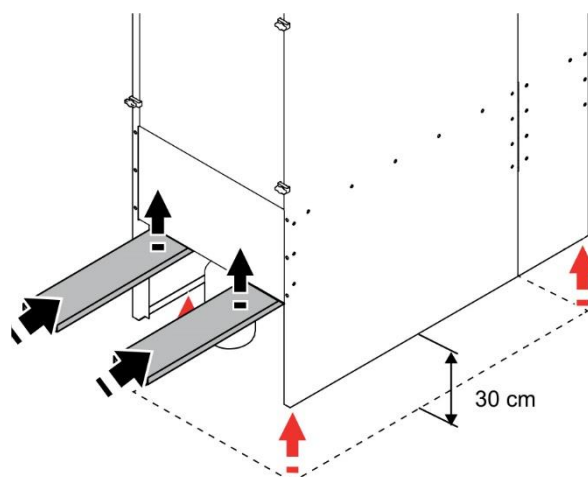

- Umístěte základnu s kolečky v souladu s panely a otvory.

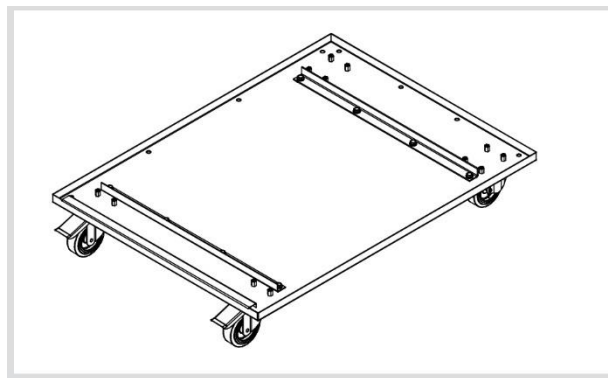

- Spusťte stroj na základnu.
- Utáhněte všechny šrouby v souladu s otvory.

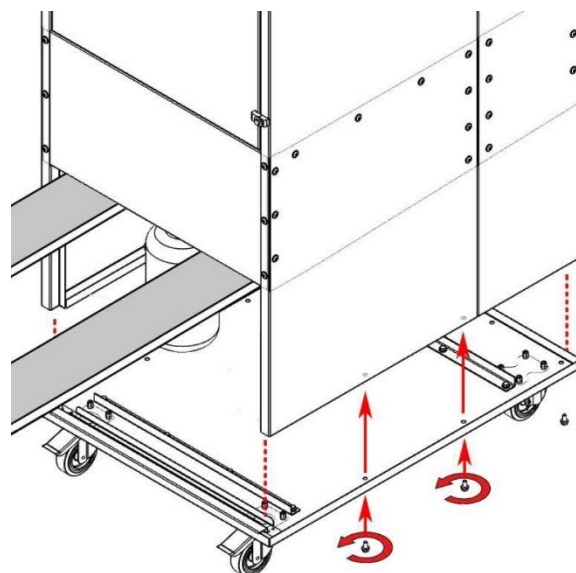

- Pro odstranění postupujte podle pokynů v opačném pořadí.

4.7 ZKUŠEBNÍ PROVOZ

4.7.1 Spuštění stroje

Informace o spouštění a vypínání stroje naleznete v části „Informace k používání stroje“

Krátce spusťte a zastavte stroj, aby byl zajištěn správný směr otáčení ventilátoru, jak je znázorněno šipkou na elektromotoru.

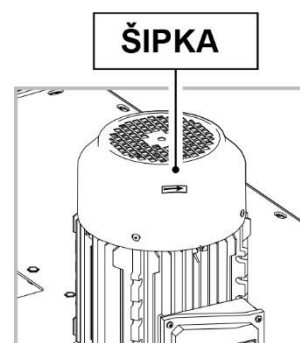

Pokud se ventilátor otáčí špatným směrem, zaměňte napájecí fáze elektromotoru.

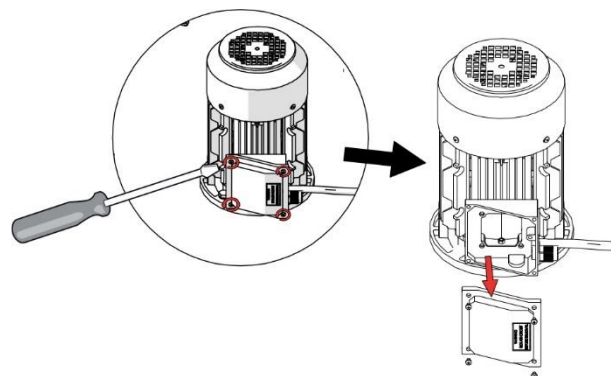

5. TECHNICKÉ INFORMACE

5.1 IDENTIFIKACE VÝROBCE A STROJE

Identifikace výrobce je uvedena na identifikačním štítku a na prohlášení o shodě.

Model	Filtrace
OIL STOP	Kapsový filtr
OIL STOP R	Pevný kapsový filtr
OIL STOP RH	Pevný kapsový filtr a absolutní HEPA filtr
OIL STOP RHT	Pevný kapsový filtr a absolutní HEPA filtr, pro plně olejovou aplikaci
OIL STOP NS	Základna s kolečky, odsávací rameno Evolution No Smoke 3 m d=160 mm (pouze verze 2, 2R a 2 RH)
OIL STOP S	Bez ventilátoru (verze OIL STOP/R/RH/RHT)

	OIL STOP	OIL STOP R	OIL STOP RH	OIL STOP RHT
5 SEPARÁTOR KAPEK	✓ VOLITELNĚ !	✓ VOLITELNĚ !	✓ VOLITELNĚ !	✓
6 PŘEDFILTR	✓	✓	✓	✓
7 KAPSOVÝ FILTR LÁTKOVÝ	✓	-	-	-
8 KAPSOVÝ FILTR PEVNÝ	-	✓	✓	✓
9 ABSOLUTNÍ HEPA FILTR	-	-	✓	✓

5.1.1 Výrobní štítek

Identifikace výrobce je uvedena na identifikačním štítku a na Prohlášení o shodě.

Štítek uvádí údaje výrobce a technické údaje nezbytné pro správné a bezpečné používání.

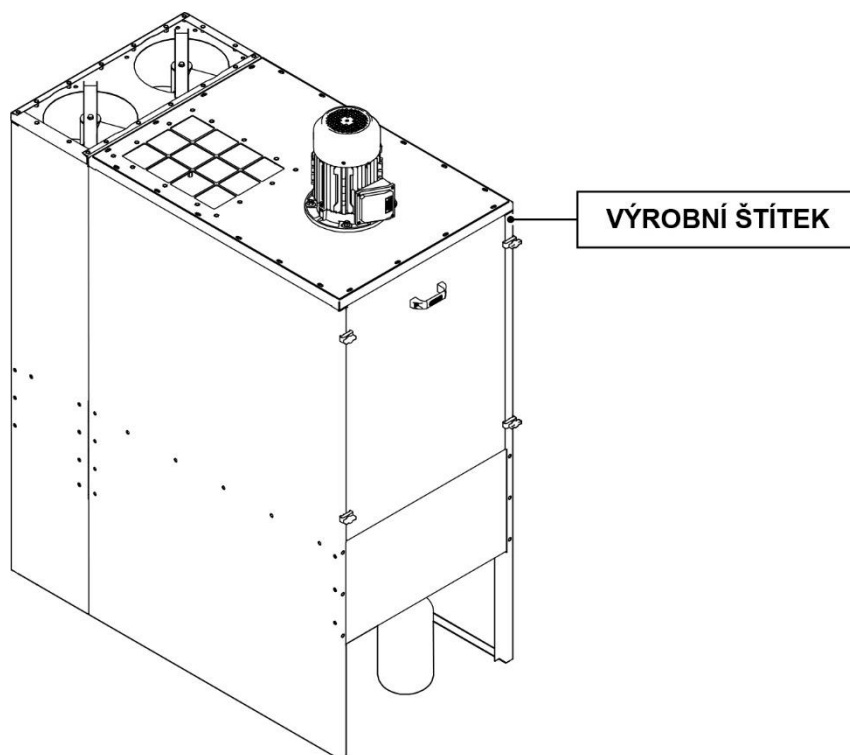

5.2 POPIS STROJE

Účelem stroje je odsávání a filtrování olejové mlhy z pracovního prostředí ve strojním, grafickém a potravinářském průmyslu.

Stroj je určen k filtrování plně olejové mlhy a/nebo emulzí.

Znečišťující prvky jsou zachycovány a unášeny směrem k filtru pevnými nebo ohebnými trubkami.

5.3 POPIS PROVOZNÍHO CYKLU

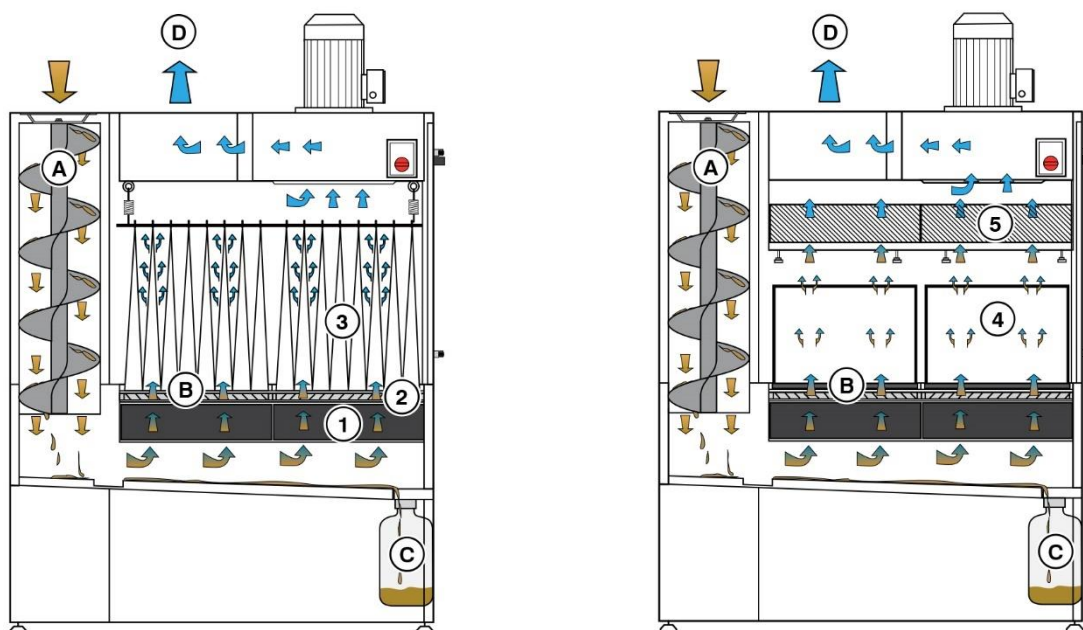

- A) Vzduch odsávaný potrubím je dopravován do speciálních šroubovic (šnekový separátor), které mají funkci mechanických separátorů. K této separaci dochází odstředivým účinkem suspendovaných částic.
- B) Zbývající olejová mlha nejprve projde separátorem (odlučovačem) kapek (1) (volitelná výbava, standardně pouze pro verzi RHT), kovovým síťovým předfiltrem (2) s koalescenční funkcí (koalescence = splývání disperzních částic ve větší celky, zánik aerosolu) a poté přes látkový kapsový filtr (3) nebo pevný kapsový filtr (4), který filtruje a zadržuje mlhu s menšími částicemi.
Pro dosažení ještě vyšších úrovní filtrace $\geq 99,95\%$ použijte přídatný HEPA absolutní filtr (5).
- C) Těžší materiál padá do sběrného koše.
- D) Čistý vzduch vystupuje ven ze stroje přes mřížku umístěnou v horní části stroje.

5.4 TECHNICKÁ DATA

5.4.1 Výkon

	Jednotky	OIL STOP / OIL STOP R				
		1	2	4	6	8
Maximální průtok vzduchu	m ³ /h	1 500	3 000	4 000	6 000	7 500
Výkon	kW	0,75	1,5	3	4	5,5
Napájecí napětí (3ph)	V	400	400	400	400	400
Jmenovitý proud	A	1,8	3,1	6,09	7,2	10,5
Frekvence	Hz	50	50	50	50	50
Otáčky motoru	ot./min	2 950	2 950	2 950	2 950	2 950
Typ motoru	-	PR250 TGT	PR338 TGT	PRM280 /R	PR400 /R	PR400
Kapacita sběrné nádoby	l	1 x 5	1 x 5	1 x 5	1 x 5	1 x 5
Hmotnost *	kg	160	180	230	350	400

* Ve verzi OIL STOP S odečtěte hmotnost ventilátoru (od cca 15 do 30 kg).

	Jednotky	OIL STOP RH				
		1	2	4	6	8
Maximální průtok vzduchu	m ³ /h	1 200	2 000	3 500	5 500	7 000
Výkon	kW	0,75	1,5	3	4	5,5
Napájecí napětí (3ph)	V	400	400	400	400	400
Jmenovitý proud	A	1,8	3,1	6,09	7,2	10,5
Frekvence	Hz	50	50	50	50	50
Otáčky motoru	ot./min	2 950	2 950	2 950	2 950	2 950
Typ motoru	-	PR250 TGT	PR338 TGT	PRM280 /R	PR400 /R	PR400
Kapacita sběrné nádoby	l	1 x 5	1 x 5	1 x 5	1 x 5	1 x 5
Hmotnost *	kg	165	195	250	370	430

* Ve verzi OIL STOP S odečtěte hmotnost ventilátoru (od cca 15 do 30 kg).

	Jednotky	OIL STOP RHT			
		2	4	6	8
Maximální průtok vzduchu	m ³ /h	2 000	4 000	6 000	8 000
Výkon	kW	1,5	3	4	2 x 3
Napájecí napětí (3ph)	V	400	400	400	400
Jmenovitý proud	A	3,1	6,09	7,2	10,5
Frekvence	Hz	50	50	50	50
Otáčky motoru	ot./min	2 950	2 950	2 950	2 950
Typ motoru	-	PR338 TGT	PRM280 /R	PR400 /R	2 x PR280/R
Kapacita sběrné nádoby	l	1 x 5	1 x 5	1 x 5	2 x 5
Hmotnost *	kg	240	360	450	750

* Ve verzi OIL STOP S odečtěte hmotnost ventilátoru (od cca 15 do 30 kg).

	Jednotky	OIL STOP RNS	OIL STOP RHNS
		2	2
Maximální průtok vzduchu	m ³ /h	2 000	2 000
Výkon	kW	1,5	1,5
Napájecí napětí (3ph)	V	400	400
Jmenovitý proud	A	3,1	3,1
Frekvence	Hz	50	50
Otáčky motoru	ot./min	2 950	2 950
Typ motoru	-	PR338 TGT	PR338 TGT
Kapacita sběrné nádoby	l	1 x 5	1 x 5
Hmotnost *	kg	240	255

* Ve verzi OIL STOP S odečtete hmotnost ventilátoru (od cca 15 do 30 kg).

5.4.2 Úroveň hluku

Uvedené hodnoty jsou pouze úrovně emisí, nikoli úrovně expozice zjištěné na pracovišti. Přestože existuje korelace mezi takovými úrovněmi, nelze je spolehlivě použít k určení, zda jsou nutná další opatření.



Ve skutečnosti existují různé faktory, které ovlivňují efektivní úroveň vystavení pracovníků hluku, včetně charakteristik pracovního prostoru a dalších zdrojů hluku atd., tj. počet blízkých strojů a dalších procesů.

Povolená úroveň expozice se liší i v jednotlivých zemích. Tyto údaje však slouží k tomu, aby uživatel stroje mohl lépe vyhodnotit nebezpečí a rizika.

	Jednotky	OIL STOP / OIL STOP R				
		1	2	4	6	8
Hladina hluku	db(A)	74	78	86	83	84
Hladina zvuku s tlumičem Afon	db(A)	71	74	80	77	78

	Jednotky	OIL STOP RH				
		1	2	4	6	8
Hladina hluku	db(A)	74	76	85	82	83
Hladina zvuku s tlumičem Afon	db(A)	71	73	79	76	77

	Jednotky	OIL STOP RHT			
		2	4	6	8
Hladina hluku	db(A)	75	85	82	83
Hladina zvuku s tlumičem Afon	db(A)	72	79	76	77

	Jednotky	OIL STOP RNS	OIL STOP RHNS
		2	2
Hladina hluku	db(A)	76	76
Hladina zvuku s tlumičem Afon	db(A)	72	72

5.4.3 Elektrické schéma a hodnoty

Model	Síťové napájení	Jistič motoru (A)		
		OIL STOP R	OIL STOP RH	OIL STOP RHT
1	400 V	1,8 ÷ 2,5	1,8 ÷ 2,5	-
2	400 V	2,8 ÷ 4	2,8 ÷ 4	2,8 ÷ 4
4	400 V	5,5 ÷ 8	5,5 ÷ 8	5,5 ÷ 8
6	400 V	7 ÷ 10	7 ÷ 10	7 ÷ 10
8	400 V	9 ÷ 12,5	9 ÷ 12,5	2 x 5,5 ÷ 8

Model	Síťové napájení	Velikost a typ síťové pojistky (A)		
		OIL STOP R	OIL STOP RH	OIL STOP RHT
1	400 V	12 gG / 2 aM	12 gG / 2 aM	-
2	400 V	22 gG / 4 aM	22 gG / 4 aM	22 gG / 4 aM
4	400 V	50 gG / 6 aM	50 gG / 6 aM	50 gG / 6 aM
6	400 V	80 gG / 10 aM	80 gG / 10 aM	80 gG / 10 aM
8	400 V	100 gG / 12 aM	100 gG / 12 aM	50 gG / 6 aM

gG = pojistka gG, pro všeobecné použití

aM = pojistka aM, chrání motory před zkratem

Elektrické schéma 400 V / 50 Hz / 3Ph (standardní):

Napájení

400 Vac 3Ph+PE 50Hz

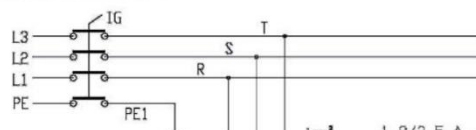

1,8/2,5 A - 400 Volt - 1,1Kw
 2,8/4 A - 400 Volt - 1,5Kw
 4,5/6,3 A - 400 Volt - 2,2Kw
 5,5/8 A - 400 Volt - 3 Kw

Jistič

IM1 1,8/2,5 A - 400 Volt - 1,1Kw
 IM1 2,8/4 A - 400 Volt - 1,5Kw
 IM1 4,5/6,3 A - 400 Volt - 2,2Kw
 IM1 5,5/8 A - 400 Volt - 3 Kw

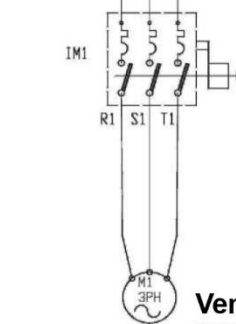

Ventilátor

M1 400 Volt - 1,1Kw
 M1 400 Volt - 1,5Kw
 M1 400 Volt - 2,2Kw
 M1 400 Volt - 3 Kw

5.4.4 Rozměry otvoru pro přívod vzduchu

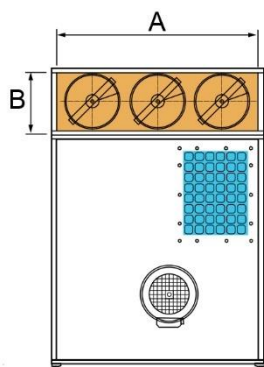

OILSTOP - OILSTOP R - OILSTOP RH -
OILSTOP RHT - OILSTOP NS

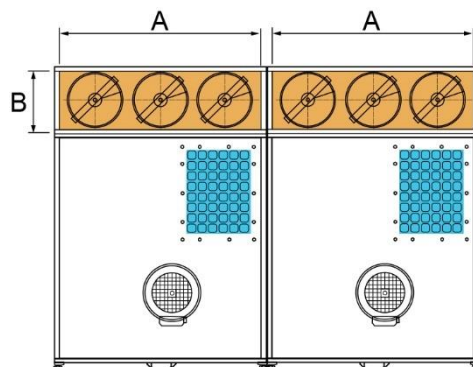

OILSTOP 8 RHT (4RHT+4RHT)

	Délka (A)	Šířka (B)
OIL STOP 1-2-4 OIL STOP R 1-2-4 OIL STOP RH 1-2-4 OIL STOP RHT 2 OIL STOP RNS 2 OIL STOP RHNS 2	665	260
OIL STOP 6 OIL STOP R 6 OIL STOP RH 6 OIL STOP RHT 4	965	280
OIL STOP 8 OIL STOP R 8 OIL STOP RH 8 OIL STOP RHT 6	1 385	280
OIL STOP RHT 8	965 + 965	280 + 280

5.4.5 Rozměry otvoru pro výstup vzduchu

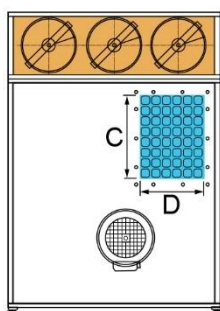

OILSTOP - OILSTOP R - OILSTOP RH -
OILSTOP RHT - OILSTOP NS

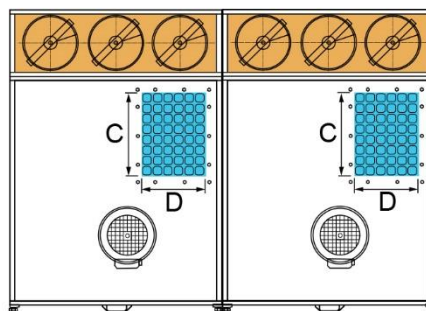

OILSTOP 8 RHT (4RHT+4RHT)

	Délka (A)	Šířka (B)
OIL STOP 1-2 OIL STOP R 1-2 OIL STOP RH 1-2 OIL STOP RHT 2 OIL STOP RNS 2 OIL STOP RHNS 2	350	200
OIL STOP 4-6 OIL STOP R 4-6 OIL STOP RH 4-6 OIL STOP RHT 4	400	300
OIL STOP 8 OIL STOP R 8 OIL STOP RH 8 OIL STOP RHT 6	400	400
OIL STOP RHT 8	400 + 400	300 + 300

5.4.6 Hliníkový předfiltr

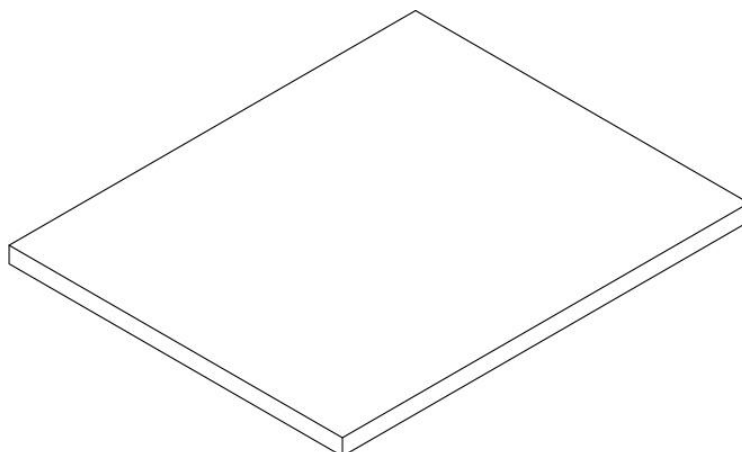

	Jednotky	OIL STOP / OIL STOP R / OIL STOP RH				
		1	2	4	6	8
Délka	mm	592	592	592	892	892
Šířka	mm	592	592	490	490	490
Výška	mm	22	22	22	22	22
Počet	ks	1	1	2	2	4
Typ filtračního materiálu	-	hliník	hliník	hliník	hliník	hliník
Klasifikace *EN 779	-	G2	G2	G2	G2	G2
Účinnost filtrace	%	65	65	65	65	65
Filtrační plocha	m ²	0,35	0,35	0,35	0,35	0,35

	Jednotky	OIL STOP RHT			
		2	4	6	8
Délka	mm	592	892	892	892
Šířka	mm	490	490	490	490
Výška	mm	22	22	22	22
Počet	ks	2	2	4	2 + 2
Typ filtračního materiálu	-	hliník	hliník	hliník	hliník
Klasifikace *EN 779	-	G2	G2	G2	G2
Účinnost filtrace	%	65	65	65	65
Filtrační plocha	m ²	0,35	0,35	0,35	0,35

5.4.7 Kapsový filtr látkový

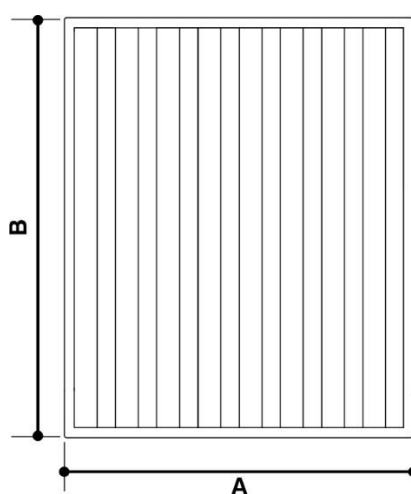
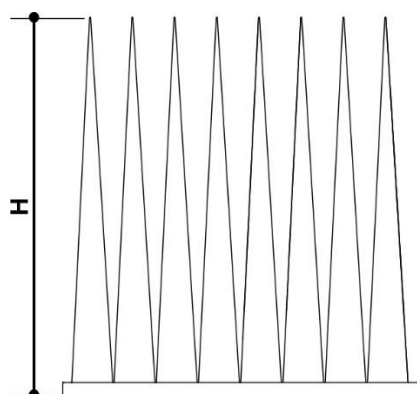

	Jednotky	OIL STOP				
		1	2	4	6	8
Délka	mm	592	592	592	892	892
Šířka	mm	592	592	490	490	490
Výška	mm	535	535	535	535	535
Počet	ks	1	1	2	2	4
Typ filtračního materiálu	-	skleněné mikrovlnákn				
Klasifikace *EN 779	-	F9	F9	F9	F9	F9
Účinnost filtrace	%	95	95	95	95	95
Celková filtrační plocha	m ²	6,65	6,65	10,6	15,4	21,2

5.4.8 Kapsový filtr pevný (je-li ve výbavě)

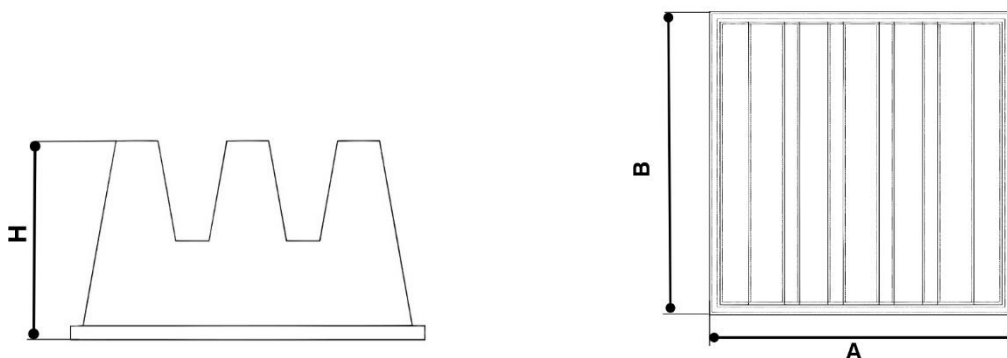

	Jednotky	OIL STOP R / OIL STOP RH / OIL STOP RHT				
		1	2	4	6	8
Délka	mm	592	592	592	592	592
Šířka	mm	592	592	490	490	490
Výška	mm	292	292	292	292	292
Počet	ks	1	1	2	2	4
Typ filtračního materiálu	-	skleněné mikrovláknó				
Klasifikace *EN 779	-	F9	F9	F9	F9	F9
Účinnost filtrace	%	99	99	99	99	99
Celková filtrační plocha	m ²	14	28	28	56	56

	Jednotky	OIL STOP RHT			
		2	4	6	8
Délka	mm	592	592	592	592
Šířka	mm	490	490	490	490
Výška	mm	292	292	292	22
Počet	ks	2	2	4	2 + 2
Typ filtračního materiálu	-	skleněné mikrovláknó			
Klasifikace *EN 779	-	F9	F9	F9	F9
Účinnost filtrace	%	99	99	99	99
Celková filtrační plocha	m ²	28	56	56	56

Srovnávací tabulka klasifikace EN 779 - ISO 16890

Třída	ISO ePM ₁	ISO ePM _{2,5}	ISO ePM ₁₀	ISO hrubé
G2	-	-	-	> 30 %
G3	-	-	-	> 80 %
G4	-	-	-	> 90 %
M5	-	-	> 50 %	-
M6	-	50 - 65 %	> 60 %	-
F7	50 - 65 %	65 - 80 %	> 90 %	-
F8	65 - 80 %	< 80 %	> 90 %	-
F9	< 80 %	< 95 %	> 95 %	-

5.4.9 Absolutní HEPA filtr (je-li ve výbavě)

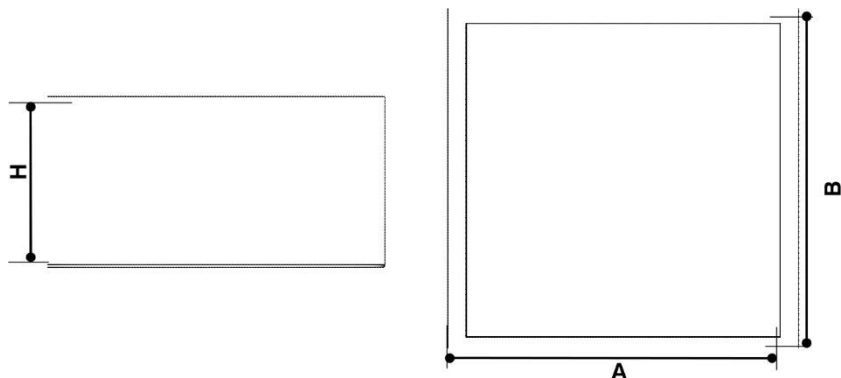

	Jednotky	OIL STOP RH				
		1	2	4	6	8
Délka	mm	592	592	592	457	592
Šířka	mm	592	592	490	457	490
Výška	mm	150	150	150	150	150
Počet	ks	1	1	2	4	4
Typ filtračního materiálu	-	skleněné mikrovlákno				
Klasifikace *EN 1822	-	H13	H13	H13	H13	H13
Účinnost filtrace	%	≥ 99,95	≥ 99,95	≥ 99,95	≥ 99,95	≥ 99,95
Kapacita HEPA filtru	m ³ /h	2 370	2 370	3 920	5 600	7 840

	Jednotky	OIL STOP RHT			
		2	4	6	8
Délka	mm	592	457	592	457
Šířka	mm	490	457	490	457
Výška	mm	150	150	150	150
Počet	ks	2	4	4	4 + 4
Typ filtračního materiálu	-	skleněné mikrovlákno			
Klasifikace *EN 1822	-	H13	H13	H13	H13
Účinnost filtrace	%	≥ 99,95	≥ 99,95	≥ 99,95	≥ 99,95
Kapacita HEPA filtru	m ³ /h	3 920	5 600	7 840	11 200

5.5 POPIS BEZPEČNOSTNÍHO ZAŘÍZENÍ

Stroj je vybaven hlavním vypínačem ON/OFF (zapnuto/vypnuto) s funkcí blokace.



Před jakýmkoli zásahem údržby uzamkněte blokaci hlavního vypínače visacím zámkem.

5.6 ROZMĚRY OBVODOVÝCH PLOCH



Během instalace se ujistěte, že je kolem kontrolního poklopu dostatek místa, aby bylo možné jej otevřít.



Při instalaci vezměte v úvahu rozměry případných volitelných doplňků.



Při instalaci zajistěte dostatečný prostor pro provoz stroje v plném rozsahu.



Ve fázi instalace verze OIL STOP s ramenem (verze NS) dbejte na maximální prostor, kterou zabírá sací rameno Evolution No Smoke 3 m Ø160 (viz příložený návod).

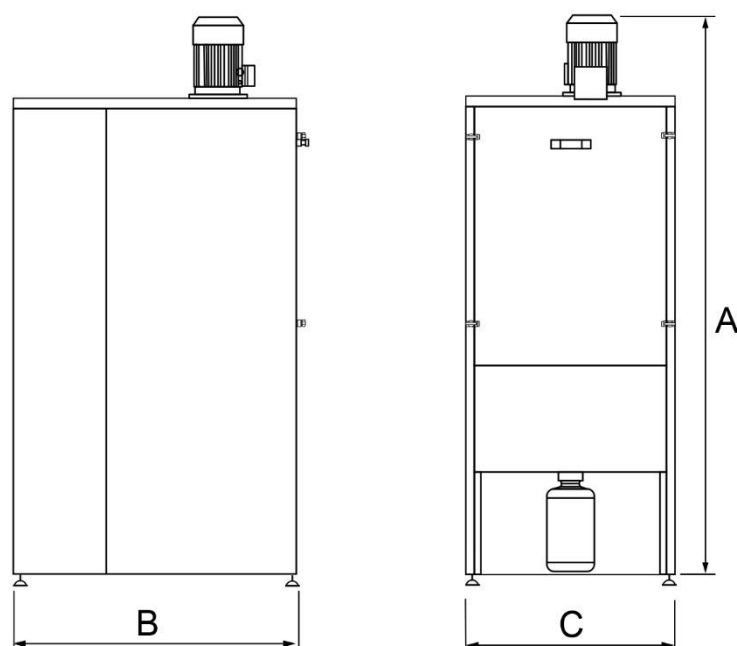

Model	Jednotky	A	B	C
OIL STOP 1 / OIL STOP R 1 / OIL STOP RH 1	mm	1 930	1 025	726
OIL STOP 2 / OIL STOP R 2 / OIL STOP RH 2	mm	1 930	1 025	726
OIL STOP NS 2 / OIL STOP RNS 2 / OIL STOP RHNS 2 *	mm	1 930	1 025	726
OIL STOP 4 / OIL STOP R 4 / OIL STOP RH 4 / OIL STOP RHT 2	mm	1 970	1 370	726
OIL STOP 6 / OIL STOP R 6 / OIL STOP RH 6 / OIL STOP RHT 4	mm	2 070	1 370	1 020
OIL STOP 8 / OIL STOP R 8 / OIL STOP RH 8 / OIL STOP RHT 6	mm	2 260	1 370	1 445
OIL STOP RHT 8 (RHT 4 + RHT 4)	mm	2 070	1 370	2 040

* přidejte parametry sacího ramene (viz příložený návod)

6. INFORMACE K POUŽÍVÁNÍ STROJE

6.1 DOPORUČENÍ PRO POUŽÍVÁNÍ



Stroj je určen pro provoz v uzavřených prostorách.



Stroj je konstruován se stupněm krytí IP54.



Stroj je konstruován pro provoz při okolní teplotě mezi -10 °C/ +50°C.



Stroj je konstruován pro provoz v podtlaku.



Pokud se vyskytnou olejové výpary, mikromlhy a výpary, které by mohly vzniknout po náročných procesech (vysoké odsávání, vysoké řezné rychlosti, spalování chladicí kapaliny), je použití volitelné dodatečné filtrace POVINNÉ!



Vysoká separace filtru (zbytek < 1 %) je zaručena pouze při rychlostech filtrace nižších než 0,05 m/s a při vstupu částic o velikosti mezi 0,5 a 1 µm.

Velikost částic (µm)	0,2	0,5	0,8	5	10
Filtrovaný materiál	Olejové zplodiny a výpary			Olejová mlha	

Emulgované/celkové olejové mlhy (vzduch + kapalná nečistota s velikostí částic mezi 0,8 a 10 mikrony) jsou vytvářeny působením (čistě mechanicky) rotujících dílů, jako jsou nástroje, zpracovávané kusy atd.

Emulgované/celkové olejové páry (vzduch + kapalná znečišťující látka s velikostí částic mezi 0,2 a 0,5 mikrony) jsou vytvářeny tepelným působením (třecí teplo mezi kusem a nástrojem) a tlakem (chladicí systémy před zamlžením, vysokotlaké nucené mazání).



Potrubí pro vypouštění oleje musí mít stejný průřez jako vypouštěcí armatura (1" 1/2). Musí být připojeno k utěsněné sběrné nádrži, systému regenerace strojního oleje nebo centralizovanému distribučnímu systému.



Jakékoli jiné použití stroje musí být předem schváleno společností ADAMIK Company. V případě neexistence takového písemného povolení výrobce i autorizovaný zástupce popírají jakoukoli odpovědnost za škody způsobené lidem nebo majetku a záruka na linku a dodané stroje zaniká.

6.2 SPRÁVNÉ POUŽITÍ / NESPRÁVNÉ POUŽITÍ

Úkon	Typ odsávaného vzduchu		
	Povoleno	Nepovoleno	Pracovní prostředí
Filtrace ...	Celá nebo emulgovaná olejová mlha s malým množstvím prachu.	<ul style="list-style-type: none"> • Odsávání výparů, které jsou hořlavé nebo výbušné povahy nebo reakce. • Odsávání výparů vznikajících při kalení nebo procesech, kdy mají výpary vysokou teplotu. 	Vyrábí se během mechanického a grafického průmyslového zpracování.

6.3 OVLÁDÁNÍ STROJE

Stroj je standardně vybaven ovládacím panelem s následujícími funkcemi:
 A - Vypínač ON/OFF (zapnuto/vypnuto).

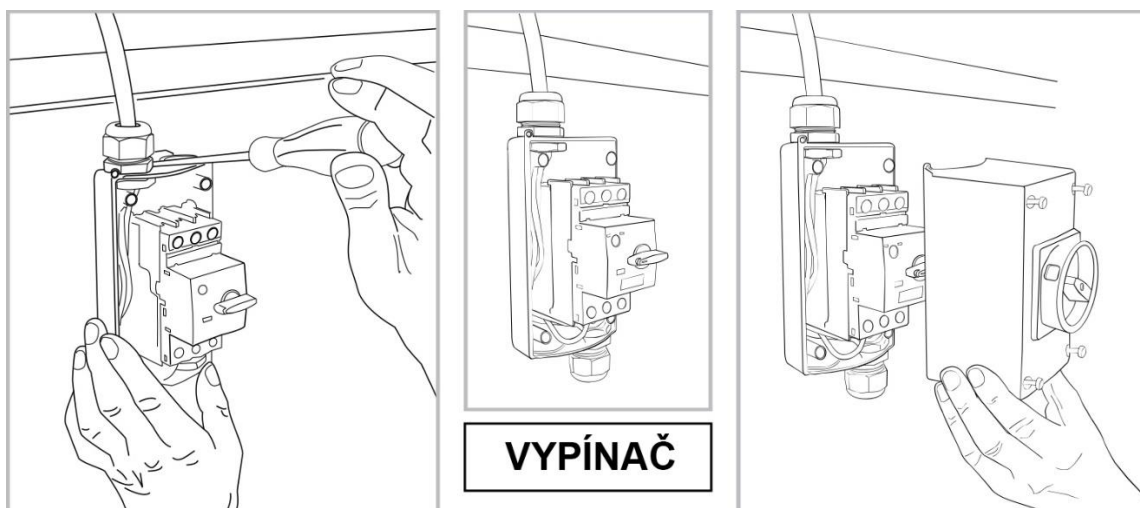

6.4 SPUŠTĚNÍ A ZASTAVENÍ STROJE

**HLAVNÍ VYPÍNAČ
S BLOKACÍ**

ON = napájení zapnuto
 OFF = napájení vypnuto

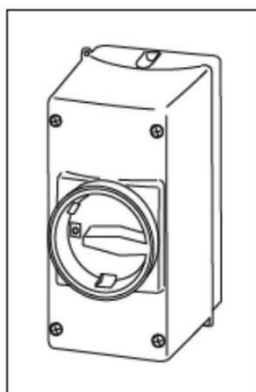

6.5 NOUZOVÉ ZASTAVENÍ A RESETOVÁNÍ

6.5.1 Nouzové zastavení

Stroj je vybaven systémem jediného zastavení: vypínačem „ON/OFF“ (zapnuto/vypnuto).



Jakmile se stroj zastaví, odpojte zástrčku od elektrického zdroje a vypněte přívod stlačeného vzduchu.

6.6 V PŘÍPADĚ POŽÁRU



Než budete pokračovat, zajistěte, aby byl postup proveden bezpečně a za použití správných prostředků podle havarijního a evakuačního plánu vaší společnosti.



Při hoření vznikají plyny, které při vdechování mohou být zdraví nebezpečné. Plyny se tvoří i po uhašení plamenů.



Neotevírejte přední přístupový panel filtru, protože hrozí nebezpečí vytvoření projektilu a následného zranění.

- 1) Odpojte napájení chrániče motoru a odpojte zástrčku EEC od napájení.
- 2) Kontaktujte hasičskou službu.

7. NASTAVENÍ STROJE

7.1 DOPORUČENÍ PRO NASTAVENÍ STROJE



Klapka pro regulaci průtoku není nedílnou součástí stroje.

7.2 REGULACE PRŮTOKU VZDUCHU

Chcete-li regulovat průtok vzduchu, zavřete dvířka pro jeho snížení (volitelné).

7.3 TOVÁRNÍ NASTAVENÍ

7.3.1 Parametry tlakového spínače (je-li ve výbavě)

Informace o ovládání tlakového spínače naleznete v dokumentu dodaném se strojem.

Tovární nastavení:

Model	Negativní tlak		
OIL STOP	10 mba	1 000 Pa	100 mmH ₂ O

7.3.2 Nastavení tlakového spínače (je-li ve výbavě)



Tlakový spínač řídí rozdíl tlaku vzduchu nebo nekorozivního a nehořlavého plynu.

Tlakový spínač spustí alarm, když tlak dosáhne maximální povolené úrovně.

Chcete-li změnit nastavení, otáčejte měrným kolečkem a posuňte šipku na požadovanou hodnotu.

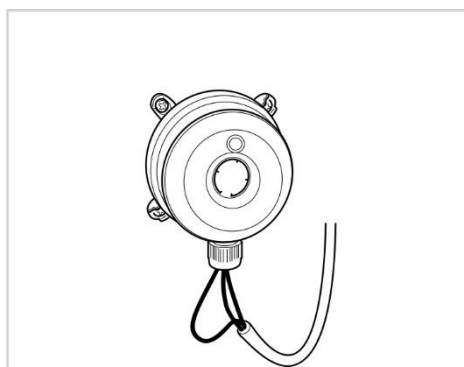

8. ÚDRŽBA STROJE

8.1 DOPORUČENÍ PRO ZÁSAHY ÚDRŽBY



Před jakýmkoli zásahem údržby si pečlivě přečtěte pokyny v tomto návodu.



Zařízení musí být rozebráno, vyčištěno a udržováno v dobrém stavu, pokud je to rozumně možné, aniž by to způsobilo riziko pro personál údržby nebo jiné osoby.



Před demontáží stroje zajistěte vhodné místo s vlastním vzduchovým filtrem a potřebné vybavení potřebné k čištění prostoru údržby.



Činnosti údržby provádějte za použití osobních ochranných prostředků popsanych v návodu.

8.2 TABULKA INTERVALŮ PLÁNOVANÉ ÚDRŽBY

Běžné operace údržby se mají provádět v intervalu uvedenému v tabulce:

Interval kontroly	24 hodin	250 hodin	500 hodin	1 000 hodin	1 500 hodin
Zkontrolujte, zda je účinnost filtrace dostatečná.	X				
Zkontrolujte stupeň nahromadění nečistot na předfiltru a v případě potřeby jej vyčistěte (viz odstavec "Čištění a likvidace").			X		
Vizuálně zkontrolujte stupeň zanesení filtrů a v případě potřeby je vyměňte.				X	
Zkontrolujte a případně vyměňte roztržené nebo poškrábané filtry.				X	
Ujistěte se, že ventilátor nepůsobí žádné neobvyklé vibrace. Pokud ano, zkontrolujte ventilátor a vyčistěte jej.				X	
Zkontrolujte stav kabelů elektrického napájení.					X
Zkontrolujte, zda jsou těsnění dveří v perfektním stavu a v případě potřeby je vyměňte.		X			
Zkontrolujte účinnost procesu čištění filtru.	X				
Zkontrolujte čistotu prostoru uvnitř stroje.		X			
Zkontrolujte úroveň čištění šroubovice (šnekového separátoru).					X
Kontrola hladiny oleje v nádobě.	X				
Ujistěte se, že odpadní potrubí není ucpané.	X				

8.3 ČIŠTĚNÍ A LIKVIDACE



Níže uvedené informace slouží k tomu, aby vám pomohly provést čištění uvnitř stroje za účelem obnovení provozu a účinnosti.



Použité filtry musí být skladovány a zlikvidovány v souladu se zákony platnými v zemi, kde se stroj používá.

1) Chcete-li se dostat dovnitř stroje, otevřete poklop a vyjměte součásti filtru (viz odstavec "Seznam náhradních dílů").

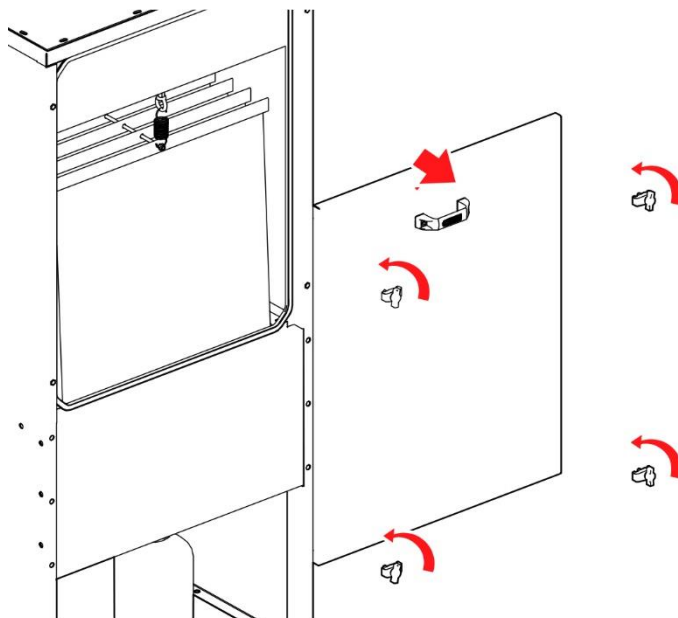

2) Zvedněte šroubovici (šnekový separátor) nahoru, abyste se dostali k filtrům.

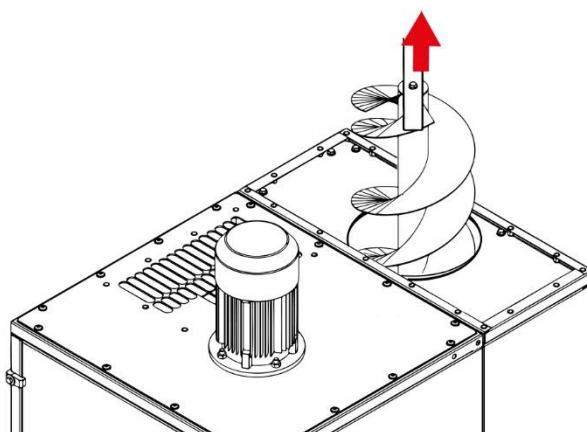

K čištění kovového síťového předfiltru a šroubovice (šnekového separátoru) použijte čisticí roztok s tlakovou myčkou při nízkém tlaku a asi 60°. Před dalším použitím nechte důkladně vyschnout.



Pečlivá údržba kovového předfiltru znamená delší životnost filtračních patron.



- *Chcete-li vyjmout nádobku na olej, odšroubujte ji proti směru hodinových ručiček.*
- *Nádobu hermeticky uzavřete přiloženým uzávěrem.*
- *Nádoba je opatřena transportními madly.*
- *Obsah vyprázdněte do speciálních nádrží na likvidaci a/nebo regeneraci oleje*

(viz odstavec "Seznam náhradních dílů").

9. ŘEŠENÍ PROBLÉMŮ



Účelem následujících informací je pomoci identifikovat anomálie a obnovit provoz a účinnost stroje.

Závada	Příčina	Možné řešení
Filtrovaný vzduch není na výstupu dostatečně čistý.	Neefektivní činnost filtrů.	Zkontrolujte stav čistoty filtrů a v případě potřeby vyměňte.
	Množství a typ olejové mlhy se liší od těch z projektu.	Předefinujte projekt a/nebo vyměňte filtrační zařízení.
Snížený průtok nasávaného vzduchu.	Filtry nejsou čisté.	<ul style="list-style-type: none"> • Vyjměte a vyčistěte filtrační prvky. • V případě potřeby vyměňte díly filtru.
	Potrubí připojené k ucpaným sběrným systémům.	Odstraňte překážky.
Filtrovaný vzduch není na výstupu dostatečně čistý po delším období bezproblémového provozu.	Rozbití nebo roztržení filtračních prvků.	Vyměňte filtry.
	Uvolněné upevnění součástí filtru.	Utáhněte upevnění.
Ventilátor vibruje	Rotor je znečištěný.	Vyjměte a vyčistěte rotor.
	Rotor není vyvážený, patrně v důsledku nárazu.	Vyvažte nebo vyměňte rotor.
Ventilátor se točí, ale sání je nedostatečné	Směr otáčení je nesprávný.	<ul style="list-style-type: none"> • Zaměňte dvě fáze připojené k motoru. • Upravte fázovou inverzi zástrčky.
	Ucpané vzduchové potrubí.	Odstraňte překážky v potrubí.
	Uzávěry na sběrných prvcích uzavřeny nebo částečně uzavřeny.	Otevřete uzavěry.
Selhání startu	Nesprávné připojení	Zkontrolujte elektrická připojení.
		Zkontrolujte správné připojení ke svorkovnici motoru.
		Zkontrolujte správné připojení ke spínači stroje.
Jistič elektrického motoru se vypne a zastaví stroj.	Nesprávný směr otáčení motoru.	Invertujte jednu z fází napájení: (svorkovnice motoru, hlavní vypínač, zástrčka ...)
	Jistič má nesprávnou kalibrační hodnotu.	Nastavte vypínací hodnotu na hodnotu absorpce uvedenou na štítku elektromotoru.
	Zkrat elektrického motoru.	Vyměňte motor.

10. VÝMĚNA NÁHRADNÍCH DÍLŮ

10.1 POPTÁVKA NÁHRADNÍCH DÍLŮ

Pokud potřebujete objednat náhradní díly:

- Připravte si název stroje, typ, výrobní číslo (uvedeno na výrobním štítku na stroji).
- Kontaktujte s požadavkem společnost ADAMIK Company. Kontakty jsou uvedeny na poslední stránce tohoto návodu nebo na stránkách www.adamikcompany.cz.

V reakci na to vám bude co nejdříve zaslána kompletní cenová nabídka včetně dodacích a prodejních podmínek.

10.2 DOPORUČENÍ PRO VÝMĚNU NÁHRADNÍCH DÍLŮ



Operace výměny nebo opravy stroje jsou vyhrazeny kvalifikovaným, vyškoleným a autorizovaným pracovníkům, zaměstnaným výrobcem nebo autorizovaným asistenčním střediskem.



Vypněte ventilátor a vypustěte systém stlačeného vzduchu, poté otevřete filtr.



Filtry vyměňujte pouze za použití ochranných prostředků popsanych v návodu.

10.3 SEZNAM NÁHRADNÍCH DÍLŮ

Č.	Popis
1	Kapsový filtr látkový
2	Kovový předfiltr
3	Těsnění
4	Uzavírací matice
5	Klika
6	Sběrná nádoba
7	Motor
8	Šroubovice (šnekový separátor)
9	Kryt rotoru
10	Rotor
11	Tyč pro upevnění kapsového filtru
12	Šroub s okem
13	Pružina
14	Spínací skříňka
15	Vypínač
16	Kapsový filtr pevný
17	Absolutní HEPA filtr
18	Nastavitelné nožky

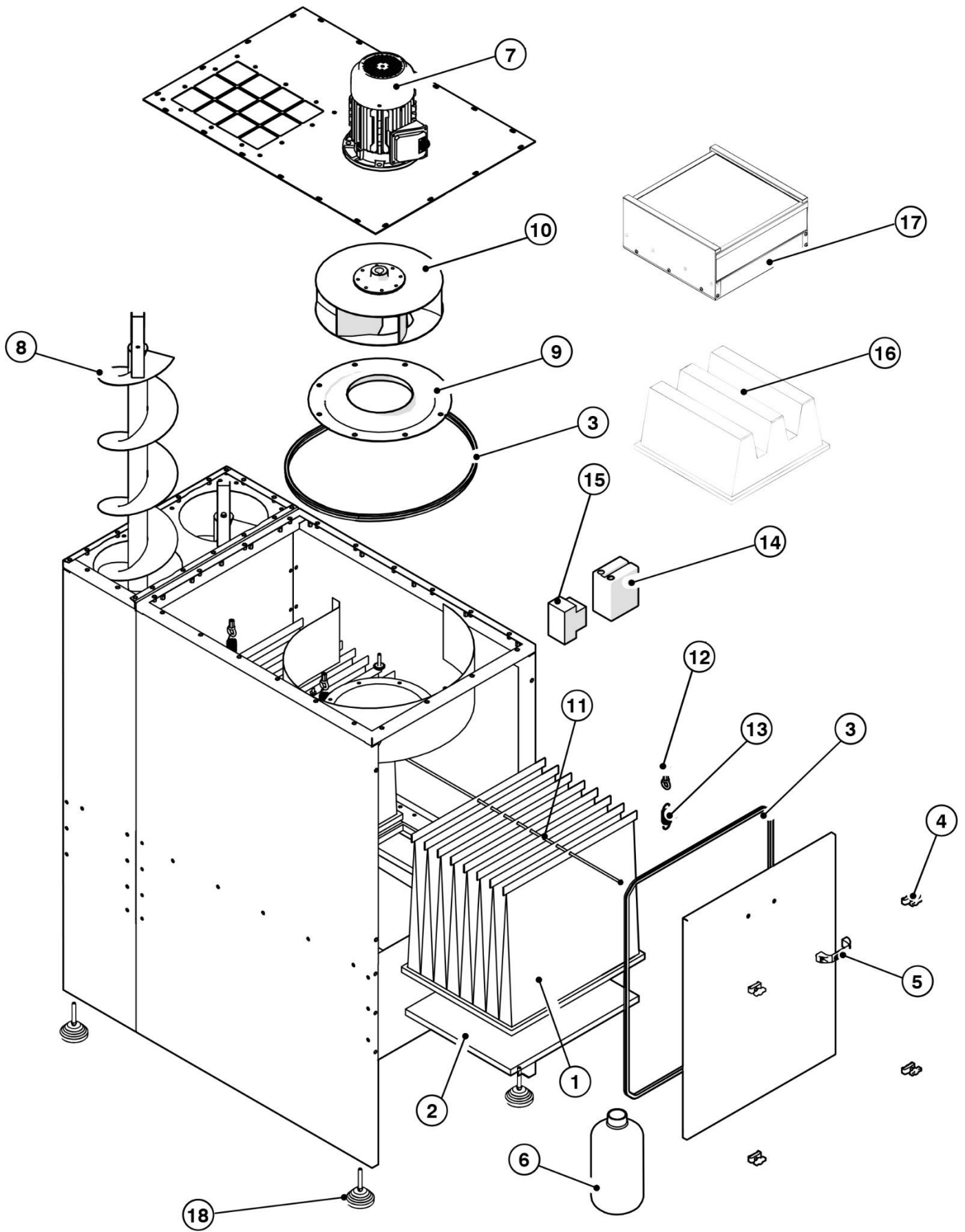

10.4 VYJMUTÍ A INSTALACE LÁTKOVÝCH KAPSOVÝCH FILTRŮ



Filtry vyměňujte pouze za použití ochranných prostředků popsaných v návodu.



Nerozptylujte znečišťující materiál do životního prostředí.

- 1) Odšroubujte matice upevňující přední dveře.

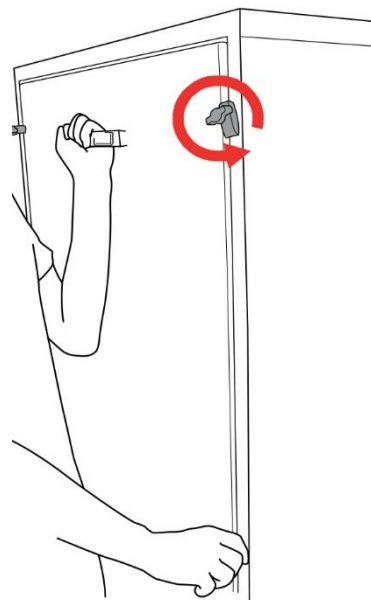

- 2) Povolte matici na tyči podpírající kapsové filtry.

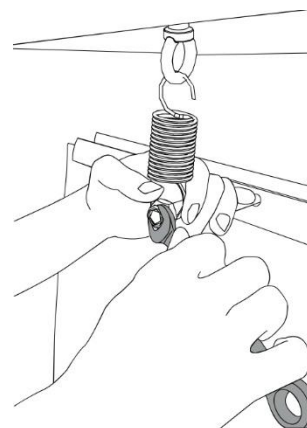

- 3) Uvolněte tyč z pružin.

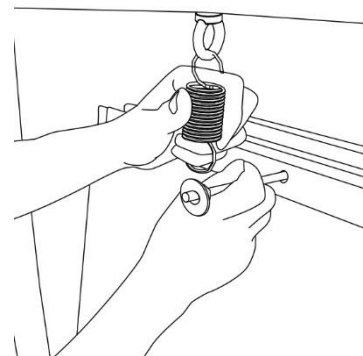

4) Vytáhněte tyč z filtrů.

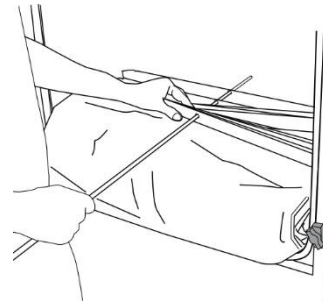

5) Povolte šrouby zajišťující kapsové filtry.

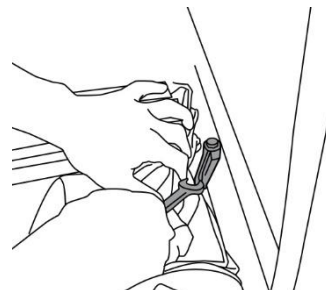

6) Vyjměte kapsové filtry.

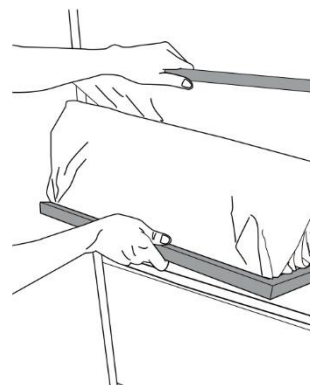

7) Pro instalaci proveďte výše uvedené kroky v obráceném pořadí.

10.5 VYJMUTÍ A INSTALACE PEVNÝCH KAPSOVÝCH FILTRŮ



Filtry vyměňujte pouze za použití ochranných prostředků popsanych v návodu.



Nerozptylujte znečišťující materiál do životního prostředí.

1) Odšroubujte motýlkové šrouby, které upevňují pevný kapsový filtr.

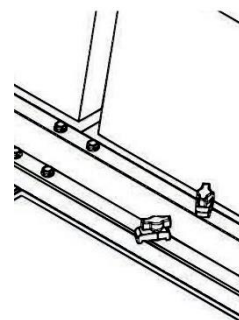

- 2) Vyjměte pevné kapsové filtry z kotvících drážek.

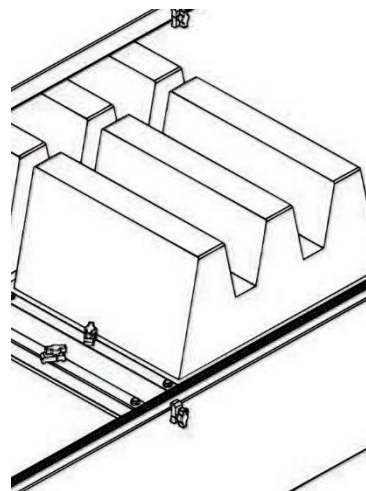

- 3) Pro instalaci proveďte výše uvedené kroky v obráceném pořadí.

10.6 VYJMUTÍ A INSTALACE KOVOVÉHO PŘEDFILTRU



Filtry vyměňujte pouze za použití ochranných prostředků popsanych v návodu.



Nerozptylujte znečišťující materiál do životního prostředí.

- 1) Nejprve vyjměte filtry (kapsa nebo pevná kapsa) podle již výše popsanych postupů.
- 2) Vyjměte kovové předfiltry.

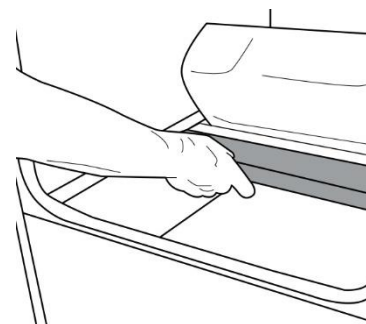

- 3) Pro instalaci proveďte výše uvedené kroky v obráceném pořadí.

10.7 VYJMUTÍ A INSTALACE ABSOLUTNÍHO HEPA FILTRU



Filtry vyměňujte pouze za použití ochranných prostředků popsanych v návodu.



Nerozptylujte znečišťující materiál do životního prostředí.



HEPA filtry musí být instalovány pouze v kombinaci s kapsovým filtrem.

1) Odšroubujte šrouby uchycení držáku filtru.

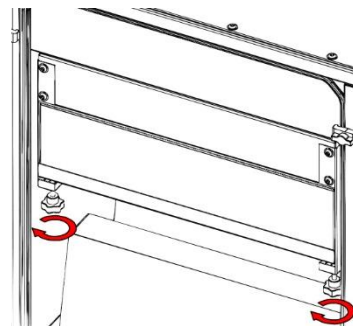

2) Vyjměte HEPA filtr.

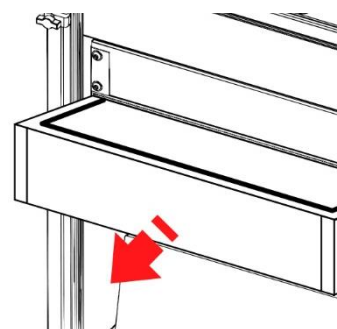

3) Pro instalaci proveďte výše uvedené kroky v obráceném pořadí.

10.8 VYJMUTÍ A INSTALACE SEPARÁTORU KAPEK



Separátor kapek vyměňujte pouze za použití ochranných prostředků popsaných v návodu.



Nerozptylujte znečišťující materiál do životního prostředí.

Viz kapitola "Instalace volitelných doplňků".

10.9 VYJMUTÍ A INSTALACE SBĚRNÉ NÁDOBY



Sběrnou nádobu vyměňujte pouze za použití ochranných prostředků popsaných v návodu.



Nerozptylujte znečišťující materiál do životního prostředí.

- 1) Chcete-li nádobu odšroubovat, otočte ji proti směru hodinových ručiček.

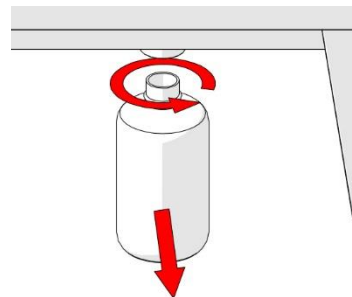

- 2) Během instalace věnujte zvýšenou pozornost montáži závitu, protože můžete poškodit závit a ohrozit hermetické těsnění.
- 3) Pro instalaci proveďte výše uvedené kroky v obráceném pořadí.

10.10 INSTALACE A DEMONTÁŽ NASTAVITELNÝCH NOŽIČEK



Nastavitelné nožičky vyměňujte pouze za použití ochranných prostředků popsaných v návodu.

- 1) Zvedněte stroj cca. 30 cm od země. Viz odstavec "Režim manipulace se strojem".

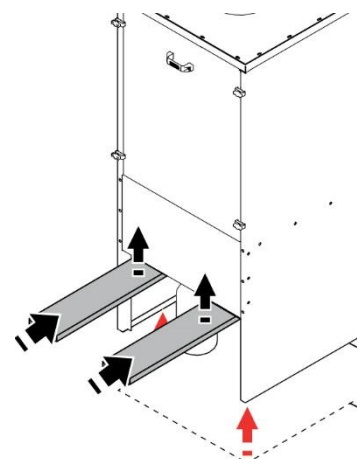

- 2) Utáhněte čtyři nožičky ve čtyřech rozích v souladu s otvory a zablokujte pomocí matice.

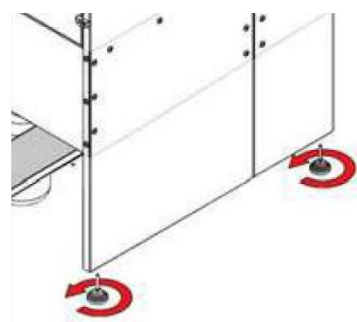
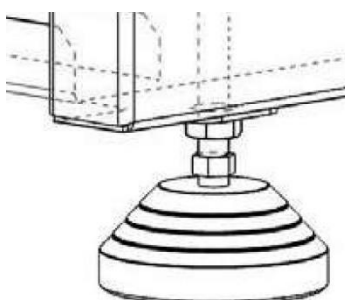

- 3) Spusťte stroj dolů.
- 4) Pro demontování proveďte výše uvedené kroky ve stejném pořadí, jen místo instalace nožiček tyto součásti vyšroubujte z jednotky a sundejte.

10.11 INSTALACE A DEMONTÁŽ SACÍHO RAMENE



Sací rameno vyměňujte pouze za použití ochranných prostředků popsaných v návodu.

1) Našroubujte točnici ramene na upevňovací desku (A).

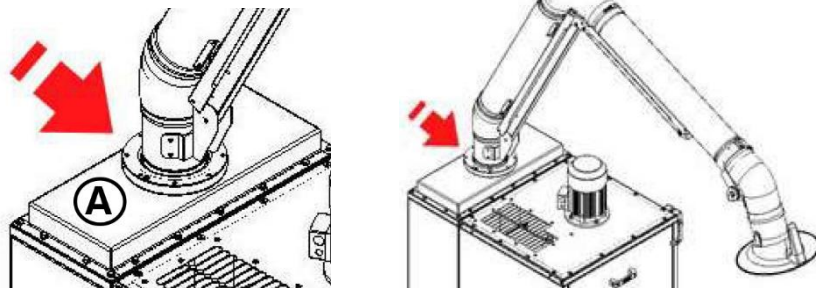

2) Pro demontování proveďte výše uvedené kroky v obráceném pořadí.

10.12 MONTÁŽ A DEMONTÁŽ VOLITELNÁ VÝBAVA



Volitelnou výbavu instalujte pouze za použití ochranných prostředků popsaných v návodu.

Na stroj lze namontovat následující volitelné doplňky:

- Separátor kapek
- Vypouštěcí sifon
- Diferenciální tlakový spínač
- Tlumič Afon
- Difuzor vzduchu Tris
- Přejížděvací kus pro připojení potrubí
- Tlumič hluku s mřížkou
- Tlumič hluku s aktivním uhlím
- Základna s kolečky (pouze verze 1-2-4)



Instalace této volitelné výbavy je vyhrazena pro personál, který je kvalifikovaný, vyškolený a autorizovaný výrobcem nebo servisním střediskem výrobce.

Další informace viz kapitola "Instalace volitelných doplňků".











10.13 VYŘAZENÍ Z PROVOZU A LIKVIDACE

Pokud jde o vyřazení z provozu, stroj nemá žádné zvláštní problémy. Je třeba dbát na to, aby se zabránilo neoprávněným osobám spustit stroj.

Dodržujte zákony platné v zemi použití, pro jakékoli právní a daňové aspekty (jakákoli hlášení, stížnosti atd.).

	Konstrukce	Panely a dvířka
Materiál	Ocel	Ocel
Hmotnost	120 - 640 kg	5 - 20 kg
Informace k likvidaci		
Ochranné prostředky	  	  

	Absolutní HEPA filtr	Pevný kapsový filtr
Materiál	MDF / skleněné mikrovlnákn	Skleněné mikrovlnákn / Polyester
Hmotnost	4 kg každý	4 kg každý
Informace k likvidaci	 	 
Ochranné prostředky	  	  
Poznámka	Vložte filtr do uzavíratelného pytle. Informace o správné likvidaci těchto položek naleznete v aktuálních platných předpisech vašeho státu.	Vložte filtr do uzavíratelného pytle. Informace o správné likvidaci těchto položek naleznete v aktuálních platných předpisech vašeho státu.

	Motor a rotor	Látkový kapsový filtr
Materiál	Ocel / měď / plast	Skleněné mikrovlnákn / Polyester
Hmotnost	12,5 kg - 30 kg	1,5 kg každý
Informace k likvidaci	  	 
Ochranné prostředky	  	  
Poznámka	Vyžaduje demontáž. Viz dodavatelský manuál.	Vložte filtr do uzavíratelného pytle. Informace o správné likvidaci těchto položek naleznete v aktuálních platných předpisech vašeho státu.

Vysvětlivky:



Používejte vhodnou ochranu, abyste zabránili kontaktu s částicemi, které se mohly uvolnit. Informace o správné likvidaci těchto položek naleznete v aktuálních platných předpisech.



Ocel. Plně recyklovatelná.



Materiál, který nelze recyklovat. Odvezte na skládku nebo do sběrného dvora.



RAEE. Informace o správné likvidaci těchto položek naleznete v aktuálních platných předpisech.

11. ZÁRUKA

Záruční doba je 12 měsíců od data prodeje.

Záruka se nevztahuje na poruchy, které vznikly neodbornou manipulací nebo použitím pro jiné účely, než stanoví návod k obsluze.

11.1 ODPOVĚDNOST ZA VADY

Výrobce odpovídá ze zákona z titulu úplatných smluv (kupní, o dílo aj.) za to, že zboží nebo plnění v okamžiku předání nemají vady. Odpovědnost se vztahuje na všechny části (s výjimkou bodu 11.3) a rovněž na náklady na práci, přepravu a cestovné. Případné následné škody jsou vyloučeny. Kupující spotřebitel - zákonná zodpovědnost za vady po dobu 2 let od data vystavení prodejního dokladu. Kupující podnikatel - platí zodpovědnost za vady v délce 6 měsíců od data vystavení prodejního dokladu. V jednosměnném provozu. Dodatečná ujednání vyžadují vždy písemnou formu, ústní přísliby nejsou platné.

11.2 DOBROVOLNÁ DODATEČNĚ POSKYTNUTÁ ZÁRUKA

Ve srovnání s odpovědností za vady, která platí ze zákona, je dobrovolná dodatečně poskytnutá záruka dobrovolným převzatým závazkem, že zboží nebo plnění nad rámec zákonné odpovědnosti za vady zůstane bez vad po určité časové období. Záruka vyžaduje písemnou formu. Ústní dohody jsou vyloučeny. Záruka se vztahuje jen na mechanické části (s výjimkou bodu 11.3), nevztahuje se na náklady na práci, přepravu a cestovné. Případné následné škody jsou vyloučeny.

Prodávající poskytuje záruku po dobu 12 měsíců nebo maximálně 1600 provozních hodin na díly mechanických součástí (s výjimkou bodu 11.3).

Prodávající poskytuje záruku po dobu 6. měsíců na náhradní díly (s výjimkou bodu 11.3).

V případě použitého zboží platí pouze zákonná ustanovení odpovědnosti za vady, která je 1 rok pro kupujícího spotřebitele a 3 měsíce pro kupujícího podnikatele.

11.3 VÝJIMKY Z ODPOVĚDNOSTI ZA VADY A ZE ZÁRUKY

- Pokud se vada nevyskytovala v době dodání.
- Při poškození zboží během přepravy (tyto škody je nutno řešit s dopravcem při převzetí, veškeré zásilky odesíláme pojištěné).
- Vady vzniklé nevhodným použitím nebo přetěžováním (klasifikace použití kutil, řemeslník, profesionální výroba, průmyslová výroba).
- Vady vzniklé neodbornou instalací, neodborným uvedením do provozu, neodborným zacházením, obsluhou či skladováním nebo zanedbáním péče o zboží.
- Při nedodržení předepsaných provozních či instalačních podmínek (základová deska stroje, elektrický rozvod, rozvod tlakového vzduchu, odsávací rozvod).
- Pokud se vyskytla vada z důvodu nesprávného zacházení nebo působením vnější síly (např. škrábance, promáčknutí, zkroucení atd.).
- Nepřebírá se odpovědnost za veškeré škody následné (jako škody nepředvídatelné).
- Nepřebírá se odpovědnost za opotřebení týkající se vzhledu a v důsledku každodenního používání (např. poškození nátěru, škrábance atd.).
- Nepřebírá se odpovědnost za jakékoli vady způsobené znečištěním.
- Nepřebírá se odpovědnost za vady způsobené nedodržením pokynů v návodu na obsluhu či pokynů pro údržbu či vzniklé při použití, které je v rozporu s návodem k obsluze nebo s obvyklým způsobem použití.
- Nepřebírá se odpovědnost za spotřební díly (např. ložiska, řemeny, ozubené, segmenty, závitové tyče, závitové matky, ozuby, ozubená kola, lamače třisek ...), jakož i plastové součásti (např. rukojeti, kličky, páčky, nálepky, záslepky, kryty, stěrky, unášče válečků, pogumované rolly ...).
- Nepřebírá se odpovědnost za vady způsobené úpravami, opravami, ostřením a manipulací, které neprovedl autorizovaný personál výrobce nebo certifikovaného prodejce nebo autorizovaný servis výrobce či certifikovaného prodejce.
- Nepřebírá se odpovědnost za vady plynoucí z poškození korozí, ohněm nebo vodou.
- Nepřebírá se odpovědnost za vady plynoucí z vnějších vlivů, jako např. chod na 2 fáze, chybné elektrické jištění, podpětí, přepětí přepětím (viditelně spálené součástky nebo plošné spoje) s výjimkou běžných odchylek, zásah blesku.
- Odpovědnost dle platných předpisů dané země pro motory, elektrické vypínače/přepínače, elektrické řídicí desky atd.
- Porušením ochranné pečeti, informativní nálepky či sériového čísla, ledaže k poškození dojde při obvyklém používání. Pečeti a sériová čísla jsou nedílnou součástí zboží a nijak neomezují právo kupujícího zboží užívat a manipulovat s ním v plném rozsahu toho, k čemu je zboží určeno.
- Elektrickým používáním zboží v podmínkách, které neodpovídají svojí teplotou, prašností, vlhkostí, chemickými a mechanickými vlivy prostředí, které je přímo prodejcem nebo výrobcem určeno.
- Poškozením způsobeným nadměrným zatěžováním nebo používáním v rozporu s podmínkami uvedenými v dokumentaci nebo všeobecnými zásadami.
- Provedením nekvalifikovaného zásahu či změnou parametrů.
- Zboží, které bylo upravováno zákazníkem (nátěry, ohýbání atd.), vznikla-li vada v důsledku této úpravy.
- Poškozením přírodními živly nebo vyšší mocí.
- Použitím nesprávného nebo neoriginálního spotřebního materiálu, ani na případné škody v důsledku toho vzniklé, pokud takové použití není obvyklé, a přitom nebylo vyloučeno v příloženém návodu k použití.



EC CERTIFICATE OF CONFORMITY EU PROHLÁŠENÍ O SHODĚ

Manufacturer / Výrobce:

Name / Název ADAMIK Company, s.r.o.
Address / Adresa Mitrovická 804, 739 21 Paskov, Czech Republic

Person authorized to complete the technical documentation /

Osoba zodpovědná za komplekci technické dokumentace:

Name / Jméno Ing. Petr Adamík

Machinery / Strojní zařízení:

Product / Výrobek Extraction and filtration unit / *Odsávací a filtrační jednotka*
Type / Typ OIL STOP 1, OIL STOP 2, OIL STOP 4,
OIL STOP 6, OIL STOP 8

Serial number / Výrobní číslo

Machinery complies with technical requirements of / Strojní zařízení splňuje veškerá příslušná ustanovení:

• **Directive (Government Order) / Směrnice (Nařízení vlády):**

European Parliament and Council Directive 2006/42/CE, 2014/35/CE, 2011/65/EU RoHS, 2014/30/UE, as amended by the subsequent directives issued by the EEC Council. Some reference standards and provisions include, where relevant, UNI EN ISO 12100-2010, EN 60204-1, EN 50581.

/ Směrnice Evropského parlamentu a Rady 2006/42/CE, 2014/35/CE, 2011/65/EU RoHS, 2014/30/UE, ve znění pozdějších nařízení vydaných Radou EHS.

Některé referenční normy a ustanovení zahrnují, kde je to relevantní, UNI EN ISO 12100-2010, EN 60204-1, EN 50581.

Place, date / Místo, dne: Paskov, 1.3.2022

Name and position of the person authorized to sign / Jméno a funkce osoby zmocněné k podpisu:

Ing. Petr Adamík, CEO / *Ing. Petr Adamík, jednatel společnosti*

ADAMIK Company, s.r.o.
CZ-190 00 PRAHA 9, Paříkova 910/9
IČ: 26845318  CZE845318

ZÁRUČNÍ LIST

Záruční list je dokladem spotřebitele při uplatňování jeho práv z odpovědnosti za případné vady a patří jen k prodávanému výrobku odpovídajícího čísla jako jeho příslušenství. Ve vlastním zájmu jej proto pečlivě uschovejte. Při případné reklamaci je třeba tento záruční list předložit.

ZÁRUČNÍ PODMÍNKY

Výrobek byl před expedicí důkladně přezkoušen a výrobce odpovídá za jeho vlastnosti stanovené návodem k používání. Za předpokladu, že bude instalován, používán a obsluhován podle pokynů uvedených v návodu k používání, poskytujeme pro spotřebitele záruku na jeho správnou činnost po dobu 12 měsíců ode dne zakoupení.

V této době výrobce bezplatně odstraní všechny chyby samotného výrobku, nebo jeho příslušenství, zaviněné vadami v použitém materiálu, nebo případnou výrobní nedokonalostí. Záruka se prodlužuje o dobu, po kterou byl výrobek v opravě, tj. ode dne odevzdání do opravy po jeho opravení.

Spotřebitel ztrácí nárok na jednorázovou záruční opravu, pokud zjištěné závady byly zapříčiněny nesprávným použitím v rozporu s návodem k používání.

Podrobný popis záručních podmínek najdete v návodu k obsluze příslušeného stroje v článku 9.

Jakékoliv změny uskutečněné neoprávněnou osobou v záručním listu, jeho ztráta, poškození výrobku neodvratnou událostí (živelná pohroma – blesk, požár, voda apod.), svévolné změny v konstrukci výrobku, popř. zásahy do výrobku spotřebitelem, či jinou neoprávněnou osobou, ruší trvale záruku.

ADAMIK Company, s.r.o.
CZ-190 00 PRAHA 9, Paříkova 910/9
IČ: 26845318 DIČ: CZ26845318

OSVĚDČENÍ O JAKOSTI A KOMPLETNOSTI VÝROBKU

Jednotka:

Varianta (velikost):

OIL STOP	<input type="checkbox"/>	1	<input type="checkbox"/>
OIL STOP R	<input type="checkbox"/>	2	<input type="checkbox"/>
OIL STOP RH	<input type="checkbox"/>	4	<input type="checkbox"/>
OIL STOP RHT	<input type="checkbox"/>	6	<input type="checkbox"/>
OIL STOP NS	<input type="checkbox"/>	8	<input type="checkbox"/>
OIL STOP S	<input type="checkbox"/>	<input type="checkbox"/>
.....	<input type="checkbox"/>		

Výrobní číslo produktu:	Kontrolu provedl:	Datum:
--------------------------------	--------------------------	---------------

Datum prodeje:	Předání výrobku provedl:
-----------------------	---------------------------------

Protokol o provedení servisu / opravy:

Datum přijetí do opravy:	Popis:	Opravu provedl:

ADAMIK Company, s.r.o.
Mitrovická 804, 739 21 Paskov
Czech Republic

IČ: 26845318, DIČ: CZ26845318
Tel.: +420 774 883 858
e-mail: info@adamikcompany.com

www.adamikcompany.cz | www.adamikshop.cz